

Протон

Казан-мангал

Руководство по эксплуатации

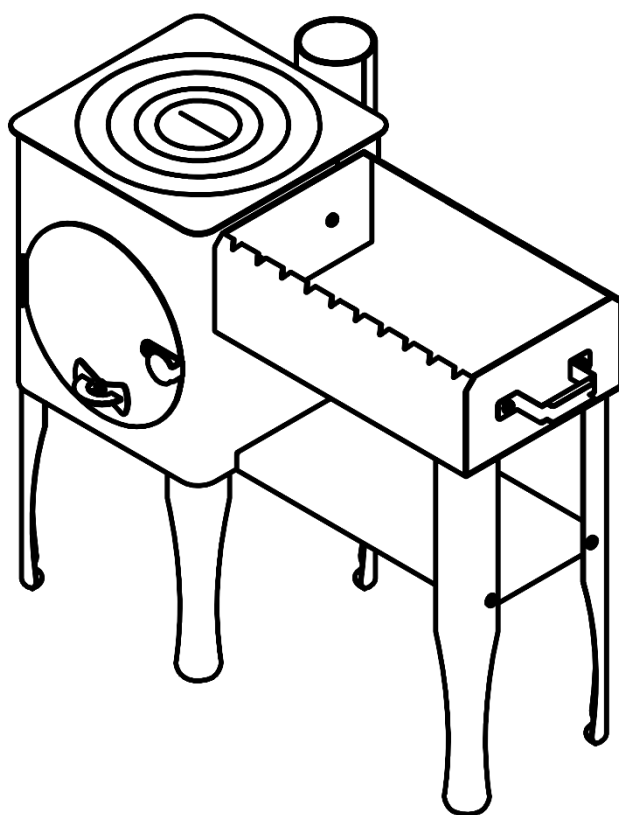

Уважаемый пользователь!

Благодарим Вас за приобретение нашего изделия.

Перед использованием печи с мангалом внимательно ознакомьтесь с данным руководством и обязательно соблюдайте требования безопасности.

1. Назначение и конструкция

Казан-мангал позволяет приготовить на свежем воздухе различные первые и вторые блюда - уху, супы, шашлык, азиатские блюда и т.п. Он состоит из двух составных частей - печи и мангала, объединяемых болтовыми соединениями в одну конструкцию. В качестве топлива используются сухие дрова или древесный уголь.

Печь содержит:

- топку с колосником;
- дверцу топки с фиксатором;
- патрубок для присоединения дымохода;
- чугунную конфорку со съемными кольцами;
- зольник.

Съемные кольца конфорки дают возможность установить казан разного диаметра. Дверца топки снабжена регулируемой заслонкой, с помощью которой задается интенсивность горения дров. На задней стенке печи находится патрубок для присоединения дымохода, позволяющего избежать задымления зоны приготовления.

Мангал с ножками присоединяется к боковой стенке печи и позволяет готовить на углях, полученных после сжигания дров, с использованием шампуров, решетки, вертела. Верхние края мангала имеют прорезы для фиксации шампуров. Боковые стенки снабжены отверстиями для подачи воздуха. В нижней части мангала устанавливается полка, на которой можно разместить дрова или аксессуары.

2. Технические характеристики

Параметр	Ед. измерения	Значение
Длина	мм	1021
Ширина	мм	400
Высота	мм	800
Ширина мангала	мм	340
Глубина мангала	мм	200
Ширина печи	мм	400
Диаметр дверцы	мм	320
Максимальный диаметр отверстия под казан	мм	330
Диаметр дымохода	мм	115
Высота дымохода (минимальная)	м	1
Масса	кг	80

Производитель оставляет за собой право вносить незначительные изменения в конструкцию и внешний вид изделия, не ухудшающие его качества и технических характеристик без обновления руководства по эксплуатации.

3. Подготовка к эксплуатации

Сборку казан-мангала выполняйте по рисунку с использованием болтов и гаек, входящих в комплект.

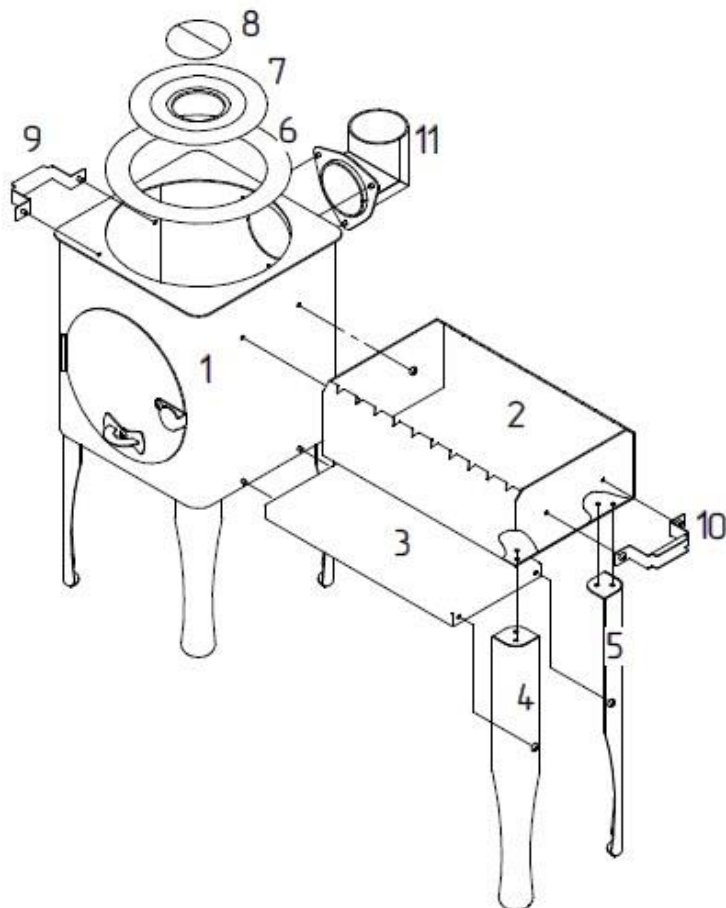

1. Прикрепите ножки (4,5) к дну мангала (2).
2. Соедините боковую стенку мангал (2) с корпусом печи (1), установив гайки с внутренней стороны печи.
3. Закрепите полку (3) к стенке печи (1) и ножкам мангала (4,5).
4. Прикрепите ручки для переноски (9,10).
5. Установите конфорку с кольцами (6,7,8).

Установка казан-мангала производится на твердую несгораемую горизонтальную поверхность или на кирпичную подкладку, уложенную на грунт. После установки казан-мангал должен находиться в устойчивом вертикальном положении. Минимальное расстояние от печи до горючих поверхностей должно составлять не менее 500 мм во все стороны.

Перед первым применением прогрейте печь и мангал на открытом воздухе, что необходимо для затвердевания кремний-органической эмали. Выделение дыма и характерного запаха во время прогрева не считается дефектом изделия.

3. Требования безопасности

- Не используйте для растопки печи легковоспламеняющиеся жидкости.
- При открывании или закрывании дверцы нагретой печи используйте рукавицы.
- Не допускайте большого количества золы в печи и мангале.
- Не оставляйте мангал и очаг без присмотра во время горения дров.
- Не заливайте водой горящие дрова или раскаленные угли.
- Не допускайте нахождения детей рядом с печью.
- Не допускайте сжигания дров с открытой дверцей печи.
- Чистку дымохода производите не реже, чем 1 раз в год.
- Запрещается самостоятельно вносить изменения в конструкцию печи или использовать ее не по назначению.

4. Комплект поставки

Печь	1 шт.
Патрубок дымохода	1 шт.
Конфорка	4 эл.
Колосник	1 шт.
Зольник	1 шт.
Мангал	1 шт.
Полка	1 шт.
Ножка	2 шт.
Ручка	2 шт.
Болт М8	14 шт.
Гайка М8	14 шт.

5. Гарантийные обязательства

Гарантийный срок эксплуатации печи составляет 12 месяцев со дня продажи через торговую сеть. При отсутствии отметки о продаже гарантийный срок считается от даты изготовления. При утере данного руководства потребитель лишается права на гарантийный ремонт.

Свидетельство о приемке

Дата выпуска _____ 20__ г.

М.П.

Свидетельство о продаже

Дата продажи _____ 20__ г.

М.П.