

МЕБЕЛЬ ДЛЯ ВАННЫХ КОМНАТ "ТУРА"

Схема сборки. Пенал П.01-2401, 240x300x1810мм

№	Наименование	Кол-во	Длина	Ширина	Толщина
1	Боковина ЛЕВАЯ	1	1710	280	16мм
2	Боковина ПРАВАЯ	1	1710	280	16мм
3	Перегородка ВЕРХНЯЯ, НИЖНЯЯ, ЦЕНТРАЛЬНАЯ	4	208	280	16мм
4	Полка вкладная	2	206	275	16мм
5	Боковина ящика (универсальная лев/прав)	4	250	100	16мм
6	Задняя стенка ящика	2	151	100	16мм
7	Фасад МДФ - распашной ПРАВЫЙ	2	700	238	16мм
8	Фасад МДФ - ящик	2	150	238	16мм
9	Задняя стенка	1	1706	236	4мм
10	Дно ящика	2	248	181	4мм
ФУРНИТУРА					
11	Эксцентриковая стяжка (болт, эксцентрик, заглушка)	20			
12	Конфирмат (болт, заглушка)	4			
13	Шкант деревянный	8			
14	Полкодержатель D=5мм	8			
15	Ручка-скоба (с винтами 4x20мм)	4			
16	Петля накладная с планкой	4			
17	Роликовые направляющие L=250мм	2			
18	Амортизатор силиконовый	8			
19	Опора декоративная H=100мм	2			
20	Опора пластиковая H=100мм	2			
21	Саморез 3,5x15мм (для поз. 16,17,19,20)	34			
22	Болт для крепления направляющих (для поз.17)	8			
23	Гвозди	26			
24	Навес мебельный	2			
25	Саморез 3,5x30мм (для поз.24)	4			
26	Саморез 3,5x51мм (для поз.24,27)	2			
27	Дюбель под саморез (для поз. 26)	2			

Регулировка фасада по высоте

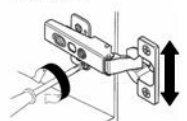

Регулировка фасада по ширине



Регулировка фасада по глубине



Схема сборки ящика:



Общий вид

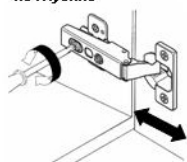
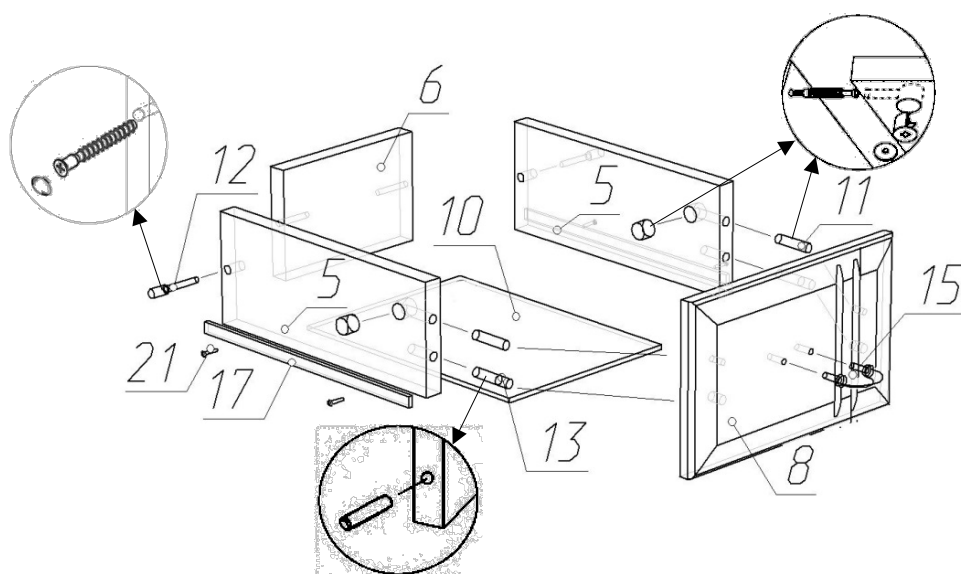
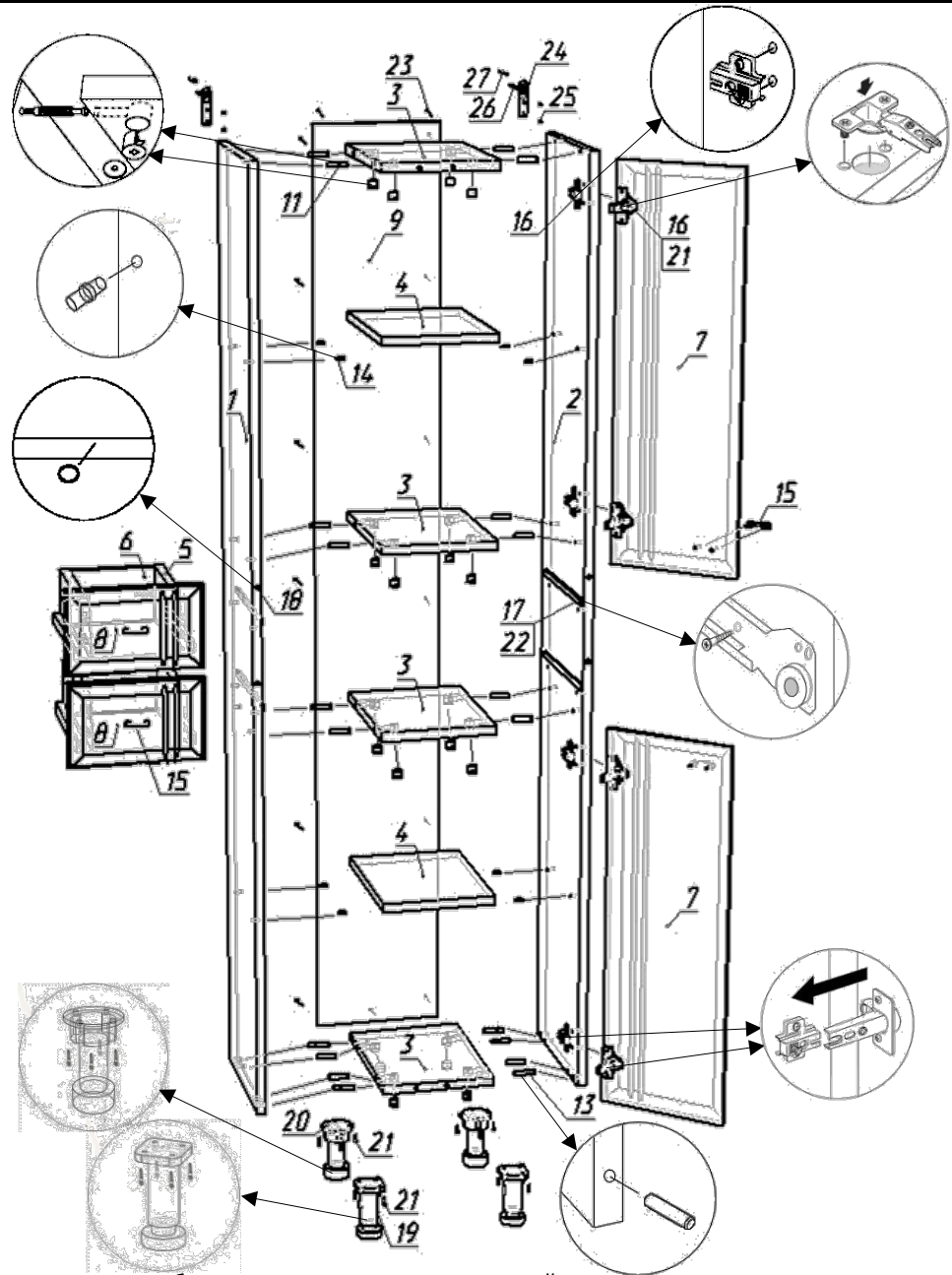
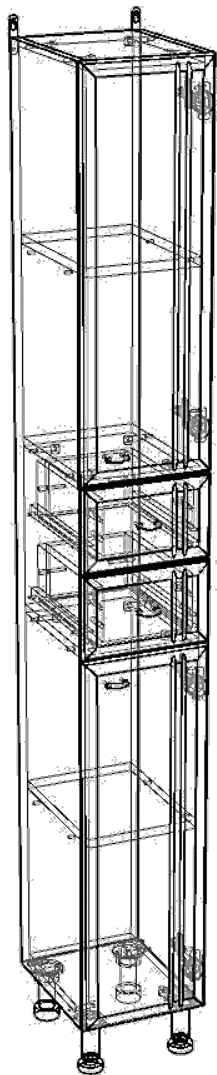

1. Сборку производить на твердой, ровной поверхности во избежание механических повреждений.
2. В боковины (поз.1,2) вкрутить болты эксцентриковых стяжек (поз.11).
3. Прикрутить ответные планки петель (поз.16) к боковине (поз.2) винтами, идущими в комплекте.
4. Прикрутить направляющие (поз.17) к боковинам (поз.1,2) болтами, для крепления направляющих (поз.22).
5. В перегородках (поз.3), в отверстия диаметром 15мм, установить эксцентрики стяжек (поз.11), также в торцевые отверстия диаметром 8мм, вбить шканты (поз.13).
6. Совместить отверстия на торцах перегородок (поз.3) с вкрученными болтами на боковинах (поз.1,2), затянуть эксцентриковые стяжки (поз.11).
7. На фасадах (поз.7) с внутренней стороны установить петли (поз.16) на саморезы (поз.21).
8. В боковины ящика (поз.5) вкрутить болты эксцентриковых стяжек (поз.11) и установить шканты (поз.13).
9. В фасад ящика МДФ (поз.8) вкрутить болты эксцентриковых стяжек (поз.11).
10. Совместить отверстия на торцах боковин ящика (поз.5) с отверстиями на фасаде ящика МДФ (поз.8) и задней стенке ящика (поз.6), затянуть эксцентриковые стяжки (поз.11) и вкрутить конфирматы (поз.12).
11. С нижней стороны ящика установить дно ДВП (поз.10), прикрутить саморезами (поз.21).
12. Прикрутить направляющие (поз.17) к боковинам ящика(поз.5) на саморезы (поз.21).
13. Навесить двери (поз.7), совместив петли с ответными планками (поз.16) на боковине (поз.2).
14. Прикрутить ручки (поз.15) винтами 4x20мм. ВАЖНО! Во избежание повреждения пленки перед установкой ручки на фасад необходимо просверлить, либо проколоть острым инструментом отверстия диаметром 5 мм.
15. Прикрутить к перегородке (поз.3) опоры (поз.19,20) на саморезы (поз.21).
16. Поставить пенал на опоры, установить ящики, совместив полозья направляющих (поз.17).
17. Отрегулировать положение дверей регулировочными винтами.
18. Наклеить амортизатор силиконовый (поз.18).
19. Прикрутить к торцу боковин (поз.1,2) навес мебельный (поз.24) на саморезы (поз.25). В стене сделать отверстие под дюбель (поз.27) на нужной высоте. Вкрутить дюбель с саморезом в стену (поз.26,27).
20. Производитель оставляет за собой право вносить изменения и дополнения в конструкцию изделия улучшающих его качество.