

Поздравляем! Вы успешно собрали модуль №10 спальни «Мария-Луиза»

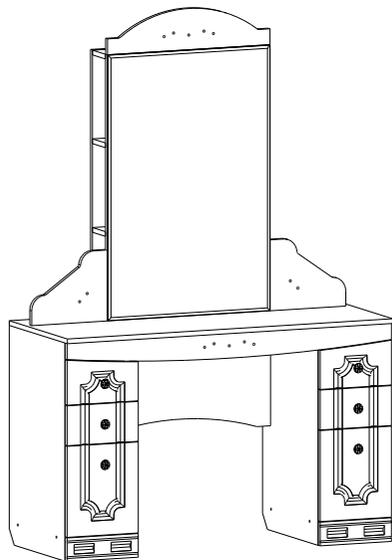

ИНСТРУКЦИЯ

по сборке и эксплуатации

«Мария-Луиза»

модуль №10

ш-1200 мм, в-1800 мм, г-480 мм

Правила эксплуатации

Чтобы мебельное изделие служило вам долго, соблюдайте правила по уходу за мебелью:

1. Мебель должна эксплуатироваться в закрытых и отапливаемых помещениях при температуре не ниже +5С, и относительной влажности воздуха не выше 65%.

2. Предохраняйте деревянные и лакированные поверхности мебели, а также обивочную ткань от попадания на них жидкостей (особенно растворителей: спирта, ацетона, бензина и т. д.).

Не допускается применение соды, порошков и других материалов, не предназначенных для ухода за мебелью.

Для чистки мебельных тканей или съёмных покрытий рекомендуется использовать чистящие средства.

3. Не допускать нахождения воды и водосодержащих жидкостей на изделии (возможно разбухание материалов).

4. Не устанавливать вблизи (менее 30 см) отопительных систем и приборов.

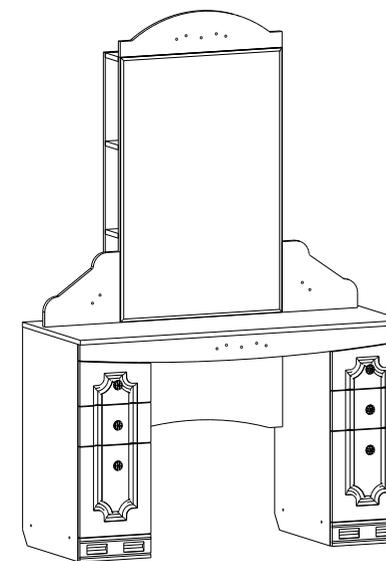

Производитель оставляет за собой право на внесение изменений в конструкцию, размеры, комплектацию, внешний вид изделий без предварительного уведомления.

Изделие соответствует требованиям ГОСТ 16371-93
Сборку изделия производить согласно данной инструкции

Взрыв-схема изделия

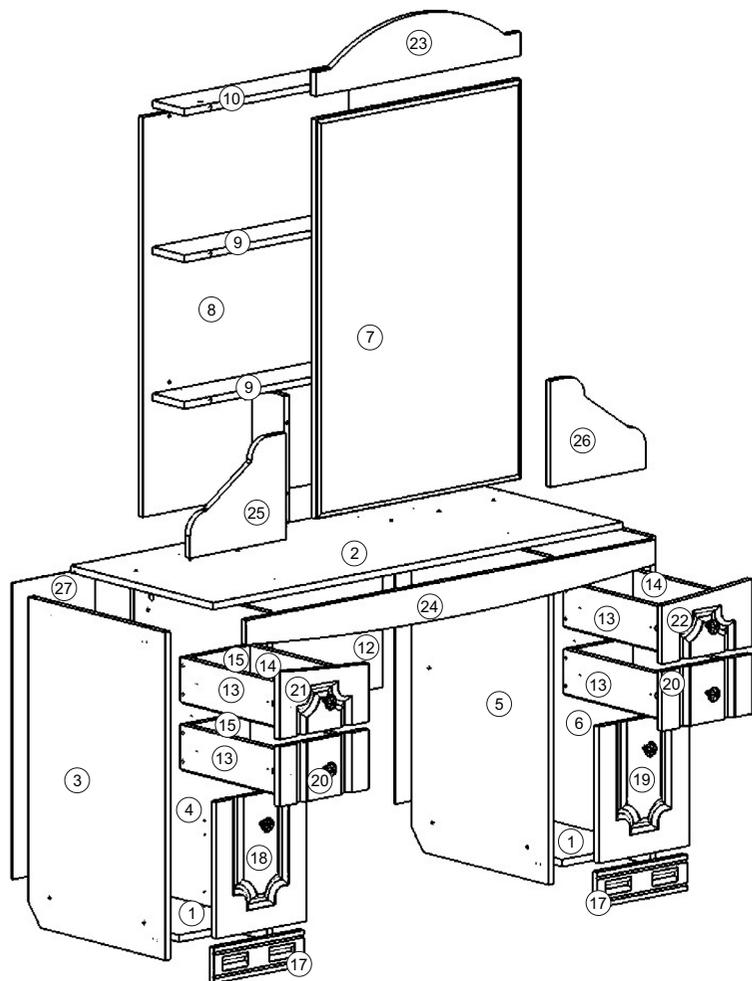

Комплектность поставки

№	Наименование деталей	Размер (мм)	Кол-во
1	Дно	233x460	2
2	Столешница	1202x480	1
3	Левый бок	738x460	1
4	Правый бок	738x460	1
5	Левый бок	738x460	1
6	Правый бок	738x460	1
7	Фронтальный щит с зеркалом	900x600	1
8	Задняя стенка	900x600	1
9	Полка	598x108	2
10	Верхний горизонтальный щит	598x108	1
11	Перегородка	284x108	1
12	Ребро жёсткости	384x670	1
13	Левый бок ящика	350x100	4
14	Правый бок ящика	350x100	4
15	Задняя стенка ящика	175x100	4
16	Фальш-панель ящика	175x100	4
17	Накладка нижняя	263x80	2
18	Дверь левая	307x263	1
19	Дверь правая	307x263	1
20	Фасад ящика	134x263	2
21	Фасад ящика левый	151x263	1
22	Фасад ящика правый	151x263	1
23	Накладка верхняя	600x140	1
24	Накладка верхняя	1198x84	1
25	Декоративная накладка левая	280x240	1
26	Декоративная накладка правая	280x240	1
27	Задняя стенка ДВП	668x243	2
28	Дно ящика ДВП	346x203	2
29	Дно ящика ДВП	346x203	2

Перечень фурнитуры

№	Наименование деталей	Рисунок	Кол-во
51	Винт-конфирмат 7*50		54 шт.
92	Стяжка эксцентриковая		28 шт.
94	Стяжка двойная		4 шт.
54	Саморез 3,5*16		48 шт.
55	Саморез 4*16		16 шт.
174	Шкант деревянный		12 шт.
64	Петля накладная с доводчиком		4 шт.
77	Направляющая L 350		4 шт.
169	Ручка (RC 409 BSN)		6 шт.
275	Подпятник гвоздь		8 шт.
56	Заглушка для конфирмат		10 шт.
57	Заглушка для эксцентрика		20 шт.
108	Ключ 4 мм		1 шт.
175	Гвоздь 2x25		48 шт.

4 Отрегулируйте петли

1. Отрегулируйте петли как показано на схеме.
Воспользуйтесь регулировочными винтами

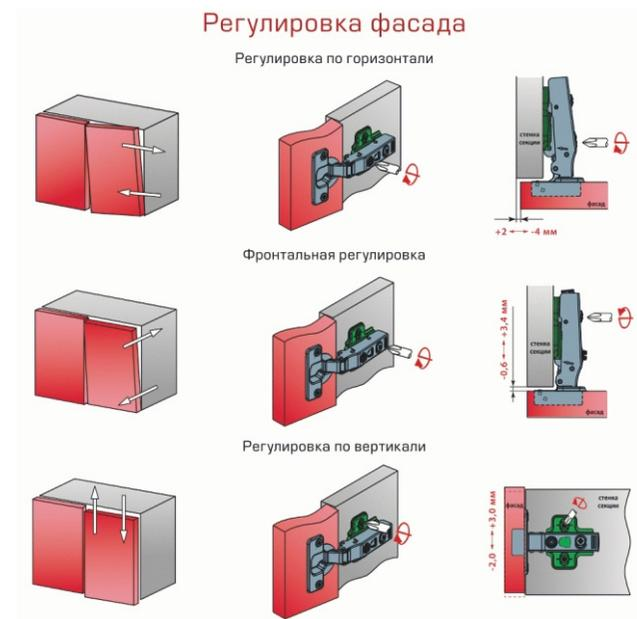

Установите заглушки в места крепления конфирмата

Установите шкаф на место эксплуатации, отрегулируйте опоры по высоте.

4 Установка петель

1. Возьмите двери (детали №18 и №19), пробейте отверстия для ручек.
2. Установите петли (деталь №64), зафиксируйте шурупами (деталь №54).
3. Установите ручку (деталь №169), с обратной стороны зафиксируйте на винты
4. Установите дверцы соединив основание петли с ответной планкой до щелчка.
5. Заглушки установите в местах крепления конфирмата.

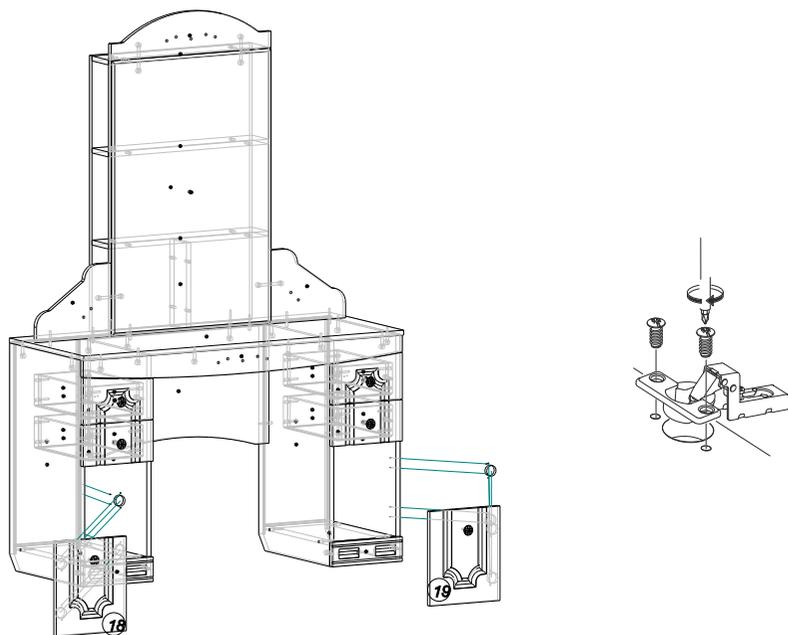

Подготовка к сборке

Прежде чем начать сборку изделия внимательно изучите настоящую инструкцию. Что необходимо для сборки:



Рекомендации и предостережения при сборке мебели:

1. Сборку мебели необходимо производить на ровной, чистой и твёрдой поверхности.
2. Во избежание повреждения поверхности деталей мебели рекомендуется на месте сборки положить мягкую толстую ткань или гофрокартон упаковки.
3. Сборку рекомендуется производить на месте установки мебельного изделия.
4. Обязательно следуйте установленной последовательности в инструкции для более качественного результата сборки.
5. При использовании шуруповёрта установите мощность вращения на 5 Нм для шурупов и 15 Нм для конфирматов.

1 Сборка верхнего корпуса

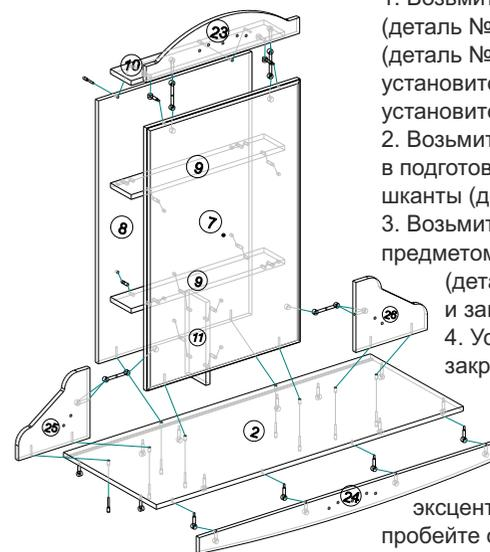

1. Возьмите столешницу (деталь №2), заднюю стенку (деталь №8), скрепите детали на винты-конфирматы (деталь №51). В подготовленные отверстия детали №8 установите деревянные шканты (деталь №174), на них установите перегородку (деталь №11), полку (деталь №9).
2. Возьмите фронтальный щит с зеркалом (деталь №7), в подготовленные отверстия детали установите деревянные шканты (деталь №174), закрутите эксцентрики (деталь №92).
3. Возьмите накладки (деталь № 23, №25, №26), острым предметом пробейте отверстия, установите двойные стяжки (деталь №94). Установите накладки на корпус и закрутите бочонки эксцентриков.
4. Установите горизонтальный щит (деталь №10), закрутите бочонок эксцентрика.
5. Установите фронтальную часть на заднюю.
6. В подготовленные отверстия деталь №2 закрутите винты-конфирматы (деталь №51).
7. Так же в отверстия детали №2 закрутите эксцентровые стяжки. Возьмите накладку (деталь №24) пробейте отверстия и установите под столешницу, закрутите бочонки эксцентриков.

2 Сборка основы

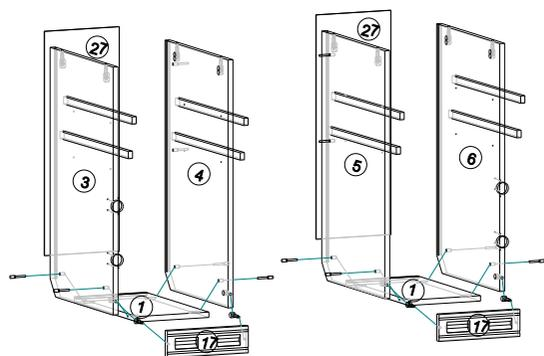

1. Возьмите направляющие (деталь №77), направляющие следует разъединить и закрутить шурупы (деталь №54) в местах подготовленных отверстий деталей №3, №4, №5 и №6.

2. Установите ответные планки петель (деталь №64) на детали №3 и №6, зафиксируйте шурупами (деталь №54)
3. Возьмите левый бок (деталь №5), дно (деталь №1), скрепите детали на винты-конфирматы (деталь №51), установите правый бок (деталь №6) аналогичным способом. Тем же способом соберите второй корпус тумбы.
4. Возьмите накладку (деталь №17), в подготовленные отверстия закрутите эксцентрики (деталь №92), установите накладки на тумбы, закрутив бочонки эксцентриков.
5. Отмерьте 50 мм от края снизу деталей №3, №4, №5 и №6, забейте гвозди подпятники (деталь №99), гвозди следует забивать с отступом 8 мм от края ЛДСП.
6. В пазы установите задние стенки ДВП (деталь №27)
7. Установите корпус тумб к верхней основе трюмо, закрутите бочонки эксцентриков.
8. Установите ребро жесткости (деталь №12), в подготовленные отверстия закрутите винты-конфирматы (деталь №51).
9. Сзади верхней части трюмо закрутите конфирматы, на детали №12 сзади закрутите бочонки эксцентриков.

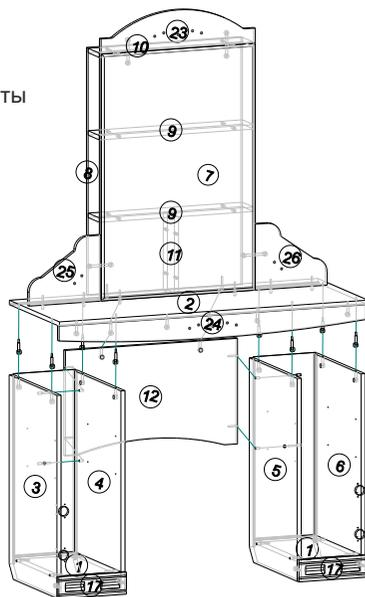

3 Сборка ящиков

1. Возьмите заднюю стенку ящика (деталь №15), левый и правый бок (детали №13 и №14), а так же фальш-панель (деталь №16), скрепите детали на винты-конфирматы (деталь №51), на незакромленную часть установите дно ящика ДВП (деталь №28 и №29), на верхние ящики устанавливайте ДВП с красной тканью, молотком забейте гвозди (деталь №175).
2. Аналогичным способом соберите остальные каркасы ящиков.
3. Возьмите фасады (деталь №20, №21 и №22), установите ручки (деталь №169) с обратной стороны зафиксируйте на винты. В подготовленные отверстия фасадов закрутите эксцентриковые стяжки (деталь №92). Установите фасады на соответствующие корпуса ящиков, закрутите эксцентриковые стяжки (деталь №92)

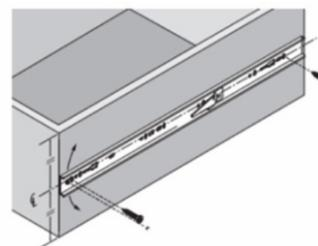
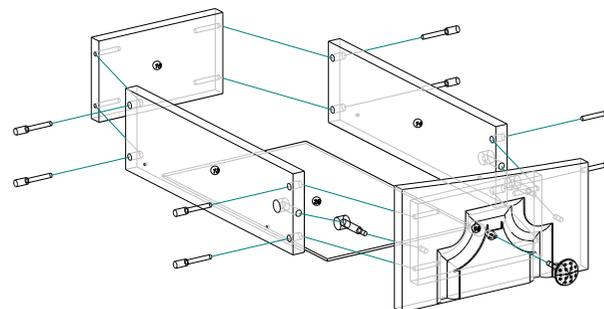

4. Установите направляющую (деталь №77) на бока ящиков заглушаемой частью к фасаду, закрутите шурупы (деталь №54) в двух местах отверстий.
5. Установите ящики в корпус трюмо, выдвинув шариковые направляющие на себя.