

Руководство по эксплуатации

***парма***®

ТЕПЛОВЕНТИЛЯТОР  
ЭЛЕКТРИЧЕСКИЙ



**EAC**

МОДЕЛЬ:  
**ТВ-4500К**

Свидетельство о приемке

\_\_\_\_\_  
М.П.

СОДЕРЖАНИЕ

1. Общие указания.....	4
2. Требования безопасности.....	5
3. Технические характеристики.....	6
4. Комплектность .....	7
5. Устройство и принцип работы.....	8
6. Порядок работы.....	8
7. Техническое обслуживание .....	10
8. Транспортирование и хранение.....	10
9. Возможные неисправности и методы их устранения .....	11
10. Свидетельство о приемке и упаковывании .....	12
11. Гарантия изготовителя.....	12
ПРИЛОЖЕНИЕ.....	14

Серийный номер

**Уважаемый покупатель!**

Благодарим Вас с приобретением нового тепловентилятора **Парма®**.

При правильном обращении он прослужит Вам долгие годы. Вся продукция торговой марки **Парма®** производится в соответствии с международными и российскими стандартами безопасности и качества.

Перед использованием электротепловентилятора внимательно изучите данное Руководство. Здесь Вы найдете много полезных советов по его правильной эксплуатации и уходу. Простые и необременительные профилактические меры сэкономят Вам время и деньги в течении всего срока службы.

Позаботьтесь о сохранности настоящего Руководства и, если тепловентилятор перейдет к другому хозяину, передайте его вместе с прибором.



**ВНИМАНИЕ!** Вследствие постоянного совершенствования продукции производитель имеет право вносить изменения в конструкцию и технические характеристики без дополнительного уведомления об этих изменениях.

**1. ОБЩИЕ УКАЗАНИЯ**

1.1. Электротепловентилятор **ПАРМА ТВ-4500К** (далее по тексту тепловентилятор) предназначен для вентиляции и обогрева жилых и вспомогательных помещений.

1.2. Рабочее положение тепловентилятора:

– установка на полу.

Режим работы - кратковременный.

1.3. Тепловентилятор предназначен для эксплуатации в районах с умеренным и холодным климатом в помещениях с температурой от минус 10°C до плюс 40°C и относительной влажностью воздуха до 93% (при температуре плюс 25°C) в условиях, исключающих попадание на него капель, брызг, а так же атмосферных осадков (климатическое исполнение УХЛЗ.1 по ГОСТ 15150-69).

1.4. Тепловентилятор **ПАРМА ТВ-4500К** рассчитан на питание от электросети переменного тока частотой 50 Гц, номинальное напряжение сети 220 В ( $\pm 10\%$  допустимые колебания напряжения от 198 до 242 В).

1.5. **Внимание!** Приобретая тепловентилятор:

– убедитесь в наличии штампа магазина и даты продажи в отрывном талоне на гарантийный ремонт;

– убедитесь в том, что бы заводской номер на этикетке тепловентилятора соответствовал номеру, указанному в свидетельстве о приемке и отрывном талоне на гарантийный ремонт;

– проверьте комплектность тепловентилятора;

– проверьте работу тепловентилятора и отсутствие механических повреждений;

1.6. Ремонт тепловентилятора должен производиться только квалифицированными специалистами в авторизованных сервисных центрах.



**ВНИМАНИЕ!** После транспортирования при отрицательных температурах необходимо выдержать тепловентилятор в помещении, где предполагается его эксплуатация, без включения в сеть не менее двух часов.

**2. ТРЕБОВАНИЯ БЕЗОПАСНОСТИ**

2.1. При эксплуатации тепловентилятора соблюдайте правила безопасности при работе с электроприборами. Используйте тепловентилятор только так, как прописано в инструкции.

Любое использование в целях, непредусмотренных изготовителем, может привести к возгоранию, поражению электрическим током или ранению.

2.2. По типу защиты от поражения электрическим током тепловентилятор относится к классу I.

2.3. Запрещается эксплуатация тепловентилятора в помещениях:

– с относительной влажностью более 93%;

– со взрывоопасной средой;

– с химически активной средой, разрушающей металлы и изоляцию.

2.4. Отключайте тепловентилятор от сети (вынимайте вилку из сетевой розетки):

– при уборке и чистке тепловентилятора;

– при отключении напряжения в электрической сети;

– по окончании работы тепловентилятора.

2.5. **Внимание!** В целях обеспечения пожарной безопасности соблюдайте следующие правила:

– перед включением тепловентилятора в электрическую сеть проверьте отсутствие повреждений изоляции шнура питания и вилки;

– следите за тем, что бы шнур питания не был пережат предметами, не проходил под ковром, не прокладывайте шнур питания в проходах и местах, где сложно его обойти;

– устанавливайте тепловентилятор на расстоянии не менее одного метра от легковоспламеняющихся предметов (синтетические материалы, мебель и т.п.), не ставьте тепловентилятор на ковровые покрытия полов;

– не ставьте тепловентилятор в непосредственной близости от розетки сетевого электроснабжения;

– при работе устанавливайте тепловентилятор на ровную плоскую поверхность, чтобы избежать падения;

– не закрывайте ни при каких условиях отверстия для входа и выхода воздуха. Это может привести к повреждению тепловентилятора. Повреждение электроприбора из-за нарушений требований, описанных в данном руководстве, исключает возможность бесплатного гарантийного ремонта.

2.6. При повреждении шнура питания следует обратиться в специализированные ремонтные мастерские для его замены.

2.7. **Внимание!** Не пользуйтесь тепловентилятором в непосредственной близости от ванны, душа или плавательного бассейна.

**Уважаемый покупатель!**

Благодарим Вас с приобретением нового тепловентилятора **Парма®**.

При правильном обращении он прослужит Вам долгие годы. Вся продукция торговой марки **Парма®** производится в соответствии с международными и российскими стандартами безопасности и качества.

Перед использованием электротепловентилятора внимательно изучите данное Руководство. Здесь Вы найдете много полезных советов по его правильной эксплуатации и уходу. Простые и необременительные профилактические меры сэкономят Вам время и деньги в течении всего срока службы.

Позаботьтесь о сохранности настоящего Руководства и, если тепловентилятор перейдет к другому хозяину, передайте его вместе с прибором.



**ВНИМАНИЕ!** Вследствие постоянного совершенствования продукции производитель имеет право вносить изменения в конструкцию и технические характеристики без дополнительного уведомления об этих изменениях.

**1. ОБЩИЕ УКАЗАНИЯ**

1.1. Электротепловентилятор **ПАРМА ТВ-4500К** (далее по тексту тепловентилятор) предназначен для вентиляции и обогрева жилых и вспомогательных помещений.

1.2. Рабочее положение тепловентилятора:

– установка на полу.

Режим работы - кратковременный.

1.3. Тепловентилятор предназначен для эксплуатации в районах с умеренным и холодным климатом в помещениях с температурой от минус 10°C до плюс 40°C и относительной влажностью воздуха до 93% (при температуре плюс 25°C) в условиях, исключающих попадание на него капель, брызг, а так же атмосферных осадков (климатическое исполнение УХЛЗ.1 по ГОСТ 15150-69).

1.4. Тепловентилятор **ПАРМА ТВ-4500К** рассчитан на питание от электросети переменного тока частотой 50 Гц, номинальное напряжение сети 220 В ( $\pm 10\%$  допустимые колебания напряжения от 198 до 242 В).

1.5. **Внимание!** Приобретая тепловентилятор:

– убедитесь в наличии штампа магазина и даты продажи в отрывном талоне на гарантийный ремонт;

– убедитесь в том, что бы заводской номер на этикетке тепловентилятора соответствовал номеру, указанному в свидетельстве о приемке и отрывном талоне на гарантийный ремонт;

– проверьте комплектность тепловентилятора;

– проверьте работу тепловентилятора и отсутствие механических повреждений;

1.6. Ремонт тепловентилятора должен производиться только квалифицированными специалистами в авторизованных сервисных центрах.



**ВНИМАНИЕ!** После транспортирования при отрицательных температурах необходимо выдержать тепловентилятор в помещении, где предполагается его эксплуатация, без включения в сеть не менее двух часов.

**2. ТРЕБОВАНИЯ БЕЗОПАСНОСТИ**

2.1. При эксплуатации тепловентилятора соблюдайте правила безопасности при работе с электроприборами. Используйте тепловентилятор только так, как прописано в инструкции.

Любое использование в целях, непредусмотренных изготовителем, может привести к возгоранию, поражению электрическим током или ранению.

2.2. По типу защиты от поражения электрическим током тепловентилятор относится к классу I.

2.3. Запрещается эксплуатация тепловентилятора в помещениях:

– с относительной влажностью более 93%;

– со взрывоопасной средой;

– с химически активной средой, разрушающей металлы и изоляцию.

2.4. Отключайте тепловентилятор от сети (вынимайте вилку из сетевой розетки):

– при уборке и чистке тепловентилятора;

– при отключении напряжения в электрической сети;

– по окончании работы тепловентилятора.

2.5. **Внимание!** В целях обеспечения пожарной безопасности соблюдайте следующие правила:

– перед включением тепловентилятора в электрическую сеть проверьте отсутствие повреждений изоляции шнура питания и вилки;

– следите за тем, что бы шнур питания не был пережат предметами, не проходил под ковром, не прокладывайте шнур питания в проходах и местах, где сложно его обойти;

– устанавливайте тепловентилятор на расстоянии не менее одного метра от легковоспламеняющихся предметов (синтетические материалы, мебель и т.п.), не ставьте тепловентилятор на ковровые покрытия полов;

– не ставьте тепловентилятор в непосредственной близости от розетки сетевого электроснабжения;

– при работе устанавливайте тепловентилятор на ровную плоскую поверхность, чтобы избежать падения;

– не закрывайте ни при каких условиях отверстия для входа и выхода воздуха. Это может привести к повреждению тепловентилятора. Повреждение электроприбора из-за нарушений требований, описанных в данном руководстве, исключает возможность бесплатного гарантийного ремонта.

2.6. При повреждении шнура питания следует обратиться в специализированные ремонтные мастерские для его замены.

2.7. **Внимание!** Не пользуйтесь тепловентилятором в непосредственной близости от ванны, душа или плавательного бассейна.

2.8. Запрещается эксплуатация тепловентилятора без заземления.

2.9. Во избежание ожогов не трогайте его горячие поверхности руками. Переносите прибор только за ручку.

2.10. Не следует допускать детей и животных к тепловентилятору.



**Внимание! Нарушение правил использования данного оборудования может привести к его повреждению. Повреждение электроприбора из-за нарушений требований, описанных в данном руководстве, исключает возможность бесплатного гарантийного ремонта.**



**При первом включении тепловентилятора возможно появление характерного запаха и дыма (происходит сгорание масла с поверхности электронагревателей). Поэтому рекомендуется перед установкой включить тепловентилятор в режиме подогрева на 10-20 минут в хорошо проветриваемом помещении.**

### 3. ТЕХНИЧЕСКИЕ ХАРАКТЕРИСТИКИ

3.1. Технические характеристики указаны в таблице 1.

Таблица 1

ПАРАМЕТР / МОДЕЛЬ	ТВ-4500К
Напряжение питания, В (±10%)	220
Частота тока, Гц	50
Максимальный ток по одной фазе, А	20,5
Шнур питания в комплекте	3x2,5 с силовой вилкой
Необходимый для подключения медный кабель	3x2,5
Потребляемая мощность в режиме вентиляции, кВт	0,01
Потребляемая мощность в режиме 1, кВт	3
Потребляемая мощность в режиме 2, кВт	4,5
Производительность вентилятора, м3/час	400
Увеличение температуры воздуха на выходе, °С	46
Регулировка поддерживаемой температуры	капиллярный термостат
Продолжительность работы, ч, не более*	22
Продолжительность паузы, ч, не менее	2
Степень защиты оболочки	IP20

Защита от перегрева - Биметаллический защитный термостат с автоматическим возвратом в рабочее состояние	есть
Принудительный обдув ТЭН при неправильном выключении	нет
Класс электрозащиты	I по ГОСТ Р 52161.1-2004
Защита от перегрева	есть
Принудительный обдув	нет
Габаритные размеры прибора, мм (Д*Ш*В)	305×250×330
Габаритные размеры упаковки, мм	336x276x376
Вес, не более, кг	7

\* **Примечание:** При падении напряжения в сети до 198 В возможно снижение производительности от номинального значения до 20%, снижение потребляемой мощности в режиме 3 до 25%.

### 4. КОМПЛЕКТНОСТЬ

4.1. Комплектность обогревателя должна соответствовать таблице 2.

Таблица 2

Наименование	Количество	Примечание
Электротепловентилятор	1	ТВ-4500К
Руководство по эксплуатации	1	
Упаковка	1	

## 5. УСТРОЙСТВО И ПРИНЦИП РАБОТЫ

5.1. Схема тепловентилятора представлена на рис. 1:

- 1 – корпус;
- 2 – крышка;
- 3 – панель;
- 4 – решетка;
- 5 – ручка-кронштейн



Рис. 1. Тепловентилятор

5.2. Тепловентилятор соответствует обязательным требованиям ГОСТ Р 52 161.2.30-2007 и техническим условиям ТУ 3468-001-13068689-2014.

5.3. Несущая конструкция тепловентилятора состоит из корпуса (1) и крышки (2). Вентилятор расположен в задней части устройства. Блок управления смонтирован на шасси, расположенном в верхней части корпуса под крышкой. Органы управления вынесены на панель (3). Трубчатые нагреватели расположены внутри корпуса между вентилятором и решеткой (4), закрывающей их с лицевой стороны тепловентилятора. Тепловентилятор оснащен трубчатым ручкой-кронштейном (5), который можно использовать как для переноски, так и для удобного монтажа на стену.

5.4. Работа тепловентилятора возможна в одном из следующих режимов:

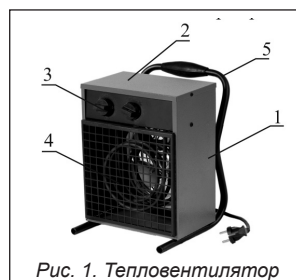
- режим 0 «0» выключено;
- режим 1 «1» вентиляция без нагрева;
- режим 2 «2» вентиляция с нагревом на неполную мощность;
- режим 3 «3» вентиляция с нагревом на полную мощность;

5.5. Электрическая схема тепловентилятора представлена на рис.3 «Положения».

## 6. ПОРЯДОК РАБОТЫ

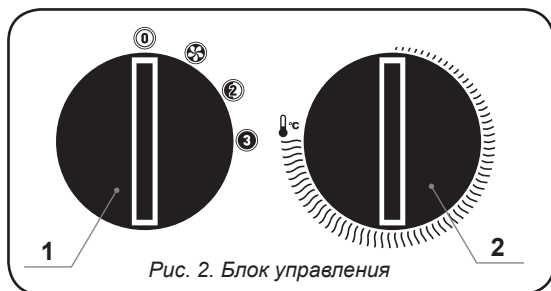

- 1 – переключатель режимов;
- 2 – терморегулятор

Рис. 2. Блок управления

6.1. Перед включением тепловентилятора в сеть ручка переключателя режимов 1 (рис. 2) должна находиться в положение «0» (0), а ручка терморегулятора 2 повернута в крайнее против часовой стрелки положение.

6.2. Для включения тепловентилятора в режим вентиляции (без нагрева) необходимо подключить шнур питания к сетевой розетке, ручку переключателя режимов установить в положение «1» (1). При этом включается вентилятор.

Для включения вентилятора в режим нагрева установите ручку переключателя режимов в положение «2» (2) (неполная тепловая мощность) или «3» (3) (полная тепловая мощность) и поверните ручку терморегулятора по часовой стрелке до упора. Ручкой терморегулятора устанавливается требуемая температура воздуха в помещении. Терморегулятор поддерживает заданную температуру путем автоматического отключения и включения электронагревателя.

6.3. Для выключения поверните ручку терморегулятора в крайнее против часовой стрелки положение, установите ручку переключателя режимов в положение (0) и выньте вилку шнура питания из розетки.

6.4. Для защиты электропроводки от перегрузок подключение к стационарной электросети осуществляется через автоматический выключатель номиналом 16 А. Сечение жил кабеля 2 питания должно быть не менее 1,5 мм (для медной жилы).

6.5. Подключение тепловентилятора к электросети осуществляется путем включения вилки шнура питания в розетку.



**Внимание! Работы должен проводить специалист, имеющий допуск на проведение работы электрооборудованием напряжением до 1000 В.**

6.6. Тепловентилятор снабжен устройством аварийного отключения электронагревательных элементов и вентилятора в случае перегрева корпуса.

Перегрев корпуса может наступить от следующих причин:

- входная и выходная решетка закрыты посторонними предметами или сильно загрязнены;
- тепловая мощность тепловентилятора превышает теплотери помещения, в котором она работает;
- неисправен вентилятор.

Тепловентилятор после срабатывания устройства аварийного отключения автоматически включается через 5-10 минут.



**Внимание! Частое срабатывание устройства аварийного отключения не является нормальным режимом для работы тепловентилятора.**

При появлении признаков ненормальной работы установить переключатель режимов в положение «0». Вынуть вилку из розетки и выяснить причины, вызывавшие аварийное отключение, устранить их.



## 7. ТЕХНИЧЕСКОЕ ОБСЛУЖИВАНИЕ

7.1. Тепловентилятор не требует каких-либо расходных материалов для работы. При нормальной эксплуатации тепловентилятор не требует технического обслуживания, а только чистку от пыли решеток вентилятора и контроля работоспособности. Исправность тепловентилятора определяется внешним осмотром, затем включением и проверкой нагрева потока воздуха.

Возможные неисправности и методы их устранения представлены в таблице 3.



**Внимание!** При соблюдении условий эксплуатации, хранения и своевременном устранении неисправностей тепловентилятора может эксплуатироваться более 7 лет.

7.2. При очистке тепловентилятора запрещается использование абразивных чистящих средств, а также средств, содержащих спирт и растворители. Это может повредить покрытие корпуса или сам корпус электроприбора. Используйте кусок ткани, смоченный водой. Если загрязнение значительное, можно использовать ткань, смоченную в мыльной воде. Перед эксплуатацией устройство должно обязательно высохнуть.

## 8. ТРАНСПОРТИРОВАНИЕ И ХРАНЕНИЕ

8.1. Тепловентилятор в упаковке изготовителя можно транспортировать всеми видами крытого транспорта при температуре воздуха от минус 50°C до плюс 50°C и относительно влажности до 100% (при температуре плюс 25°C) в соответствии с правилами перевозки грузов, действующих на данном виде транспорта.

При транспортировании должны быть исключены любые возможные удары и перемещения упаковки внутри транспортного средства.

8.2. Тепловентилятор должен храниться в упаковке изготовителя в отапливаемом и вентилируемом помещении при температуре от плюс 5°C до плюс 40°C и относительной влажности до 80% (при температуре плюс 25°C).

8.3. Транспортирование и хранение тепловентилятора должны соответствовать указаниям манипуляционных знаков на упаковке.



**Внимание!** После транспортирования или хранения тепловентилятора при отрицательных температурах выдержать его в помещении, где предполагается эксплуатация, без включения в сеть не менее 2-х часов. После длительного хранения или перерыва в работе первое включение тепловентилятора не проводить в режиме «3».

## 9. ВОЗМОЖНЫЕ НЕИСПРАВНОСТИ И МЕТОДЫ ИХ УСТРАНЕНИЯ

9.1. Перечень возможных неисправностей приведен в таблице 3.

Таблица 3

Характер неисправности	Вероятная причина	Метод устранения
Вентилятор не включается	Отсутствует напряжение в сети электропитания	Проверить наличие напряжения в сетевой розетке
	Неисправен шнур	Проверить целостность шнура питания
	Не исправен переключатель режимов	Проверить функционирование переключателя режимов, неисправный заменить
	Неисправен электродвигатель	Заменить электродвигатель
	Температура воздуха в помещении выше температуры, заданной терморегулятором	Повернуть ручку терморегулятора по часовой стрелке до включения электронагревателей
Воздушный поток не нагревается	Обрыв в цепи питания электро-нагревательных элементов	Проверить цепь питания, устранить обрыв
	Неисправен переключатель режимов	Проверить функционирование переключателя режимов, неисправный заменить
	Неисправен терморегулятор	Проверить функционирование терморегулятора, неисправный заменить
	Неисправен электронагреватель	Заменить электронагреватель
Нехарактерный шум в работе вентилятора, вибрация	Ослабло крепление деталей вентилятора	Закрепить детали вентилятора

Примечание:

Для устранения неисправностей, связанных с заменой деталей и обрывом цепи, обращайтесь в специализированные ремонтные мастерские.

## 10. СВИДЕТЕЛЬСТВО О ПРИЕМКЕ И УПАКОВЫВАНИИ

### Тепловентилятор Парма

ТВ-4500К

заводской №..... изготовлен и принят в соответствии с обязательными требованиями: ГОСТ Р 52 161.2.30-2007 и технических условий ТУ 3468-001-13068689-2014 и признан годным для эксплуатации.

Тепловентилятор имеет сертификат соответствия.

Упаковщик .....  
(Личная подпись) (Расшифровка подписи)

М.П. « \_\_\_\_ » \_\_\_\_\_ 201 г

**Адрес изготовителя:** г. Ижевск, ул. Новосмирновская, 30  
ООО «Ижевский электромеханический завод»

## 11. ГАРАНТИЯ ИЗГОТОВИТЕЛЯ

11.1. Изготовитель гарантирует соответствие тепловентилятора требованиям технических условий ТУ 3468-001-13068689-2014 при соблюдении условий эксплуатации, хранения и транспортирования.

11.2. Гарантийный срок эксплуатации — 12 месяцев со дня продажи тепловентиляторов через розничную торговую сеть. Дата продажи с печатью магазина должна быть отмечена в отрывных талонах на гарантийный ремонт настоящего руководства.

11.3. Изготовитель обязуется в течение гарантийного срока эксплуатации безвозмездно исправлять дефекты продукции или заменять её, если дефекты не возникли вследствие нарушения покупателем правил пользования продукцией или её хранения.

11.4. Гарантийный ремонт тепловентилятора производится изготовителем по предъявлению гарантийного талона в специализированных ремонтных мастерских (сервисных центрах).

11.5. Срок службы тепловентилятора – 7 лет.

При обращении Покупателя в сервисный центр затраты по диагностике изделия, соответствующего техническим характеристикам заявленным предприятием-изготовителем, в полном объеме оплачиваются Покупателем.

11.6. Изготовитель не принимает претензии на некомплектность и механические повреждения тепловентилятора после его продажи.

11.7. В случае отсутствия на отрывном талоне печати магазина с отметкой о дате продажи гарантийный срок исчисляется со дня изготовления вентилятора.

11.8. Изготовитель не несёт ответственности (гарантия не распространяется) на неисправности тепловентилятора в случаях:

- несоблюдения правил хранения, эксплуатации и транспортирования;
- попадания внутрь тепловентилятора посторонних предметов, веществ, жидкостей, животных;
- разборки тепловентилятора потребителем или лицом, не имеющим права на его ремонт;
- стихийных бедствий, пожаров.



Если комплектность упаковки нарушена или запасные части повреждены при транспортировке, обратитесь к своему продавцу.



**Технические характеристики и комплект поставки могут быть изменены производителем без предварительного уведомления.**



ПРИЛОЖЕНИЕ

Схема электрическая принципиальная  
тепловентилятора ТВ-4500К

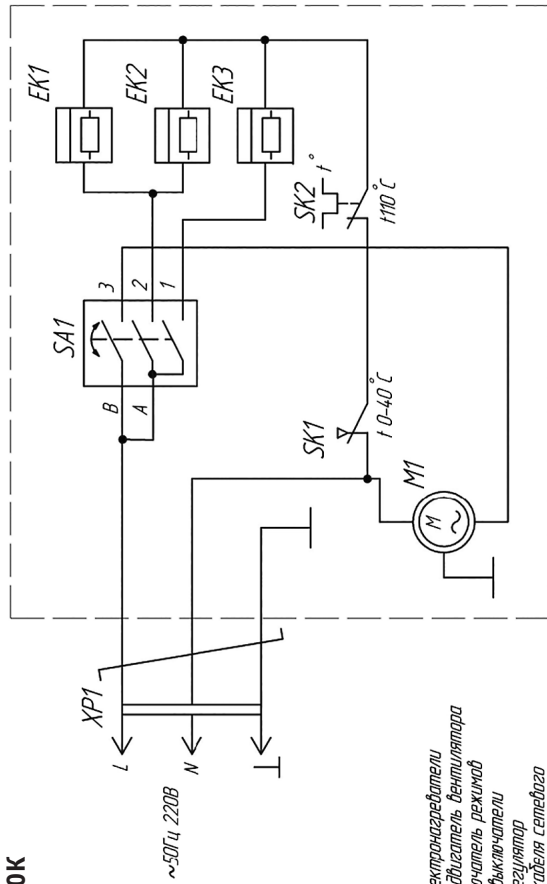

- EK1, EK2 – электронагреватели
- M1 – электродвигатель вентилятора
- SA1 – переключатель режимов
- SK1 – термовыключатель
- SK2 – терморегулятор
- XP1 – вилка кабеля сетевого

Схема коммутации переключателя SA1

Контакты	Положения переключателя		
	0°	30°	90°
B-3	+	+	+
A-2		+	+
A-1			+

Изготовлено в России по заказу ООО «Уралоптиинструмент», г. Пермь.

**[www.uralopt.ru](http://www.uralopt.ru)**

Правообладателем торговой марки «ПАРМА»  
является компания ООО «Уралоптиинструмент», г. Пермь

Дополнительная сервисная поддержка обеспечивается заводом-изготовителем:  
ООО «Ижевский электромеханический завод»,  
г. Ижевск, ул. Новосмирновская, 30

---

2.8. Запрещается эксплуатация тепловентилятора без заземления.

2.9. Во избежание ожогов не трогайте его горячие поверхности руками. Переносите прибор только за ручку.

2.10. Не следует допускать детей и животных к тепловентилятору.



**Внимание!** Нарушение правил использования данного оборудования может привести к его повреждению. Повреждение электроприбора из-за нарушений требований, описанных в данном руководстве, исключает возможность бесплатного гарантийного ремонта.



При первом включении тепловентилятора возможно появление характерного запаха и дыма (происходит сгорание масла с поверхности электронагревателей). Поэтому рекомендуется перед установкой включить тепловентилятор в режиме подогрева на 10-20 минут в хорошо проветриваемом помещении.

### 3. ТЕХНИЧЕСКИЕ ХАРАКТЕРИСТИКИ

3.1. Технические характеристики указаны в таблице 1.

Таблица 1

ПАРАМЕТР / МОДЕЛЬ	ТВ-4500К
Напряжение питания, В (±10%)	220
Частота тока, Гц	50
Максимальный ток по одной фазе, А	20,5
Шнур питания в комплекте	3x2,5 с силовой вилкой
Необходимый для подключения медный кабель	3x2,5
Потребляемая мощность в режиме вентиляции, кВт	0,01
Потребляемая мощность в режиме 1, кВт	3
Потребляемая мощность в режиме 2, кВт	4,5
Производительность вентилятора, м3/час	400
Увеличение температуры воздуха на выходе, °С	46
Регулировка поддерживаемой температуры	капиллярный термостат
Продолжительность работы, ч, не более*	22
Продолжительность паузы, ч, не менее	2
Степень защиты оболочки	IP20

Защита от перегрева - Биметаллический защитный термостат с автоматическим возвратом в рабочее состояние	есть
Принудительный обдув ТЭН при неправильном выключении	нет
Класс электрозащиты	I по ГОСТ Р 52161.1-2004
Защита от перегрева	есть
Принудительный обдув	нет
Габаритные размеры прибора, мм (Д*Ш*В)	305×250×330
Габаритные размеры упаковки, мм	336×276×376
Вес, не более, кг	7

\* **Примечание:** При падении напряжения в сети до 198 В возможно снижение производительности от номинального значения до 20%, снижение потребляемой мощности в режиме 3 до 25%.

### 4. КОМПЛЕКТНОСТЬ

4.1. Комплектность обогревателя должна соответствовать таблице 2.

Таблица 2

Наименование	Количество	Примечание
Электротепловентилятор	1	ТВ-4500К
Руководство по эксплуатации	1	
Упаковка	1	

## 5. УСТРОЙСТВО И ПРИНЦИП РАБОТЫ

5.1. Схема тепловентилятора представлена на рис. 1:

- 1 – корпус;
- 2 – крышка;
- 3 – панель;
- 4 – решетка;
- 5 – ручка-кронштейн



Рис. 1. Тепловентилятор

5.2. Тепловентилятор соответствует обязательным требованиям ГОСТ Р 52 161.2.30-2007 и техническим условиям ТУ 3468-001-13068689-2014.

5.3. Несущая конструкция тепловентилятора состоит из корпуса (1) и крышки (2). Вентилятор расположен в задней части устройства. Блок управления смонтирован на шасси, расположенном в верхней части корпуса под крышкой. Органы управления вынесены на панель (3). Трубчатые нагреватели расположены внутри корпуса между вентилятором и решеткой (4), закрывающей их с лицевой стороны тепловентилятора. Тепловентилятор оснащен трубчатым ручкой-кронштейном (5), который можно использовать как для переноски, так и для удобного монтажа на стену.

5.4. Работа тепловентилятора возможна в одном из следующих режимов:

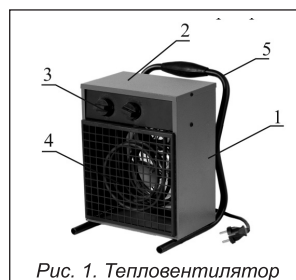
- режим 0 «0» выключено;
- режим 1 «1» вентиляция без нагрева;
- режим 2 «2» вентиляция с нагревом на неполную мощность;
- режим 3 «3» вентиляция с нагревом на полную мощность;

5.5. Электрическая схема тепловентилятора представлена на рис.3 «Приложения».

## 6. ПОРЯДОК РАБОТЫ



Рис. 2. Блок управления

- 1 – переключатель режимов;
- 2 – терморегулятор

6.1. Перед включением тепловентилятора в сеть ручка переключателя режимов 1 (рис. 2) должна находиться в положение «0» (0), а ручка терморегулятора 2 повернута в крайнее против часовой стрелки положение.

6.2. Для включения тепловентилятора в режим вентиляции (без нагрева) необходимо подключить шнур питания к сетевой розетке, ручку переключателя режимов установить в положение «1» (1). При этом включается вентилятор.

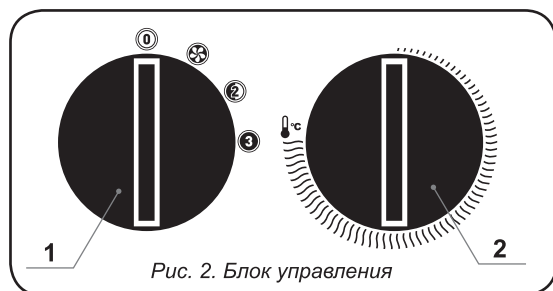
Для включения вентилятора в режим нагрева установите ручку переключателя режимов в положение «2» (2) (неполная тепловая мощность) или «3» (3) (полная тепловая мощность) и поверните ручку терморегулятора по часовой стрелке до упора. Ручкой терморегулятора устанавливается требуемая температура воздуха в помещении. Терморегулятор поддерживает заданную температуру путем автоматического отключения и включения электронагревателя.

6.3. Для выключения поверните ручку терморегулятора в крайнее против часовой стрелки положение, установите ручку переключателя режимов в положение (0) и выньте вилку шнура питания из розетки.

6.4. Для защиты электропроводки от перегрузок подключение к стационарной электросети осуществляется через автоматический выключатель номиналом 16 А. Сечение жил кабеля 2 питания должно быть не менее 1,5 мм (для медной жилы).

6.5. Подключение тепловентилятора к электросети осуществляется путем включения вилки шнура питания в розетку.



**Внимание! Работы должен проводить специалист, имеющий допуск на проведение работ электрооборудованием напряжением до 1000 В.**

6.6. Тепловентилятор снабжен устройством аварийного отключения электронагревательных элементов и вентилятора в случае перегрева корпуса.

Перегрев корпуса может наступить от следующих причин:

- входная и выходная решетка закрыты посторонними предметами или сильно загрязнены;
- тепловая мощность тепловентилятора превышает теплотери помещения, в котором она работает;
- неисправен вентилятор.

Тепловентилятор после срабатывания устройства аварийного отключения автоматически включается через 5-10 минут.



**Внимание! Частое срабатывание устройства аварийного отключения не является нормальным режимом для работы тепловентилятора.**

При появлении признаков ненормальной работы установить переключатель режимов в положение «0». Вынуть вилку из розетки и выяснить причины, вызывавшие аварийное отключение, устранить их.

## 7. ТЕХНИЧЕСКОЕ ОБСЛУЖИВАНИЕ

7.1. Тепловентилятор не требует каких-либо расходных материалов для работы. При нормальной эксплуатации тепловентилятор не требует технического обслуживания, а только чистку от пыли решеток вентилятора и контроля работоспособности. Исправность тепловентилятора определяется внешним осмотром, затем включением и проверкой нагрева потока воздуха.

Возможные неисправности и методы их устранения представлены в таблице 3.



**Внимание!** При соблюдении условий эксплуатации, хранения и своевременном устранении неисправностей тепловентилятора может эксплуатироваться более 7 лет.

7.2. При очистке тепловентилятора запрещается использование абразивных чистящих средств, а также средств, содержащих спирт и растворители. Это может повредить покрытие корпуса или сам корпус электроприбора. Используйте кусок ткани, смоченный водой. Если загрязнение значительное, можно использовать ткань, смоченную в мыльной воде. Перед эксплуатацией устройство должно обязательно высохнуть.

## 8. ТРАНСПОРТИРОВАНИЕ И ХРАНЕНИЕ

8.1. Тепловентилятор в упаковке изготовителя можно транспортировать всеми видами крытого транспорта при температуре воздуха от минус 50°C до плюс 50°C и относительно влажности до 100% (при температуре плюс 25°C) в соответствии с правилами перевозки грузов, действующих на данном виде транспорта.

При транспортировании должны быть исключены любые возможные удары и перемещения упаковки внутри транспортного средства.

8.2. Тепловентилятор должен храниться в упаковке изготовителя в отапливаемом и вентилируемом помещении при температуре от плюс 5°C до плюс 40°C и относительной влажности до 80% (при температуре плюс 25°C).

8.3. Транспортирование и хранение тепловентилятора должны соответствовать указаниям манипуляционных знаков на упаковке.



**Внимание!** После транспортирования или хранения тепловентилятора при отрицательных температурах выдержать его в помещении, где предполагается эксплуатация, без включения в сеть не менее 2-х часов. После длительного хранения или перерыва в работе первое включение тепловентилятора не проводить в режиме «3».

## 9. ВОЗМОЖНЫЕ НЕИСПРАВНОСТИ И МЕТОДЫ ИХ УСТРАНЕНИЯ

9.1. Перечень возможных неисправностей приведен в таблице 3.

Таблица 3

Характер неисправности	Вероятная причина	Метод устранения
Вентилятор не включается	Отсутствует напряжение в сети электропитания	Проверить наличие напряжения в сетевой розетке
	Неисправен шнур	Проверить целостность шнура питания
	Не исправен переключатель режимов	Проверить функционирование переключателя режимов, неисправный заменить
	Неисправен электродвигатель	Заменить электродвигатель
	Температура воздуха в помещении выше температуры, заданной терморегулятором	Повернуть ручку терморегулятора по часовой стрелке до включения электронагревателей
Воздушный поток не нагревается	Обрыв в цепи питания электро-нагревательных элементов	Проверить цепь питания, устранить обрыв
	Неисправен переключатель режимов	Проверить функционирование переключателя режимов, неисправный заменить
	Неисправен терморегулятор	Проверить функционирование терморегулятора, неисправный заменить
	Неисправен электронагреватель	Заменить электронагреватель
Нехарактерный шум в работе вентилятора, вибрация	Ослабло крепление деталей вентилятора	Закрепить детали вентилятора

Примечание:

Для устранения неисправностей, связанных с заменой деталей и обрывом цепи, обращайтесь в специализированные ремонтные мастерские.

## 10. СВИДЕТЕЛЬСТВО О ПРИЕМКЕ И УПАКОВЫВАНИИ

### Тепловентилятор Парма

ТВ-4500К

заводской №..... изготовлен и принят в соответствии с обязательными требованиями: ГОСТ Р 52 161.2.30-2007 и технических условий ТУ 3468-001-13068689-2014 и признан годным для эксплуатации.

Тепловентилятор имеет сертификат соответствия.

Упаковщик .....  
(Личная подпись) (Расшифровка подписи)

М.П. « \_\_\_\_ » \_\_\_\_\_ 201 г

**Адрес изготовителя:** г. Ижевск, ул. Новосмирновская, 30  
ООО «Ижевский электромеханический завод»

## 11. ГАРАНТИЯ ИЗГОТОВИТЕЛЯ

11.1. Изготовитель гарантирует соответствие тепловентилятора требованиям технических условий ТУ 3468-001-13068689-2014 при соблюдении условий эксплуатации, хранения и транспортирования.

11.2. Гарантийный срок эксплуатации — 12 месяцев со дня продажи тепловентиляторов через розничную торговую сеть. Дата продажи с печатью магазина должна быть отмечена в отрывных талонах на гарантийный ремонт настоящего руководства.

11.3. Изготовитель обязуется в течение гарантийного срока эксплуатации безвозмездно исправлять дефекты продукции или заменять её, если дефекты не возникли вследствие нарушения покупателем правил пользования продукцией или её хранения.

11.4. Гарантийный ремонт тепловентилятора производится изготовителем по предъявлению гарантийного талона в специализированных ремонтных мастерских (сервисных центрах).

11.5. Срок службы тепловентилятора – 7 лет.

При обращении Покупателя в сервисный центр затраты по диагностике изделия, соответствующего техническим характеристикам заявленным производителем, в полном объеме оплачиваются Покупателем.

11.6. Изготовитель не принимает претензии на некомплектность и механические повреждения тепловентилятора после его продажи.

11.7. В случае отсутствия на отрывном талоне печати магазина с отметкой о дате продажи гарантийный срок исчисляется со дня изготовления вентилятора.

11.8. Изготовитель не несёт ответственности (гарантия не распространяется) на неисправности тепловентилятора в случаях:

- несоблюдения правил хранения, эксплуатации и транспортирования;
- попадания внутрь тепловентилятора посторонних предметов, веществ, жидкостей, животных;
- разборки тепловентилятора потребителем или лицом, не имеющим права на его ремонт;
- стихийных бедствий, пожаров.



Если комплектность упаковки нарушена или запасные части повреждены при транспортировке, обратитесь к своему продавцу.



**Технические характеристики и комплект поставки могут быть изменены производителем без предварительного уведомления.**



ПРИЛОЖЕНИЕ

Схема электрическая принципиальная  
тепловентилятора ТВ-4500К

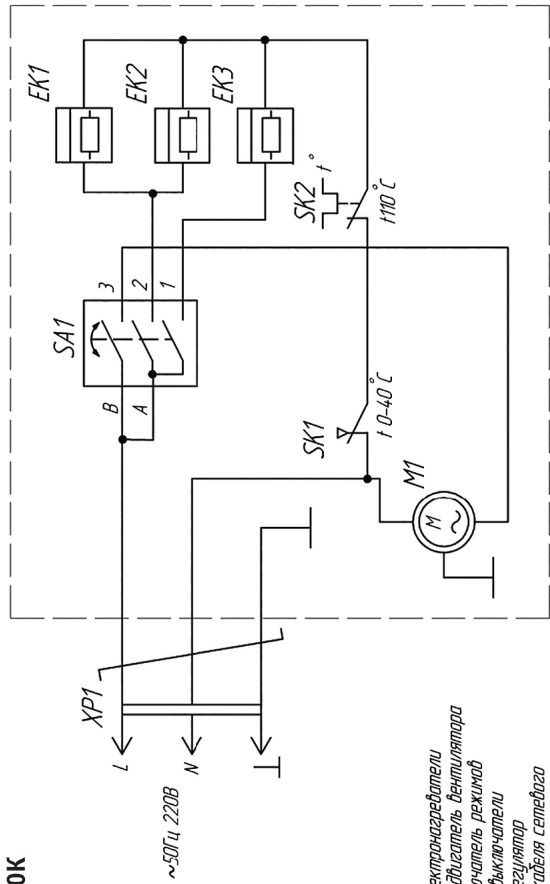

- EK1, EK2 – электронагреватели
- M1 – электродвигатель вентилятора
- SA1 – переключатель режимов
- SK1 – термовыключатель
- SK2 – терморегулятор
- XP1 – вилка кабеля сетевого

Схема коммутации переключателя SA1

Контакты	Положения переключателя		
	0°	30°	90°
B-3	+	+	+
A-2		+	+
A-1			+

Изготовлено в России по заказу ООО «Уралоптиинструмент», г. Пермь.

**[www.uralopt.ru](http://www.uralopt.ru)**

Правообладателем торговой марки «ПАРМА»  
является компания ООО «Уралоптиинструмент», г. Пермь

Дополнительная сервисная поддержка обеспечивается заводом-изготовителем:  
ООО «Ижевский электромеханический завод»,  
г. Ижевск, ул. Новосмирновская, 30

---