

Инструкция по сборке

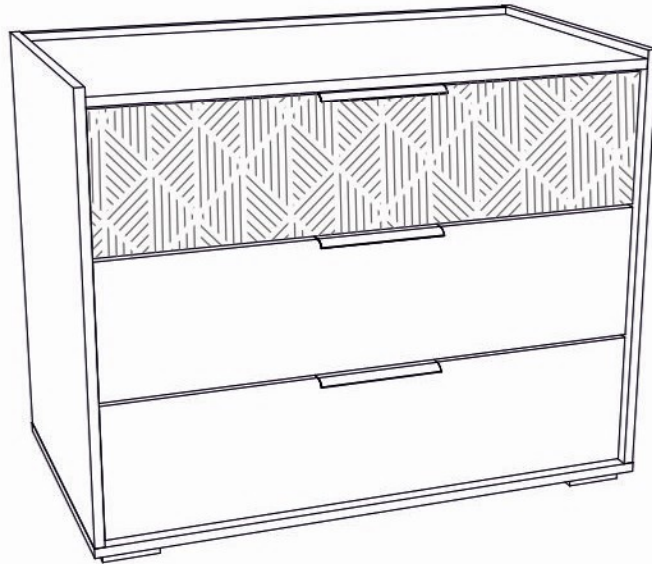

**Николь мод. 3 Комод
артикул Ж.01.04.01.01**

Размеры (ВхШхГ) 739x923x520

Рекомендации по эксплуатации и уходу за мебелью

1. Мебель рекомендуется эксплуатировать в проветриваемом, сухом помещении с температурой воздуха не ниже +2 С и относительной влажности воздуха от 45 до 70%.
2. В мебели, имеющей крепление болтами, винтами, шурупами, при ослаблении соединений необходимо их периодически подтягивать.
3. Поверхность мебели следует протирать влажной тряпкой, с последующей протиркой насухо. Запрещается использовать в качестве чистящих средств растворители, соду и средства, содержащие абразивные материалы.
4. Мебель должна быть защищена от прямого попадания солнечных лучей, не должна размещаться вблизи отопительных приборов.

ГАРАНТИЙНЫЙ ТАЛОН

- Изготовитель гарантирует соответствие мебели требованиям ГОСТ 16371-93 «Мебель. Общие технические условия» при соблюдении условий транспортировки, хранения эксплуатации и рекомендаций по уходу за мебелью и ТР ТС 025/2012 «О безопасности мебельной продукции».
- Претензии по комплектности, качеству и отклонениям, при которых сборка не возможна, должны предъявляться в магазин, где была приобретена мебель.
- Все гарантийные работы производятся только при предъявлении настоящего гарантийного талона.
- Гарантийный срок эксплуатации изделия 24 месяца, деталей с нанесенной фотопечатью 6 месяцев со дня продажи мебели через торговую сеть.

Гарантийное обслуживание не производится:

- По дефектам, появившимся из-за не соблюдения потребителем условий транспортирования, хранения, сборки, эксплуатации и рекомендаций по уходу за мебелью.

СВИДЕТЕЛЬСТВО О ПРИЕМКЕ

Мебель соответствует ГОСТ 16371-93, ТР ТС 025/2012 и признана годной к эксплуатации.

Дата выпуска изделия _____

Дата реализации _____

(печать магазина)

С условиями гарантийного обслуживания ознакомлен _____

(подпись покупателя)

Срок службы изделия 10 лет



Изготовитель: ООО-фирма «Элма» сайт: www.alicia-mebel.ru

Адрес изготовителя: 426062, Россия, Удмуртская Республика, г. Ижевск, Спортивная ул., дом 73

Николь мод. 3 Комод

Перед сборкой внимательно ознакомьтесь с данной инструкцией, проверьте комплектность фурнитуры и разбейте её по назначению. Упаковку можно использовать в качестве подстилочного материала при сборке. Работу проводите на ровной жесткой поверхности. Для удобства, сборку лучше производить вдвоем. После окончательной сборки на головки конфирматов и эксцентриковых стяжек установите декоративные заглушки.

Инструмент и фурнитура



* Инструмент для сборки в комплект не входит.

А x 1шт.	Б x 25шт.	В x 6шт.	Г x 24шт.	Д x 4шт.	Е x 3компл.	Ж x 9шт.	З x 3шт.	И x 52шт.
	 D7 x 50мм	 заглушка эксцентрика						 D3,5 x 16мм
К x 108шт.	Л x 1шт.							
 D3 x 16мм	 Н-профиль L-605мм							

** Предприятие-изготовитель оставляет за собой право на замену материалов, фурнитуры и метизов на аналогичные не ухудшающие качество изделия.

Перечень деталей

Поз.	Наименование	Кол-во	Деталь	
			Длина	Ширина
1	Боковина левая	1	703	519
2	Боковина правая	1	703	519
3	Дно	1	923	520
4	Крыша	1	890	502
5	Ребро	1	96	890
6	Задняя панель ящика	3	833	160
7	Фасад ящика	1	883	218
8	Фасад ящика	2	883	218
9	Дно ящика	3	863	455
10	Задняя стенка	2	640	458
22	Боковина ящика левая	3	450	160
23	Боковина ящика правая	3	450	160
24	Перегородка ящика	3	434	160

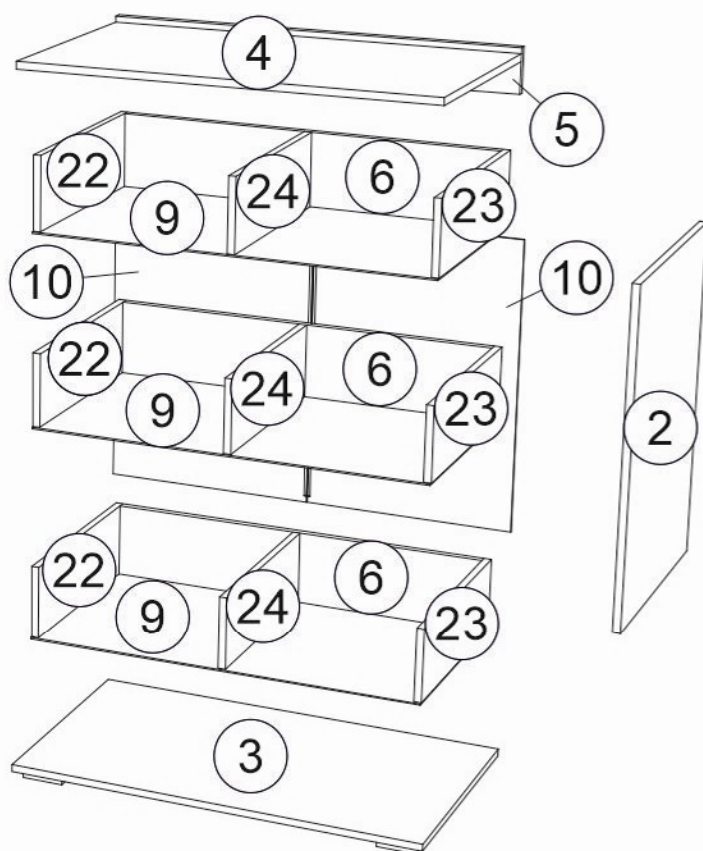
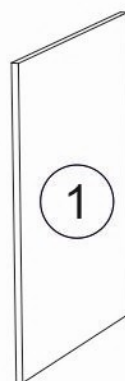
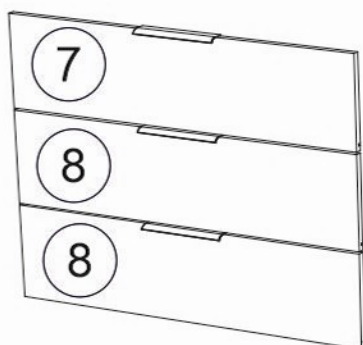

Николь мод. 3 Комод

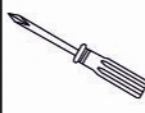
1	Б D7 x 50мм	Г	Д	Е	И D3,5 x 16мм	К D3 x 16мм	Л Н-профиль L-625мм	
---	----------------	---	---	---	------------------	----------------	------------------------	---

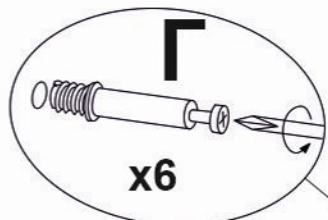

1

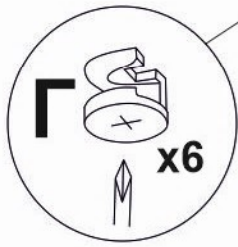
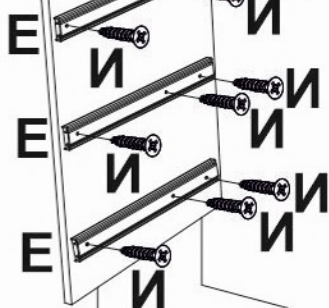

! Отверстия для регулировки опор по высоте.

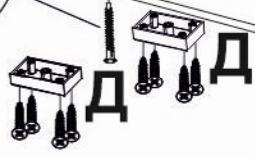
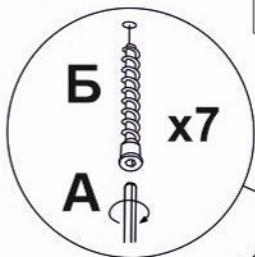

3

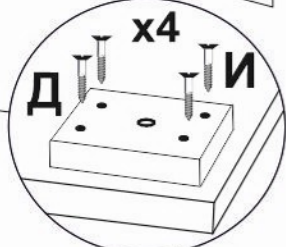

2



5

4

! Во избежание опрокидывания изделия, закрепите его к стене. Крепеж приобретается отдельно, в зависимости от типа стены.

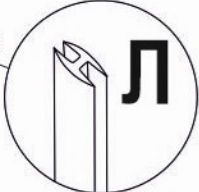
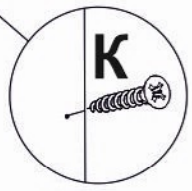
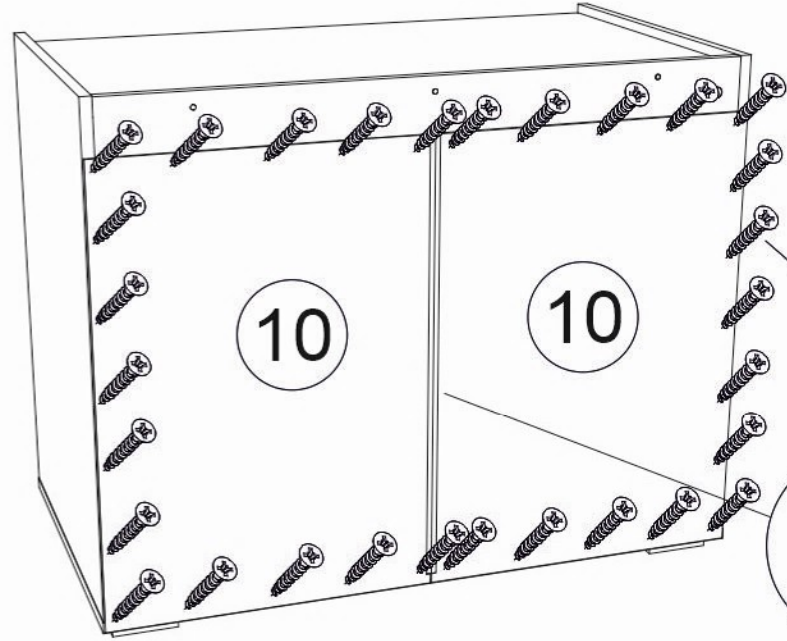

Николь мод. 3 Комод

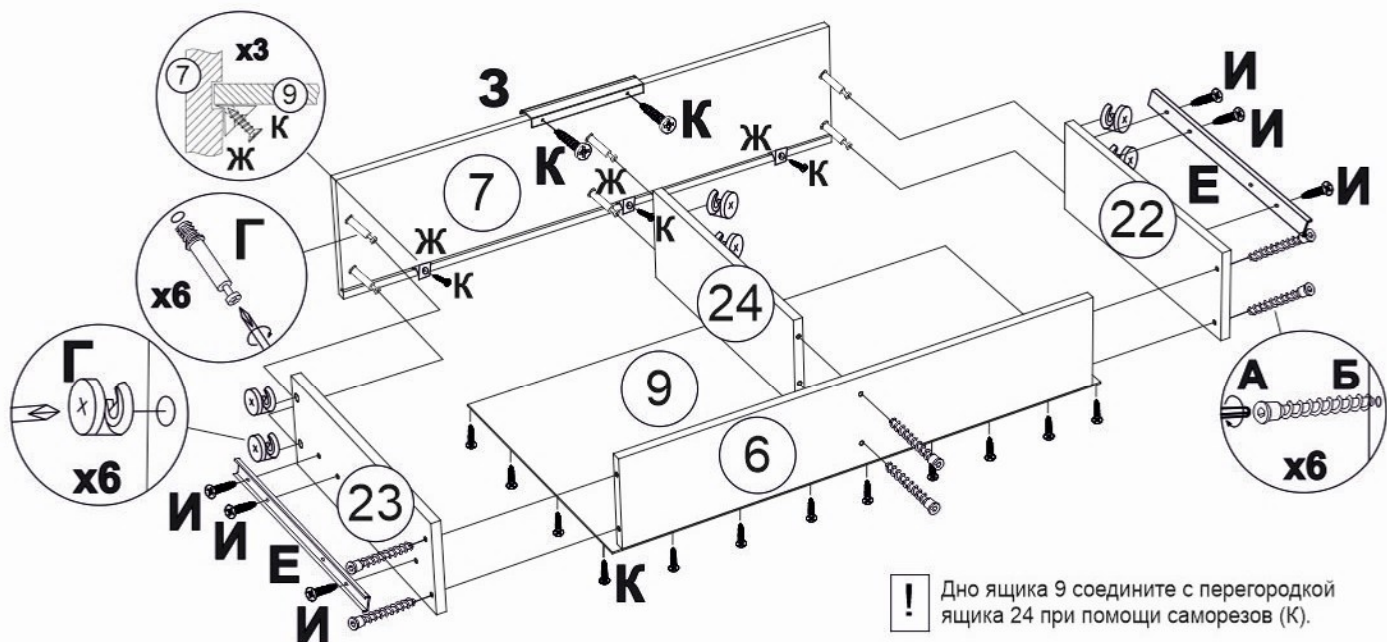
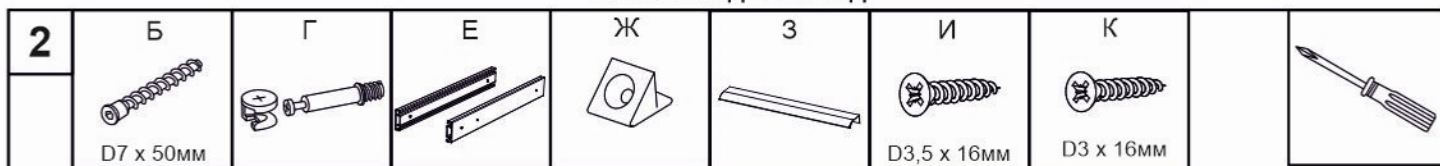

! Дно ящика 9 соедините с перегородкой ящика 24 при помощи саморезов (К).

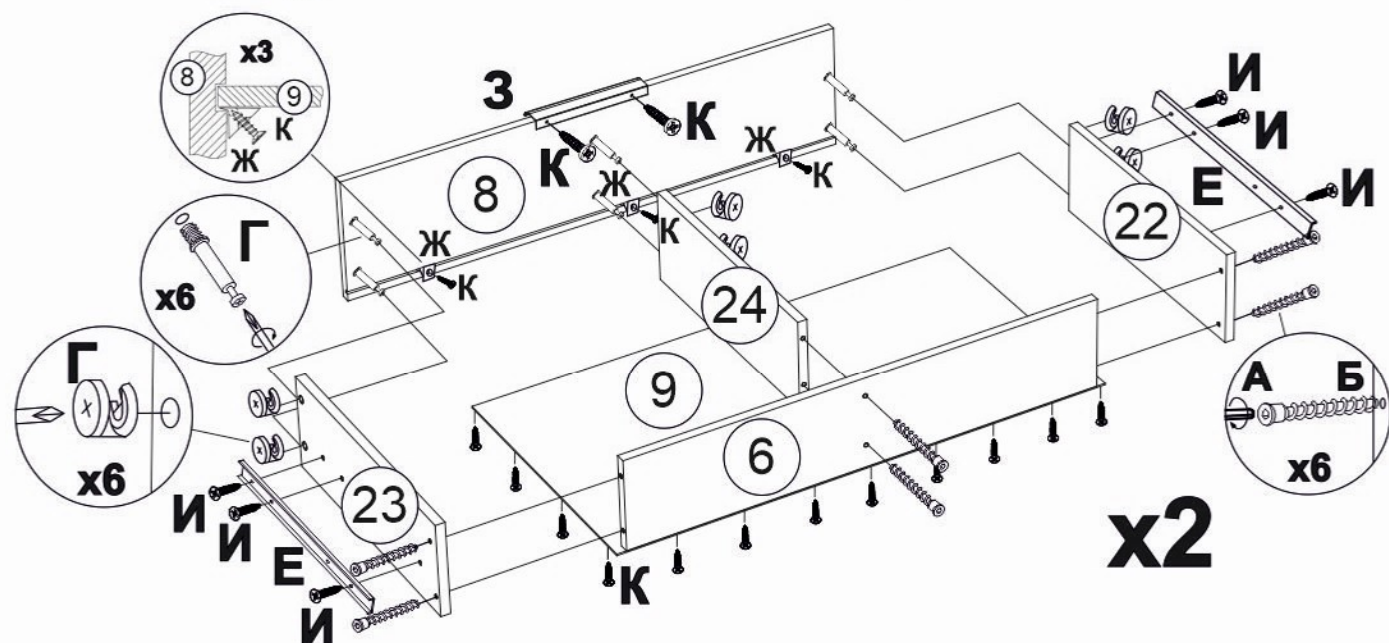

! Для установки шариковых направляющих в изделие, необходимо разъединить их на две части. Широкая часть устанавливается на боковую стенку каркаса, а узкая на боковую стенку выдвижного ящика.

Разъединение производится путем нажатия на пластиковый рычажок при выдвижении узкой части направляющей (см рисунок).

Для регулировки выкатных ящиков по высоте необходимо крепить узкую часть направляющей через ее овальные отверстия.

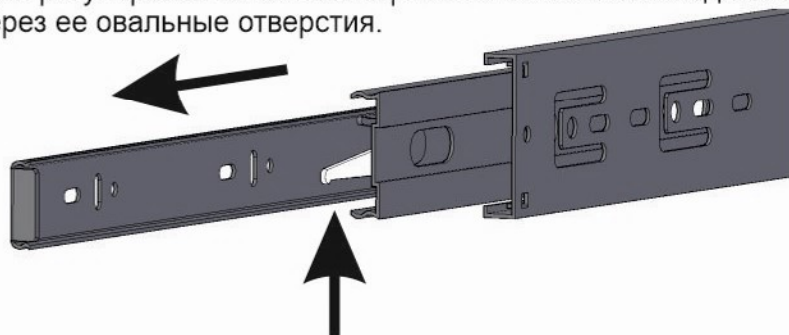

! Во избежание заклинивания механизма, не устанавливайте заглушки винтов и эксцентров над направляющими.