

Содержание

ОБЩИЕ УКАЗАНИЯ.....	40
СЕРТИФИКАЦИЯ.....	40
ТЕХНИЧЕСКИЕ ХАРАКТЕРИСТИКИ.....	42
НАЗНАЧЕНИЕ.....	42
КОМПЛЕКТ ПОСТАВКИ.....	42
КОНСТРУКТИВНЫЕ ОСОБЕННОСТИ.....	43
МЕРЫ БЕЗОПАСНОСТИ.....	43
ПОДГОТОВКА К РАБОТЕ.....	45
РЕКОМЕНДАЦИИ ПО РАБОТЕ.....	46
ОБСЛУЖИВАНИЕ.....	47
ХРАНЕНИЕ.....	47
ТРАНСПОРТИРОВАНИЕ.....	47
ЗАЩИТА ОКРУЖАЮЩЕЙ СРЕДЫ И УТИЛИЗАЦИЯ.....	47

ОБЩИЕ УКАЗАНИЯ

При покупке изделия в розничной торговой сети требуйте проверки его работоспособности и комплектности, а также штампа торгующей организации и даты продажи в гарантийном талоне.

Чтобы избежать недоразумений внимательно ознакомьтесь с данной Инструкцией. Обращаем Ваше внимание на исключительно *бытовое* назначение данного изделия, т.е. оно не должно использоваться для профессиональных работ или в коммерческих целях.

На изделии размещены специальные пиктограммы, обращающие Ваше внимание на наиболее важные моменты.

	Внимательно прочитайте данную Инструкцию.		
	Изделие изготовлено по второму (II) классу защиты от поражения электрическим током.		Не прикасайтесь к металлическим деталям изделия во избежание ожога.
	Будьте внимательны при всех видах работы.		
	Примите меры по экологически чистой утилизации пришедшей в негодность упаковки, изделия или аксессуаров.	 	Всегда используйте защитные средства.

СЕРТИФИКАЦИЯ

Изделие соответствует требованиям технических регламентов Таможенного Союза: «О безопасности низковольтного оборудования (ТР ТС 004/2011), «Электромагнитная совместимость технических средств» (ТР ТС 020/2011), «О безопасности машин и оборудования» (ТР ТС 010/2011).

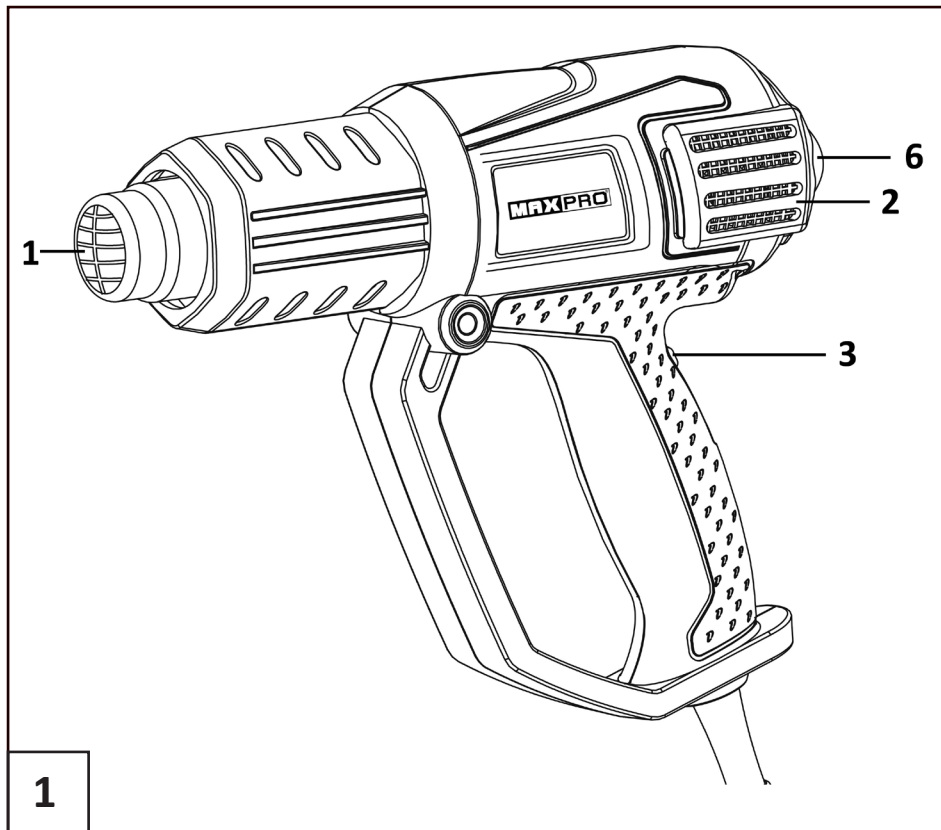

1

MPHG2000

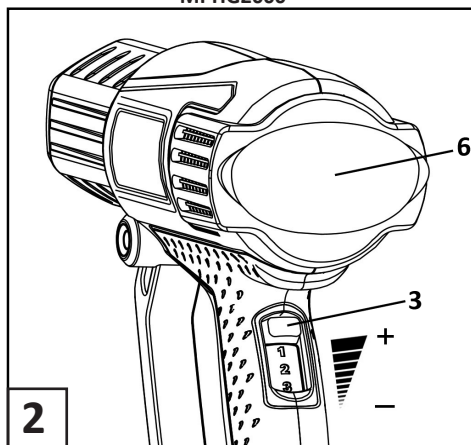

2

MPHG2000VL

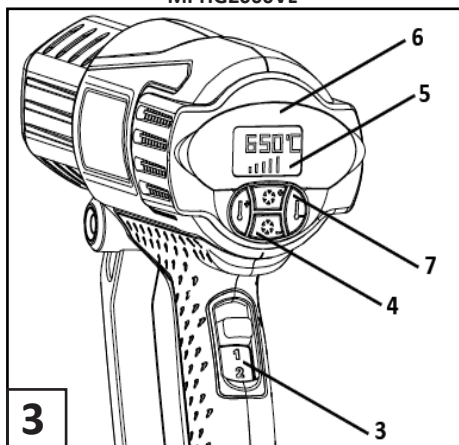

3

ТЕХНИЧЕСКИЕ ХАРАКТЕРИСТИКИ

Модель	MPHG2000	MPHG2000VL
Артикул	85253	85255
Напряжение питания	220-240 В, 50 Гц	220-240 В, 50 Гц
Максимальная потребляемая мощность	2000 Вт	2000 Вт
Максимальный потребляемый ток	10 А	10 А
Температура потока воздуха на выходе из сопла в разных режимах	1: 50°C	1: 50°C
	2: 450°C	2: 50-650°C
	3: 600 °C	
Максимальный объем потока воздуха	500 л/мин	500 л/мин
Уровень звукового давления по EN 60745	-	-
Уровень акустической мощности по EN 60745	-	-
Уровень вибрации по EN 50144	-	-
Длина кабеля электропитания	2,0 м	2,0 м
Вес по EPTA-Procedure 01/2003	0,6 кг	0,6 кг

НАЗНАЧЕНИЕ

Электрический тепловой пистолет модель MPHG2000 и MPHG2000VL (далее по тексту – тепловой пистолет) генерирует струю горячего воздуха для разогревания, размягчения или плавления различных материалов, не относящихся к легко воспламеняющимся веществам.

Области применения теплового пистолета

- 1 Удаление с поверхностей слоев краски или лака без риска возгорания.
- 2 Быстрое просушивание намокших обесточенных электроприборов.
- 3 Подсушивание поверхностей перед ремонтом, шпаклевкой, грунтовкой или окраской.
- 4 Прогрев замороженных труб, двигателей и т. п.
- 5 Пайка при проведении слесарно-водопроводных или кабельных работ.
- 6 Ремонт верхних слоев ванн и сантехнических приборов.
- 7 Усадка труб, упаковок и т. п.
- 8 Плавка и формовка любых синтетических материалов с температурой до 600°C (например, полиэтилена, акрила и т. п.).
- 9 Прямая и фигурная резка жесткой пены (например, пенопласта).
- 10 Перемещение (удаление) самоклеящихся этикеток.
- 11 Отвинчивание крепко зафиксированных резьбовых соединений и разъемов.
- 12 Ремонт и обслуживание лыж, лодок и досок для серфинга.

КОМПЛЕКТ ПОСТАВКИ*

Инструкция по эксплуатации
Тепловой пистолет
Дополнительные аксессуары**
Коробка упаковочная**

*Производитель имеет право на конструктивные изменения с целью улучшения качества и дизайна, а также на изменение комплектации изделия. **Принадлежности являются расходным материалом и на них гарантийные обязательства не распространяются.

КОНСТРУКТИВНЫЕ ОСОБЕННОСТИ

Конструктивно тепловой пистолет состоит из нагнетателя воздушного потока, нагревательного элемента, модуля режимов и корпуса.

1 Нагнетатель воздушного потока формирует струю воздуха с производительностью до 500 л/мин, которая проходит через нагревательный элемент, приобретает ту или иную температуру. Нагнетатель состоит из маломощного электрического двигателя с насаженной на его вал крыльчаткой. Воздух нагнетателем засасывается через прорези **2** (см. рис. 1) в корпусе.

2 Нагревательный элемент состоит из трех независимых спиральных нагревательных элементов, помещенных в металлическую трубку (сопло) **1**. Один из нагревателей, маломощный, в основном обеспечивает нагнетатель электропитанием и функционирует всегда при включении пистолета, а остальные, мощные – в зависимости от режима работы.

3 Модуль режимов управляет режимами работы теплового пистолета и конструктивно разный в зависимости от модели.

3.1 **Модель MPHG2000.** Модуль состоит из переключателя режимов **3** (см. рис. 1 и рис. 2) на 4 положения.

3.1.1 Положение “0”. В этом положении переключателя тепловой пистолет выключен.

3.1.2 Положение “1” переключателя. В этом режиме тепловой пистолет работает с объемом потока воздуха 500 л/мин и его температурой около 50°C.

3.1.3 Положение “2” переключателя. В этом режиме тепловой пистолет работает с объемом потока воздуха 500 л/мин и его температурой около 450°C.

3.1.4 Положение “3” переключателя. В этом режиме тепловой пистолет работает с объемом потока воздуха 500 л/мин и его температурой около 600°C.

3.2 **Модель MPHG2000VL.** Модуль состоит из переключателя режимов **3** (см. рис. 1 и рис. 3) на 3 положения и электронного узла с индикатором **5**, кнопками регулировки воздушным потоком **4** и кнопками регулировки температуры **7**.

3.2.1 Положение “0” переключателя режимов. В этом положении переключателя тепловой пистолет выключен.

3.2.2 Положение “1” переключателя. В этом режиме тепловой пистолет работает с объемом потока воздуха 500 л/мин и его температурой около 50°C.

3.2.3 Положение “2” переключателя. В этом режиме тепловой пистолет работает с объемом потока воздуха до 500 л/мин и его температурой от 50 до 600°C. Объем потока воздуха может регулироваться кнопками **4**, а температура – кнопками **7**. На жидкокристаллическом дисплее **5** отображаются текущие значения температуры с шагом 10°C и объема потока воздуха в виде столбиков разной высоты.

4 Выше перечисленные узлы и детали установлены в корпусе теплового пистолета и его ручке. Кроме того, корпус имеет опору **6** (см. рис. 1 - рис. 3). На опору вертикально следует ставить изделие для остывания сопла **1**.

Конструкция теплового пистолета обеспечивает двойную электрическую изоляцию активных частей электропривода (класс защиты от поражения электрическим током - II), что позволяет работать без применения индивидуальных средств защиты от поражения электрическим током и не требует его заземления.

МЕРЫ БЕЗОПАСНОСТИ

Безопасная работа изделия возможна только после внимательного изучения потребителем настоящей Инструкции перед проведением работ и при условии соблюдения им изложенных в ней требований. Несоблюдение этих требований может стать причиной не только отказов или инцидентов, но и критических отказов или аварий. В следующих подразделах приведен перечень критических отказов и возможных ошибочных действий потребителя, которые приводят к инциденту или аварии. Там же описаны действия потребителя в этих случаях.

Запрещается эксплуатация изделия

1 Во взрывоопасных помещениях или помещениях с химически активной средой.

2 В условиях воздействия капель и брызг, а также на открытых площадках при атмосферных осадках.

3 При несоответствии характеристик электрической сети в месте подключения значениям, указанным в разделе **ТЕХНИЧЕСКИЕ ХАРАКТЕРИСТИКИ**.

4 При неисправной электропроводке или электрической розетке, а так же если их токовые параметры

ниже требуемых со стороны изделия (см. раздел **ТЕХНИЧЕСКИЕ ХАРАКТЕРИСТИКИ**).

5 При обнаружении перед работой или возникновении во время работы хотя бы одной из следующих неисправностей.

5.1 Повреждение электрического кабеля или штепсельной вилки.

5.2 Искрение щеток на коллекторе, сопровождающееся появлением кругового огня на его поверхности.

5.3 Появление дыма или запаха, характерного для горящей изоляции.

5.4 Неисправность или нечеткая работа выключателя.

5.5 Появление нехарактерных звуков (стука).

5.6 Поломки или трещины в сопле или деталях корпуса изделия.

5.7 Повреждение установленной сменной насадки или невозможность ее надежной установки на сопле теплового пистолета.

Запрещается при эксплуатации изделия

1 Заземлять изделие.

2 Оставлять без надзора тепловой пистолет, подключенный к электросети.

3 Передавать тепловой пистолет лицам, не имеющим права пользоваться им.

4 Работать с приставных лестниц.

5 Натягивать и перекручивать электрический кабель, подвергать его нагрузкам.

6 Превышать предельно допустимую продолжительность работы (см. раздел **РЕКОМЕНДАЦИИ ПО РАБОТЕ**).

7 Передавать тепловой пистолет для эксплуатации лицам моложе 18 лет, либо лицам, не имеющим навыков работы с данным изделием, которые не прошли инструктаж по правилам безопасности и не прочитали данную Инструкцию.

Общие правила безопасности при эксплуатации изделия

1 Если тепловой пистолет используется без должной осторожности, то возможно возгорание или получение ожога.

1.1 Не подвергайте изделие воздействию атмосферных осадков.

1.2 Не пользуйтесь изделием близости от легковоспламеняющихся жидкостей и газов.

1.3 Работайте только в условиях достаточного освещения. **Осторожно**, тепло может быть передано горячим материалам, находящимся вне поля зрения.

1.4 **Внимание!** Температура горячего потока воздуха достигает 650⁰С без видимых признаков горения (наличия пламени). Кроме опасности получения ожога открытых участков тела, есть опасность возникновения пожара от попадания струи воздуха на горючие материалы, находящиеся вблизи рабочей зоны. Поэтому не направляйте струю горячего воздуха долгое время на одно и то же место.

1.5 Позаботьтесь о пожарной безопасности – удалите с места работы горючие материалы и вещества. Постоянно имейте на рабочем месте средства пожаротушения.

1.6 Содержите в порядке рабочее место. Прежде чем включить изделие, проверьте, не забыли ли Вы убрать из зоны работы ключи, отвертки и другой вспомогательный инструмент.

2 Избегайте физического контакта с заземленными объектами (металлическими трубами, батареями и т.д.).

3 Перед началом работы проверяйте рабочую зону на наличие скрытых коммуникаций (газопровода, водопровода, электрической или телефонной проводки и т.д.).

4 Используйте изделие и дополнительные аксессуары строго по назначению.

5 **Внимание!** При обработке материалов под действием высокой температуры могут интенсивно выделяться губительные для вашего здоровья газы. Особую осторожность следует проявлять астматикам. Поэтому, во время работ, связанных с образованием пыли или газов, пользуйтесь пылеуловителями, воздухоочистителями и принудительной вентиляцией, особенно в закрытых помещениях.

6 При работе в помещениях с повышенной концентрацией пыли или мелких опилок для предотвращения электрического пробоя необходимо использовать устройства токовой защиты.

7 Правильно обращайтесь с электрическим кабелем изделия.

7.1 Не переносите тепловой пистолет за кабель.

7.2 Для отключения изделия от сети беритесь не за кабель, а за его вилку.

7.3 Кабель должен быть защищен от случайного повреждения (потоком горячего воздуха, острыми гранями, движущимся рабочим инструментом и т.д.).

7.4 Не допускайте непосредственного соприкосновения кабеля с горячими и масляными поверхностями.

7.5 Если кабель поврежден в процессе работы, то, не касаясь его, выньте вилку из розетки и замените электрический кабель в Сервисном центре.

7.6 Пользуйтесь, в случае необходимости, электрическими сетевыми удлинителями промышленного

производства, рассчитанными на ток, потребляемый Вашим изделием (см. раздел **ТЕХНИЧЕСКИЕ ХАРАКТЕРИСТИКИ**).

- 8 Перед подключением изделия к электрической сети, проверьте правильность и надежность установки сменной насадки.
- 9 Избегайте непреднамеренного включения.
- 9.1 Следите за тем, чтобы перед подключением к розетке электрической сети изделие было выключено.
- 9.2 Отключайте изделие выключателем, если внезапно пропадает напряжение в сети.
- 9.3 Не переносите подключенное к сети изделие, держа палец на выключателе.
- 10 Не позволяйте посторонним людям и животным приближаться к месту работы.
- 11 Носите подходящую одежду и используйте защитные средства (защитные очки, пылезащитная маска, наушники и т. д.). Одежда и рукавицы должны быть достаточно плотными и не оставлять открытых участков тела.
- 12 Надежно закрепляйте обрабатываемую деталь. При необходимости пользуйтесь тисками или струбиной. Запрещается зажимать в тиски сам тепловой пистолет.
- 13 Не подвергайте изделие перегрузкам.
 - 13.1 Используйте его строго по назначению и в рекомендованных режимах.
 - 13.2 При всех видах работы обязательно держите тепловой пистолет так, чтобы не закрывать воздухозаборные прорези **2** (см. рис. 1).
 - 13.3 Не прелятствуйте выходу воздушного потока из сопла теплового пистолета или из насадок. Не подносите сопло (насадку) близко к обрабатываемой поверхности большой площади, т.к. отраженный от обрабатываемой поверхности горячий воздух может перегреть изделие и/или привести к ожогу.
 - 14 Всегда будьте внимательны.
 - 14.1 Не отвлекайтесь во время работы, выполняйте ее вдумчиво.
 - 14.2 Руки должны быть сухие и не испачканные маслом.
 - 14.3 Старайтесь работать в устойчивом положении, постоянно сохраняя равновесие, причем тепловой пистолет, насадка и обрабатываемая поверхность должны находиться в поле Вашего зрения.
 - 14.4 **Берегитесь ожога!** Определите направление обдува. Всегда держите тепловой пистолет так, чтобы струя воздуха была направлена от Вас.
 - 14.5 По окончании работ, во время перерыва, перед заменой насадки или перед выключением теплового пистолета дайте поработать ему не менее минуты в режиме "1". При этом установите опору **6** (см. рис. 1 - рис. 3) теплового пистолета на надежную горизонтальную поверхность (стол, верстак и т.п.) соплом **1** вверх. Затем выключите изделие и обязательно отключите его от электросети. Далее, по окончании работ или перед заменой сменного инструмента, для недопущения пожара или поломки изделия выдержите тепловой пистолет в вертикальном положении до тех пор, пока сопло (сменная насадка) не остынет до температуры окружающего воздуха.
 - 14.6 Оберегайте изделие от воздействия интенсивных источников тепла или химически активных веществ, а также от попадания жидкостей и посторонних твердых предметов внутрь изделия.
 - 14.7 Не допускайте механических повреждений, ударов, падения теплового пистолета на твердые поверхности и т. п.
 - 15 **Запрещается** работа с изделием, если Вы сильно утомлены, находитесь в состоянии алкогольного опьянения или принимаете сильнодействующие медикаменты.
 - 16 Не работайте с поврежденным, неправильно отрегулированным, не полностью или небрежно собранным изделием.

ПОДГОТОВКА К РАБОТЕ

Внимание!

- 1 Используйте изделие и аксессуары в соответствии с настоящей Инструкцией и в целях, для которых они предназначены.
- 2 Использование изделия для других операций и в иных целях, чрезмерная перегрузка или непрерывная работа свыше 20 минут может привести к его выходу из строя.
- 3 Ознакомьтесь с предыдущими разделами и выполняйте изложенные в них требования.

Установка насадок

- 1 **Внимание!** Убедитесь, что вилка электрического кабеля теплового пистолета отключена от электрической розетки, а сопло или установленная на него насадка остыли.
- 2 Для получения необходимой для конкретной работы формы воздушного потока пистолет может поставляться с различными сменными насадками, устанавливаемыми на сопло **1** (см. рис. 1). Пред-

варительно рекомендуется испытать те или иные насадки сначала на небольших деталях с целью выбора оптимального варианта.

3 **Внимание!** **Запрещено** использование установленных на фен насадок в качестве скребка или шпателя.

Включение и режимы работы

1 **Внимание!** Перед подключением вилки электрического кабеля теплового пистолета к электрической сети проверьте, что он выключен. Для этого убедитесь, что переключатель режимов 3 (см. рис. 2 и рис. 3) находится в положении «О».

Включение и режимы работы изделия описаны в разделе **КОНСТРУКТИВНЫЕ ОСОБЕННОСТИ**.

Первое включение

1 Распакуйте изделие и произведите осмотр комплекта поставки на предмет отсутствия внешних механических повреждений.

2 **Внимание!** Если при транспортировке температура окружающей среды была ниже +10°C, перед дальнейшими операциями необходимо выдержать изделие в помещении с температурой от +10 до +35°C и относительной влажностью не выше 75% не менее четырех часов. В случае образования конденсата на узлах и деталях изделия, его эксплуатация или дальнейшая подготовка к работе **запрещена** вплоть до полного высыхания конденсата.

3 **Внимание!** Убедитесь, что вилка электрического кабеля изделия отключена от сетевой розетки.

4 **Внимание!** Проверьте, что тепловой пистолет выключен. Для этого убедитесь, что переключатель режимов 3 (см. рис. 2 и рис. 3) находится в положении «О».

5 Убедитесь, что в радиусе полуметра перед тепловым пистолетом и под ним нет легко воспламеняющихся или легкоплавких материалов.

Внимание! При проведении следующих шагов проверки некоторое время из сопла могут вылетать достаточно горячие мелкие фракции слюды.

6 Подключите кабель к электрической сети и включите тепловой пистолет приблизительно на 1-2 минуты в режиме «1». Переключите изделие в режим с максимальной температурой и воздушным потоком. Дайте пистолету поработать около трех минут. Во время работы убедитесь в отсутствии постороннего шума и повышенной вибрации.

7 Проверьте возможность функционирования теплового пистолета в разных режимах (см. раздел **КОНСТРУКТИВНЫЕ ОСОБЕННОСТИ**).

8 Установите опору 6 (см. рис. 1 - рис. 3) теплового пистолета на надежную горизонтальную поверхность (стол, верстак и т.п.) соплом 1 вверх и дайте ему поработать не менее минуты в режиме «1». Затем выключите изделие и обязательно отключите его от электросети. Выдержите тепловой пистолет в вертикальном положении до тех пор, пока сопло не остынет до температуры воздуха.

9 Проверьте возможность установки сменных насадок на сопло.

10 Если проверки прошли успешно, то можете приступать к работе, предварительно прочитав следующий раздел. В противном случае обратитесь за консультацией в торгующую организацию или Сервисный центр.

РЕКОМЕНДАЦИИ ПО РАБОТЕ

1 Внимательно ознакомьтесь с предыдущими разделами и выполняйте изложенные в них требования.

2 Перед началом работы проверьте функционирование изделия.

2.1 Убедитесь, что вилка электрического кабеля отключена от электрической розетки.

2.2 Произведите осмотр изделия на предмет отсутствия внешних механических повреждений.

2.3 Установите нужную для работы насадку. Проверьте, что она надежно и правильно закреплена.

2.4 **Внимание!** Убедитесь, что тепловой пистолет выключен, т.е. переключатель режимов находится в положении «О», и подключите изделие к электросети.

2.5 Проверьте работу теплового пистолета, включив его на 10 секунд.

3 **Помните!**

3.1 Изделие рассчитано на эксплуатацию при температуре окружающей среды от минус 5 до +40°C. При этом следует учитывать ограничения на конденсат, изложенные в п. 2 подраздела **Первое включение** предыдущего раздела.

3.2 Запрещено оказывать какие-либо механические воздействия на тепловой пистолет, сопло или насадки в любом режиме работы изделия (например, **запрещено** использовать установленную на изделие насадку в качестве шпателя).

3.3 Не препятствуйте проникновению воздуха через воздухозаборные прорези в корпусе и выходу

воздушного потока из сопла теплового пистолета или из насадок.

3.4 Не допускайте попадания пыли в вентиляционные прорези изделия, что приводит к его перегреву. Регулярно выключите фен для остывания и удаления пыли.

3.5 Продолжительность непрерывной работы изделия не должна превышать 20 минут с последующим перерывом не менее десяти минут.

3.6 Суммарная продолжительность работы изделия составляет 60 часов в год, после чего требуется провести его профилактический послегарантийный осмотр с заменой щеток и смазки в Сервисном центре.

4 При образовании в процессе работы большого количества пыли пользуйтесь пылеуловителями, а при работе в ограниченном замкнутом пространстве – принудительной вентиляцией.

5 По окончании работ, во время перерыва, перед заменой насадки или перед выключением теплового пистолета дайте поработать ему не менее минуты в режиме “1”. При этом установите опору **6** (см. рис. 1 - рис. 3) теплового пистолета на надежную горизонтальную поверхность (стол, верстак и т.п.) соплом **1** вверх. Затем выключите изделие и обязательно отключите его от электросети. Далее, по окончании работ или перед заменой сменного инструмента, для недопущения пожара или поломки изделия выдержите тепловой пистолет в вертикальном положении до тех пор, пока сопло (сменная насадка) не остынет до температуры окружающего воздуха.

6 Сразу по окончании работ произведите обслуживание машины (см. раздел **ОБСЛУЖИВАНИЕ**).

7 В случае выхода из строя теплового пистолета или его электрического кабеля осуществляйте ремонт только в уполномоченных на это Сервисных центрах.

ОБСЛУЖИВАНИЕ

Внимание! Обслуживание необходимо производить после отключения теплового пистолета от электросети и остывания его сопла (сменной насадки) до температуры окружающего воздуха.

Ежедневное обслуживание включает в себя очистку изделия, но в первую очередь воздухозаборных отверстий, от пыли и грязи сухой чистой ветошью (мягкой тканью), а также осмотр теплового пистолета на отсутствие внешних механических повреждений.

При попадании масла корпус изделия необходимо протереть ветошью, слегка смоченной уайт-спиритом. После этого его необходимо вытереть насухо. **Запрещено** применение абразивных чистящих средств и металлических средств очистки (отвертки, ножи, гвозди и т. д.).

Через каждые 60 часов эксплуатации, но не реже одного раза в год, осуществляйте профилактический послегарантийный осмотр с заменой щеток и смазки изделия в уполномоченных на это Сервисных центрах.

ХРАНЕНИЕ

Хранить изделие следует после проведенного в полном объеме обслуживания в помещении с относительной влажностью не выше 75% при температуре не ниже +5⁰C.

ТРАНСПОРТИРОВАНИЕ

Транспортировка предварительно прошедшего обслуживание и размещенного в штатную упаковку изделия производится в закрытых транспортных средствах в соответствии с правилами перевозки грузов, действующих на транспорте данного вида.

ЗАЩИТА ОКРУЖАЮЩЕЙ СРЕДЫ И УТИЛИЗАЦИЯ

Когда изделие, дополнительные принадлежности и упаковка придут в негодность, примите меры по экологически чистой их утилизации в соответствии с законодательством РФ.

Не сжигать!