

2 В 1

**Антистатическая,
Паяльная станция с функцией
сбора припоя**

ИНСТРУКЦИЯ ПО ЭКСПЛУАТАЦИИ

ELEMENT 985

Русский

Заявление: Компания оставляет за собой право улучшать и модернизировать продукцию, технические характеристики изделия и конструкция могут быть изменены без предварительного уведомления.



Благодарим Вас за выбор этой интеллектуальной паяльной станции, разработанной для безсвицовой пайки. Пожалуйста, внимательно прочитайте эту инструкцию перед использованием и держите ее в легкодоступном месте.

Product certification

Model NO.	
Product ID	
Examine	Upon examination products meet technical standards 
Sales Date	
Date of manufacture	

Warranty Card

Thank you for choosing this type of products, please read the following terms before using:

1. From purchasing date within 7 days, under normal use(Non-artificial damage), new package, not be disassemble and repaired ,enjoy replacement service.
2. From purchasing date within one year, under normal use, if there are quality problem, not be disassemble and repaired ,enjoy free repair service.
3. For more than warranty, we provide a lifetime warranty service, free of labor costs, charge only spare parts costs.
4. Failure to present warranty card during warranty period, the company will not be a free service.
5. Users need warranty service, please contact your original sales unit.
6. When users need warranty service, please provide warranty card and purchase invoice, or receipt of the certificate of the company seal.
7. Warranty does not include transportation costs and provide on-site service.

Maintenance records

NO.	Date for repair	Cause	Fix date	Repairer

Правила безопасности

При работе, соблюдайте следующие меры безопасности, для избежания ожогов, электротравм и ущерба в случае пожара.

1. **В целях личной безопасности, по завершению работы, выключайте питание станции. Отключайте сетевой кабель в случае большого перерыва!**
2. В целях безопасности следует использовать оригинальные, либо рекомендованные запчасти.
3. Ремонт станции должен осуществляться профессионалами, либо в сервисных центрах авторизованных производителем.
4. Этот продукт имеет 3-х проводный сетевой кабель и вилку с заземлением. Не используйте розетки без заземления или с некачественным заземлением.
5. После включения станции сбора припоя ее температура достигает 400°C. Не касайтесь их для избежания ожогов. Во избежании пожара не держите рядом легковоспламеняющиеся вещества.
6. Не оставляйте включенную станцию без присмотра.
7. При установке или снятии компонентов паяльной станции (рукоятки сбора припоя), выключите станцию и после охлаждения нагретых металлических деталей - заменяйте их.
8. После использования, помните, что она должна остыть перед сменой насадок.
9. Используйте станцию удаления припоя только для сбора припоя. Не ударяйте насадки для удаления окислов. Это может привести к повреждению насадок и паяльных инструментов.
10. При работе образуется дым, пожалуйста, позаботьтесь о надлежащей вентиляции.

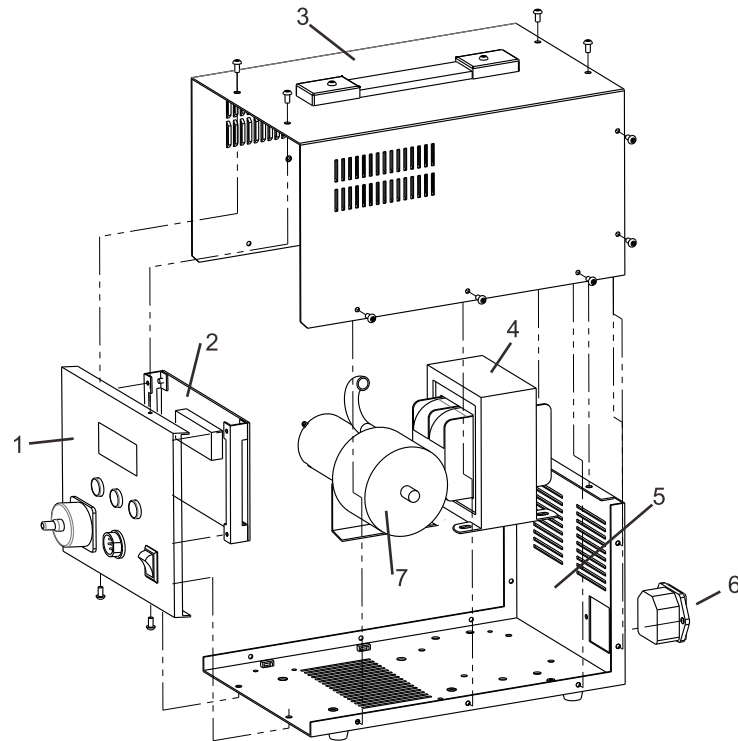

1. Передняя панель
2. Электрическая плата
3. Верхняя крышка станции
4. Трансформатор
5. Нижняя крышка
6. Сетевой разъем
7. Вакуумный насос

ВНИМАНИЕ!

1. Если кабель питания поврежден, во избежание опасности, следует его заменить оригинальным или произвести ремонт в профессиональной мастерской.
2. Ставьте инструменты в штатные держатели, когда не используете.
3. Будьте осторожны при использовании аппарата рядом с горючими материалами. Не используйте прибор в течение длительного времени в том же самом месте.
4. Имейте в виду, что тепло может передаться к отдаленным сгораемым материалам. Включенная станция должна находиться под присмотром.
5. Люди не имеющие достаточный опыт работы или с ограниченными возможностями не должны пользоваться этим устройством в одиночку (так же как и дети), позаботьтесь что бы они находились под присмотром лиц имеющих достаточный опыт.

I. Особенности станции

1. В станции использован ПИД (Пропорционально-интегрально-дифференцирующий) контроль температуры, управляемый высокоточной PID программой, чтобы быстро отслеживать и корректировать фактическую температуру сбора припоя и высокочастотной паяльника. Быстрая компенсация температуры уменьшает температурную погрешность. Температурная стабильность и скорость температурной компенсации значительно лучше, чем у аналоговых продуктов.
2. Станция имеет 2 инструмента: паяльник и рукоятку для сбора припоя. Эти инструменты обладают функцией интеллектуального распознавания. Когда вам понадобится паяльник, отключите рукоятку сбора припоя и подключите паяльник: станция автоматически его распознает и установит те параметры работы паяльника, какие были в прошлый раз (до подключения рукоятки сбора припоя). И наоборот, когда вам понадобится собрать припой, подключите рукоятку сбора припоя - она будет опознана и ее прошлые параметры будут автоматически восстановлены.
3. Антистатическая функция защиты компонентов в случае статического электричества или каких либо утечек.
4. Станция имеет функцию сбора припоя, с мощным всасыванием, позволяет обойтись без внешней вакуумной станции, что удобно при транспортировке.
5. В станции изолированный источник питания трансформатора нагревательного элемента, низкое напряжение питания для безопасности и удобства в работе.
6. Интегрированные в корпус подставки под инструмент повышают удобство и безопасность в работе, позволяют не беспокоиться после использования инструмента.
7. Станция спроектирована с учетом максимального удобства в пользовании:

А. Функция спящего режима:

Станция обладает автоматическим самоконтролем: когда паяльник/рукоятка не используется некоторое время, включается подготовка к переходу в спящий режим - температура, автоматически снижается 200 °С. Станция переходит в спящий режим, чтобы предотвратить окисление наконечников и продлить срок службы нагревателя, экономя при этом электроэнергию и сохраняя окружающую среду. Диапазон установки времени спящего режим: от 1 до 99 мин, с шагом 1 мин. Пользователи могут установить время в соответствии с личными пожеланиями. Если спящий режим не требуется, установите "----"

Методы вывода станции из спящего режима:

- а. Встряхните паяльник/ нажмите красную кнопку рукоятки сбора припоя
- б. Нажмите любую кнопку на станции.
- в. Нажмите кнопку питания снова.

В. Функция автоматического отключения:

После того, как станция перейдет в спящий режим, начнется отсчет предустановленного времени автоотключения, времени, если в течении которого станция не будет выведена из спящего режима, то аппарат автоматически выключится. Это повышает безопасность, сохраняет и защищает окружающую среду. Время автоматического выключения можно установить в диапазоне от 1 до 30 минут, с шагом в 1 минуту.

X. Рукоятка сбора припоя в разборе

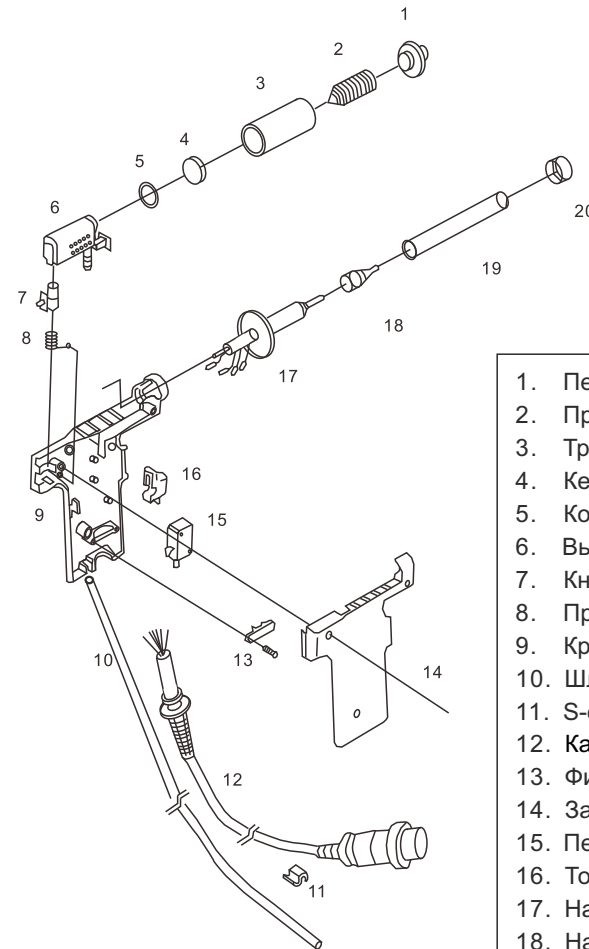

1. Передняя крышка рукоятки
2. Пружинный фильтр
3. Трубка фильтра
4. Керамический фильтр
5. Кольцо
6. Выход фильтра
7. Кнопка разборки
8. Пружина кнопки разборки
9. Крышка внутренней полости
10. Шланг
11. S-образная защелка
12. Кабель подключения к станции
13. Фиксатор кабеля
14. Задняя крышка рукоятки
15. Переключатель
16. Толкатель переключателя
17. Нагревательный элемент
18. Насадка сопел
19. Стальная трубка
20. Гайка

- ④ Снимите фильтр,
- ⑤ Разберите рукоятку.
- ⑥ Отключите контакты нагревательного элемента, удалите нагреватель.
- ⑦ Установите новый нагреватель.
- ⑧ Подключите провода нового нагревателя, так же как у заменяемого.
- ⑨ В порядке обратном разборке соберите рукоятку. Проведите калибровку.

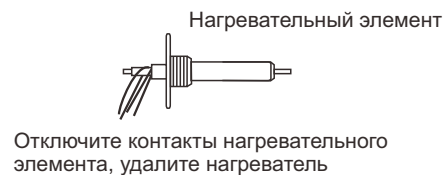
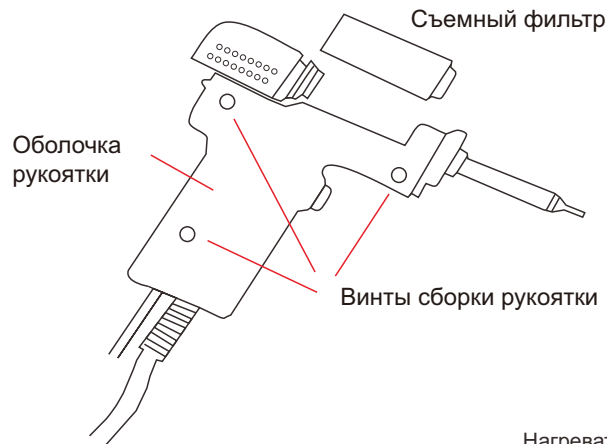
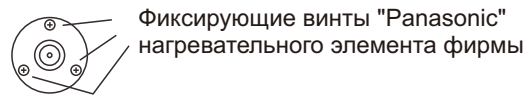
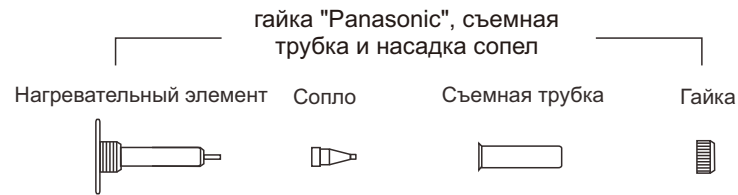

С. Калибровка температуры:

Изменения температуры, вызванные окружающей средой, заменой нагревателя, насадок или других элементов вызывают отклонение между реальной и отображаемой на дисплее температурой, разность может быть скорректирована с помощью этой функции.

D. Выбор шкалы температуры Цельсия / Фаренгейта:

Для различных регионов и используемых компонентов возможен выбор различных единиц температуры.

8. Сопла для сбора припоя - специально сконструированной тепловые трубки. Припой в расплавленном состоянии попадает в фильтр, не требующий частого технического обслуживания и обладающий высокой эффективностью.
9. Использован термостойкий силиконовый шланг, чтобы предотвратить контакт с нагревательным элементом и возможные сопутствующие повреждения.
10. Станция отлично подходит для двухсторонних SMT печатных плат, повышая стабильность и безопасность в работе. Возможность работы в жестких условиях окружающей среды.

II. Спецификация

Мощность станции сбора припоя	≤80W
Мощность станции при пайке	60W
Температура станции сбора припоя	350°C~480°C
Температура паяльника	200°C~480°C
Тип Дисплея	LED
Стабильность температуры	±1°C (в статике)
Напряжение на нагревателе	AC 26V ±10%
Мощность вакуумного насоса	12W
Давление рукоятки всасывания	0.05MPa
Сопротивление насадка-земля	<2ohm
Размеры станции ДхШхВ	L234 x W202 x H134mm ±5mm
Масса станции	4.4kg
Длина кабелей инструментов	≥120cm
Температура эксплуатации	0°C~40°C/32°F~104°F
Температура хранения	-20°C~80°C/-4°F~176°F
Влажность хранения	35%~45%

III. Панель управления, паяльник и рукоятка сбора припоя

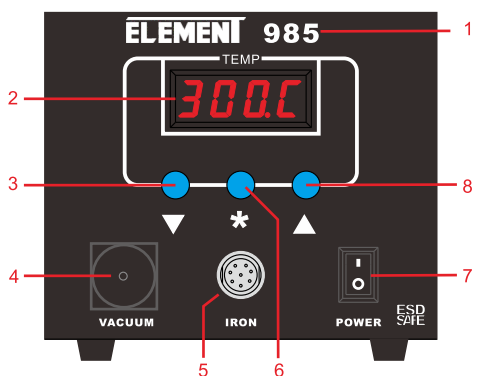

1. Модель
2. Дисплей температуры паяльника /рукоятки сбора припоя
3. Кнопка "-", "снижение"
4. Гнездо подключения шланга рукоятки сбора припоя
5. Гнездо подключения инструментов (8 контактов)
6. Кнопка "функция"
7. Выключатель питания станции
8. Кнопка "+", "увеличение"

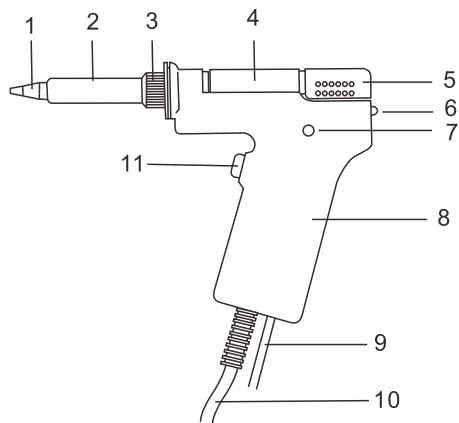

1. Сопло сбора припоя
2. Стальная трубка
3. Муфта крепления
4. Трубка фильтра
5. Компонент фильтра
6. Кнопка снятия фильтра
7. Индикатор
8. Оболочка рукоятки
9. Вакуумный Шланг
10. Кабель подключения рукоятки сбора припоя
11. Переключатель рукоятки сбора припоя

Примечание:

Припой внутри отверстия нагревательного элемента должен расплавиться, прежде чем он может быть очищен. Если вы не можете очистить иглой отверстие нагревательного элемента, его нужно заменить. Сборку и окончательную затяжку гаек производите после окончательного остывания нагреваемых элементов рукоятки.

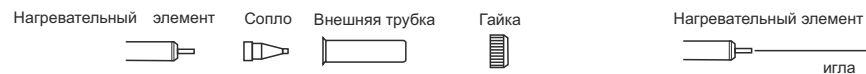

С. Чистка трубки фильтра.

- 1) Выключите питание, если фильтр остыл, снимите его, как показано на рисунке

С. Замена трубки фильтра

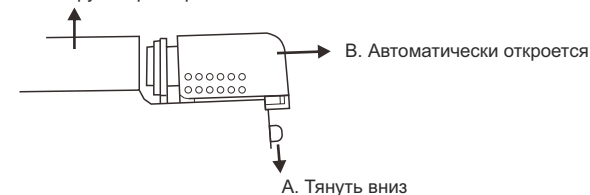

- 2) Нажмите на фильтр для снятия, снимите трубку с пружинной трубкой фильтра для чистки их от припоя.

Примечание: Трубка фильтра может быть очень горячей, не обожгитесь.

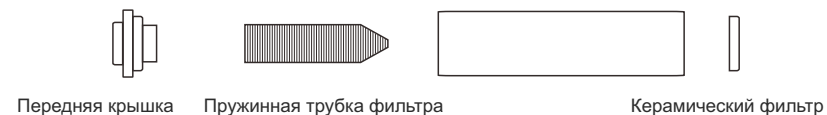

Элементы фильтра следует заменить в следующих случаях:

- a. Пружинную трубку фильтра невозможно извлечь или резервуар сбора припоя более чем на две трети заполнен припоем.
- b. Замените переднюю крышку если она имеет трещины или стала жесткой.
- c. Керамический фильтр забит не удаляемыми остатками припоя и флюса.

3. Замена нагревательного элемента

- ① Отключите сетевой кабель и дождитесь остывания нагреваемых элементов.
- ② Отвинтите гайку "Panasonic", снимите трубку и насадку для сопел.
- ③ Отвинтите винты "Panasonic", снимите нагревательный элемент.

1. Когда насадка используется впервые, уделите внимание ее нагреву: как только температура достигнет температуры плавления припоя, сразу же покройте им насадку, и лишь затем дождитесь рабочей температуры. Помните, что железные насадки должны быть покрыты припоем для достижения оптимальных результатов пайки.
2. Когда железные насадки покрыты слоем оксида они не могут расплавить припой даже при высокой температуре нагрева. Если такое происходит, не следует снова поднимать температуру. Проверьте насадку на предмет наличия оксида и в случае наличия, выключите паяльник, дождитесь остывания до комнатной температуры, очистите насадку от оксида наждачной бумагой, после чего выполните п.1 (как при первом использовании).
3. Помните, что при перерыве в работе и установке паяльника/рукоятки сбора в держатель, его температура 200°C. Если время спящего режима более 20 минут, выключите станцию. В противном случае паяльник будет довольно долго нагревать держатель, накопившаяся теплота при неблагоприятных условиях могут приводить к излишнему образованию окислов, преждевременному старению пластиковых элементов.
4. Никогда не используйте напильник для удаления оксида. Если наконечник деформирован или имеет следы сильной коррозии, замените его новым.
5. Не оказывайте на наконечник большое механическое давление, оно не изменит тепловую производительность, но может повредить наконечник.

VII. Обслуживание и Замена

1. Чистка и обслуживание сопел сбора припоя и насадок паяльника единообразны.
2. Чистке подлежат: сопло, нагревательный элемент, трубка фильтра.

A. Очистка сопел.

Вставьте вилку в розетку, включите выключатель питания, нагрейте сопло. Выберите соответствующие иглы для чистки сопел, прочистите их отверстия.

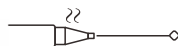

B. Очистка нагревательного элемента.

Для доступа к нагревательному элементу после остывания открутите гайку, снимите внешнюю трубку, снимите сопло. Включите питание, дождитесь нагрева нагревательного элемента. Очистите иглой подходящего диаметра внутреннее отверстие элемента. Выключите питание после окончания чистки.

IV. Работа со станцией

1. Подключите Паяльник или Рукоятку для удаления припоя.
2. Подключите сетевой кабель, включите главный выключатель станции.
3. Включите выключатель "Power". Паяльник или Рукоятка для удаления припоя начнут нагреваться.
4. Кнопками "+" и "-" установите нужную температуру. Когда температура Паяльника (Рукоятки для сбора припоя) стабилизируются, можно приступить к работе. Начинать работать Рукояткой для удаления припоя можно только через 3 минуты после включения питания: используйте специально сопло для Рукоятки удаления припоя, устанавливая его на нагреватель Рукоятки. Собираться припой будет на нагревателе Рукоятки. Нажимайте красный переключатель на Рукоятке для включения насоса.
5. По окончании работы установите Паяльник (Рукоятку сбора припоя) в держатель и выключите питание.

Важные замечания:

1. Паяльник и Рукоятка для сбора припоя имеют одно и то же гнездо для подключения. Когда используете Рукоятку для сбора припоя подключите ее к 8-и штырьковому круглому гнезду и подсоедините воздушный шланг к разьему вакуумной ручки. При использовании Паяльника, отключите Рукоятку сбора припоя и подключите Паяльник.
2. Когда используете Рукоятку сбора припоя, обратите внимание на следующее:
 - A. После сбора припоя красный переключатель Рукоятки сбора припоя следует отпустить.
 - B. Если в отверстиях печатной платы остается старый припой, следует их заполнить новым и повторить процесс удаления припоя.
 - C. Если ножка элемента в отверстии печатной платы находится так, что припой не может быть удален полностью, следует повторно нагреть элемент, а затем использовать всасывающее сопло для удаления припоя. Медленно перемещайте всасывающее сопло вдоль ножки элемента так, чтобы ножка не соприкасалась с отверстием. Нажимайте красный переключатель Рукоятки сбора, чтобы собрать припой.
 - D. Когда сопло для распайки не заблокировано, нажмите красный переключатель на всасывающем пистолете и посмотрите на цвет индикатора. Если цвет красный или по меньшей мере на 50% красный, всасывающая насадка и фильтровальная труба нуждаются в очистке. Если цвет синий или светло-красный, очистка не требуется.
 - E. Сопла имеют различные диаметры: Ø0.8MM, Ø1.0MM, Ø1.2MM, Ø1.6MM, Ø1.8MM, Ø2.0MM. Большие сопла больше подходят для больших элементов, маленькие - для элементов с маленькими ножками. Выбирайте сопло в соответствии с задачей.

V. Описание функциональных установок

Для выбора функциональных установок нажимайте кнопку *



A. Установка времени спящего режима

1. Включите выключатель, один раз нажмите кнопку *, на дисплее появится надпись "L01", "01" мигает, как показано на рисунке, это означает время спящего режима 1 минута.
2. Нажимая клавиши "+" и "-" для установки времени спящего режима. Одно нажатие изменяет его на 1 минуту. Нажмите и удерживайте клавишу "+" или "-" нажатой для быстрой установки.
3. Если нужно перейти к другим установкам, нажмите кнопку * если нет, не нажимайте ее и другие кнопки в течении 6 секунд. Программа автоматически сохранит введенное значение и выйдет из режима установки. Установка окончена.



B. Установка времени автоматического отключения

1. Включите выключатель, два раза нажмите кнопку *, на дисплее появится надпись "P01", "01" мигает, как показано на рисунке, это означает время автоматического отключения 1 минута.
2. Нажимая клавиши "+" и "-" для установки времени автоматического отключения. Одно нажатие изменяет его на 1 минуту. Нажмите и удерживайте клавишу "+" или "-" нажатой для быстрой установки.
3. Если нужно перейти к другим установкам, нажмите кнопку * если нет, не нажимайте ее и другие кнопки в течении 6 секунд. Программа автоматически сохранит введенное значение и выйдет из режима установки. Установка окончена.



C. Калибровка температуры

1. Включите выключатель, три раза нажмите кнопку *, на дисплее появится надпись "R01", "00" мигает, как показано на рисунке, это температура калибровки 0 °C.
2. Нажимая клавиши "+" и "-" для установки калибровочной температуры. Одно нажатие изменяет его на 1 градус. Нажмите и удерживайте клавишу "+" или "-" нажатой для быстрой установки.
3. Если нужно перейти к другим установкам, нажмите кнопку * если нет, не нажимайте ее и другие кнопки в течении 6 секунд. Программа автоматически сохранит введенное значение и выйдет из режима установки. Установка окончена.



D. Установка единиц температуры Цельсия/ Фаренгейта

1. Включите выключатель, четыре раза нажмите кнопку *, на дисплее появится мигающая надпись "C", как показано на рисунке, это означает шкалу температуры в Цельсиях.
2. Нажмите клавиши "+" или "-" для установки другой шкалы.
3. Нажмите кнопку *, программа сохранит введенное значение и выйдет из режима установки функций. Установка окончена.

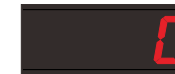

VI. Описание и советы по обслуживанию

Температура насадок	Перегрев снижает срок службы насадок, устанавливайте минимально возможную температуру. При низкой температуре увеличивается стойкость насадок к истиранию. Снижение температуры при пайке защищает чувствительные компоненты.
Чистка	Следует регулярно чистить губкой для чистки наконечники после пайки от мусора, остатков флюса, соединений углерода и окислов, которые могут повредить наконечник и вызывают дефекты пайки вследствие тепловой дисфункции. Когда паяльник непрерывно и долго используется, наконечник следует снимать и подвергать чистке один раз в неделю от оксидов, предотвращения повреждения и уменьшая его температуру нагрева.
Когда не используются	Если вы не используете паяльник, не позволяйте ему долгое время находиться при высокой температуре. В этом случае стальные части покрываются оксидом железа, в результате чего ухудшается передача теплоты к наконечнику и насадкам.
После использования	После использования следует протереть наконечник и покрыть новым слоем припоя, чтобы предотвратить окисление наконечника.