

Инструкция по сборке

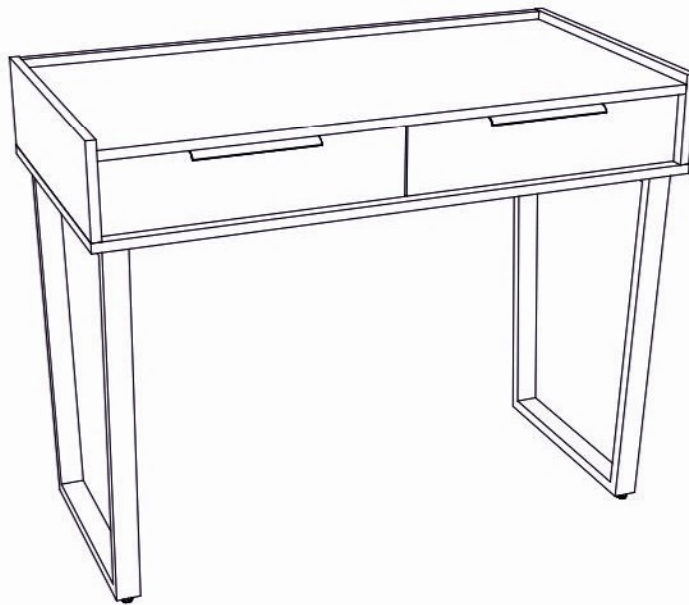

**Николь мод. 5 Стол универсальный
артикул Ж.01.07.08.01**

Размеры (ВхШхГ) 799x1001x521

Рекомендации по эксплуатации и уходу за мебелью

1. Мебель рекомендуется эксплуатировать в проветриваемом, сухом помещении с температурой воздуха не ниже +2 С и относительной влажности воздуха от 45 до 70%.
2. В мебели, имеющей крепление болтами, винтами, шурупами, при ослаблении соединений необходимо их периодически подтягивать.
3. Поверхность мебели следует протирать влажной тряпкой, с последующей протиркой насухо. Запрещается использовать в качестве чистящих средств растворители, соду и средства, содержащие абразивные материалы.
4. Мебель должна быть защищена от прямого попадания солнечных лучей, не должна размещаться вблизи отопительных приборов.

ГАРАНТИЙНЫЙ ТАЛОН

- Изготовитель гарантирует соответствие мебели требованиям ГОСТ 16371-93 «Мебель. Общие технические условия» при соблюдении условий транспортировки, хранения эксплуатации и рекомендаций по уходу за мебелью и ТР ТС 025/2012 «О безопасности мебельной продукции».
- Претензии по комплектности, качеству и отклонениям, при которых сборка не возможна, должны предъявляться в магазин, где была приобретена мебель.
- Все гарантийные работы производятся только при предъявлении настоящего гарантийного талона.
- Гарантийный срок эксплуатации изделия 24 месяца, деталей с нанесенной фотопечатью 6 месяцев со дня продажи мебели через торговую сеть.

Гарантийное обслуживание не производится:

- По дефектам, появившимся из-за не соблюдения потребителем условий транспортирования, хранения, сборки, эксплуатации и рекомендаций по уходу за мебелью.

СВИДЕТЕЛЬСТВО О ПРИЕМКЕ

Мебель соответствует ГОСТ 16371-93, ТР ТС 025/2012 и признана годной к эксплуатации.

Дата выпуска изделия _____

Дата реализации _____

(печать магазина)

С условиями гарантийного обслуживания ознакомлен _____

(подпись покупателя)

Срок службы изделия 10 лет



Изготовитель: ООО-фирма «Элма» сайт: www.alicia-mebel.ru

Адрес изготовителя: 426062, Россия, Удмуртская Республика, г. Ижевск, Спортивная ул., дом 73

Николь мод. 5 Стол универсальный

Перед сборкой внимательно ознакомьтесь с данной инструкцией, проверьте комплектность фурнитуры и разбейте её по назначению. Упаковку можно использовать в качестве подстилочного материала при сборке. Работу проводите на ровной жесткой поверхности. Для удобства, сборку лучше производить вдвоем. После окончательной сборки на головки конфирматов и эксцентриковых стяжек установите декоративные заглушки.

Инструмент и фурнитура

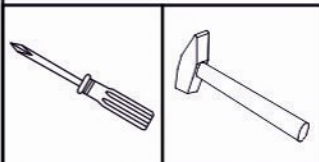

* Инструмент для сборки в комплект не входит.

А x 1шт.	Б x 18шт.	В x 6шт.	Г x 6шт.	Д x 4шт.	Е x 4шт.	Ж x 32шт.	З x 32шт.	И x 2компл.
	 D7 x 50мм	 заглушка конфирмата			 D5 x 11,5 мм	 D3 x 16мм	 D3,5 x 16мм	
К x 4шт.	Л x 4шт.	М x 2шт.						
	 D8 x 30мм							

** Предприятие-изготовитель оставляет за собой право на замену материалов, фурнитуры и метизов на аналогичные не ухудшающие качество изделия.

Перечень деталей

Поз.	Наименование	Кол-во	Деталь	
			Длина	Ширина
1	Боковина левая	1	153	520
2	Боковина правая	1	153	520
3	Горизонт	1	1001	521
4	Перегородка	1	121	470
5	Ребро	1	152	968
6	Горизонт	1	968	503
7	Боковина ящика левая	2	96	450
8	Боковина ящика правая	2	96	450
9	Задняя стенка ящика	2	418	96
10	Фасад ящика левый	1	478	113
11	Фасад ящика правый	1	478	113
12	Дно ящика	2	450	455
13	Опора	2	620	484

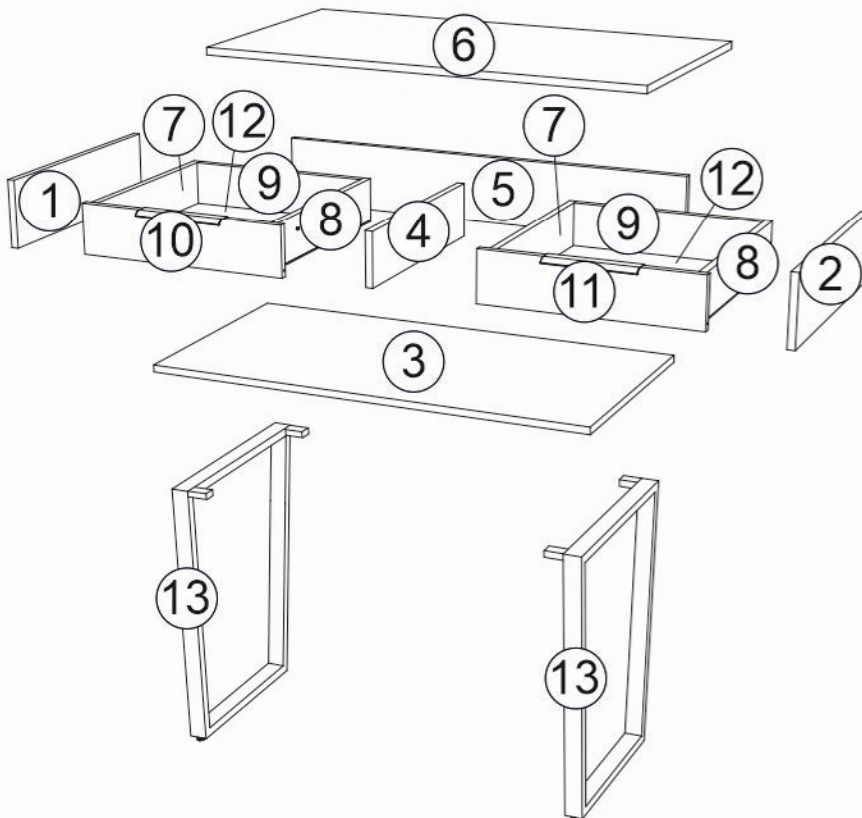

Николь мод. 5 Стол универсальный

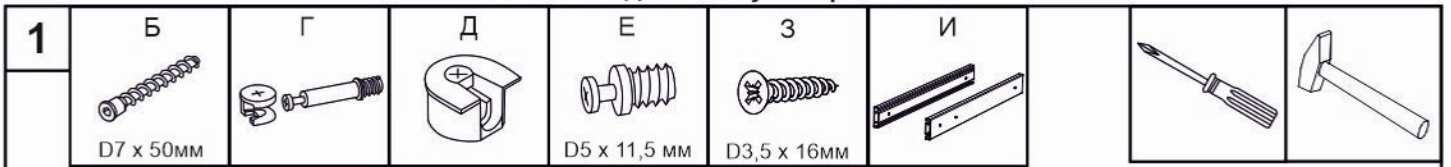

- !** 1. Прикрепите боковины 1 и 2 и детали 4 и 5 к детали 6 на представленную фурнитуру.
 2. Установите направляющие (И) на саморезы (З) к боковинам 1 и 2 и детали 4.
 3. К получившейся конструкции прикрепите деталь 3 на винты-конфирматы (Б).

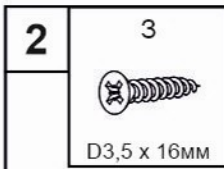
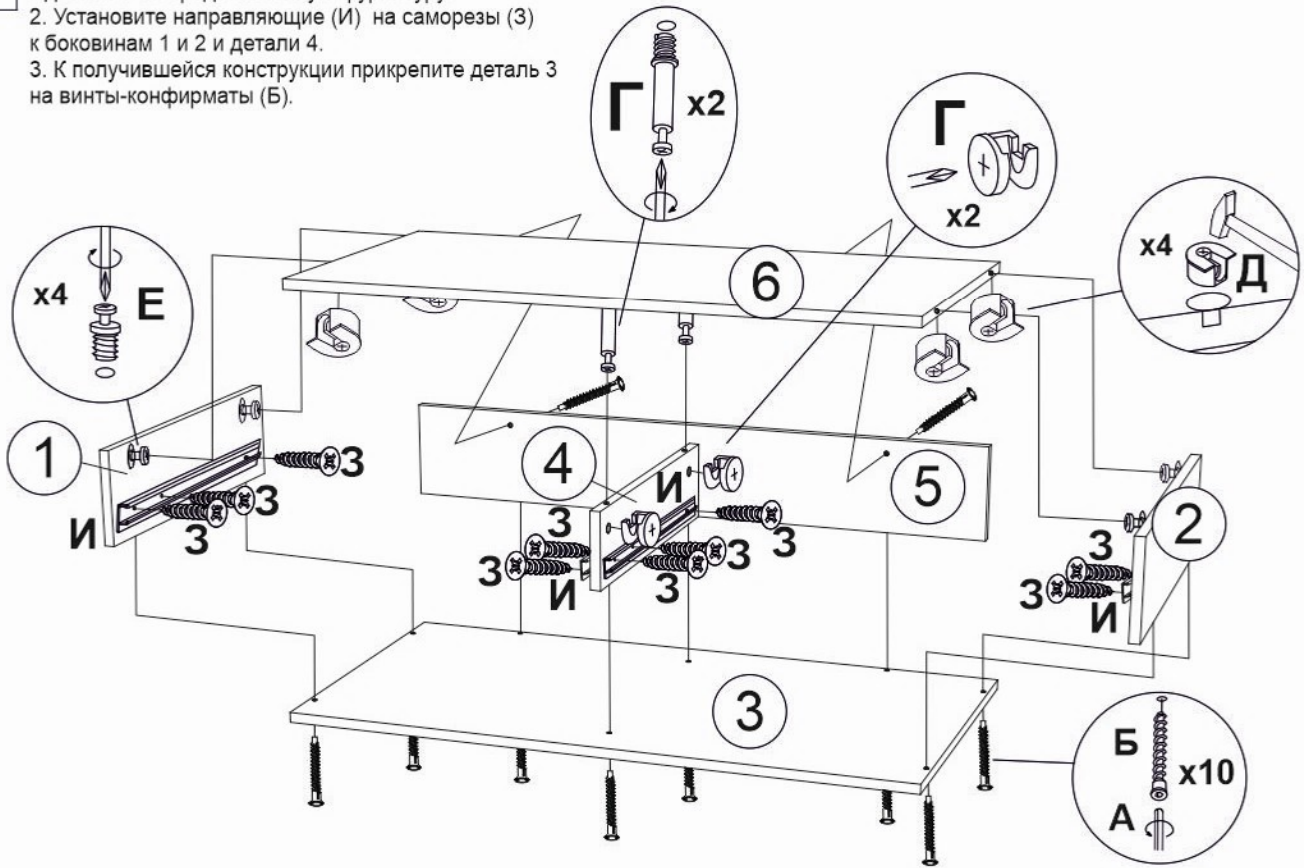

! Во избежание опрокидывания изделия, закрепите его к стене.

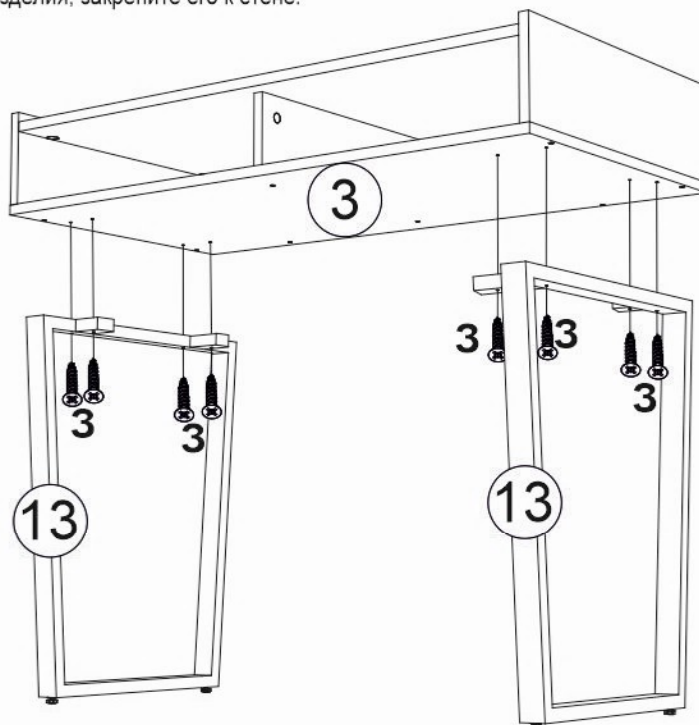

Николь мод. 5 Стол универсальный

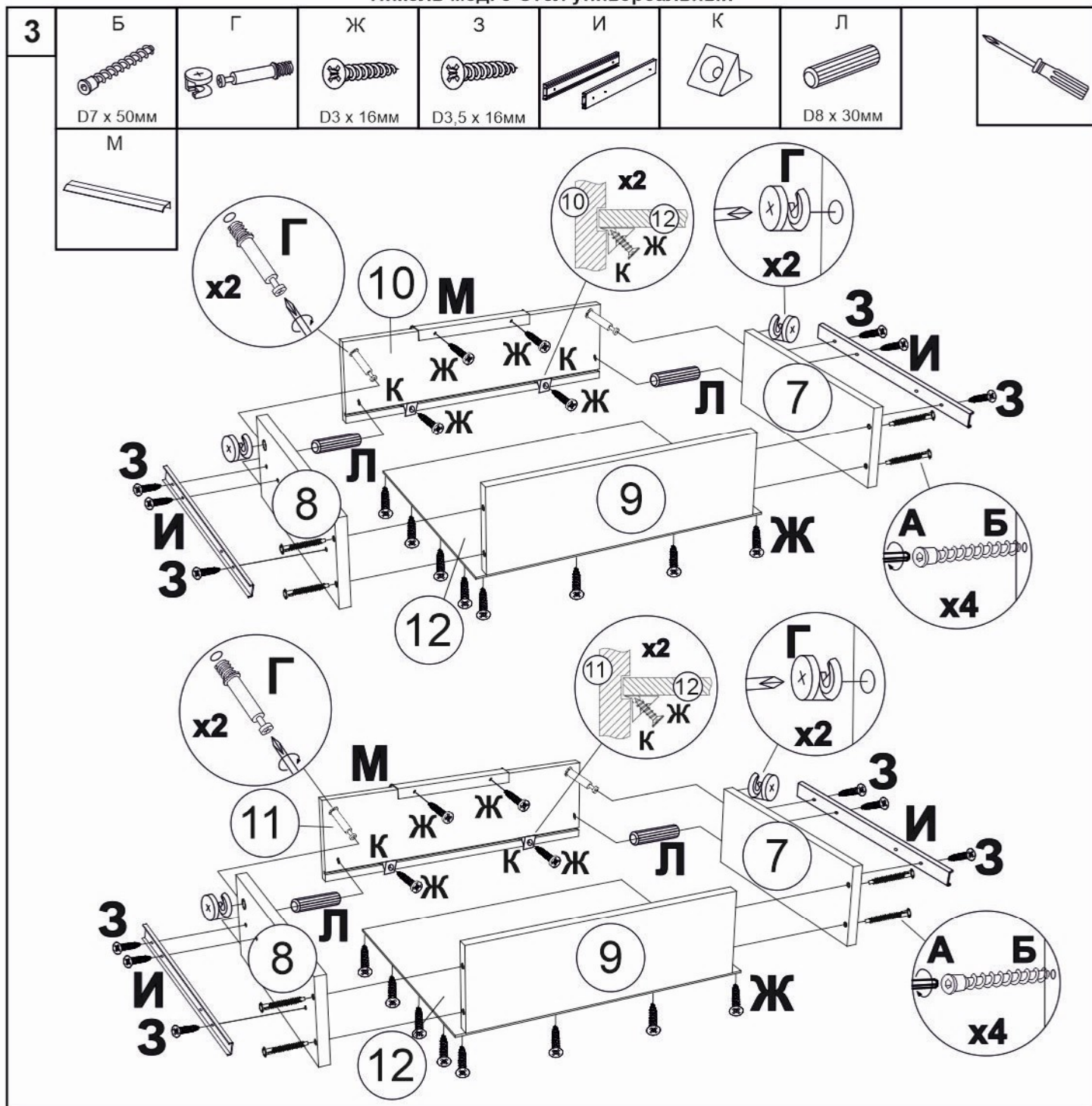

! Для установки шариковых направляющих в изделие, необходимо разъединить их на две части. Широкая часть устанавливается на боковую стенку каркаса, а узкая на боковую стенку выдвижного ящика. Разъединение производится путем нажатия на пластиковый рычажок при выдвижении узкой части направляющей (см рисунок). Для регулировки выкатных ящиков по высоте необходимо крепить узкую часть направляющей через ее овальные отверстия.

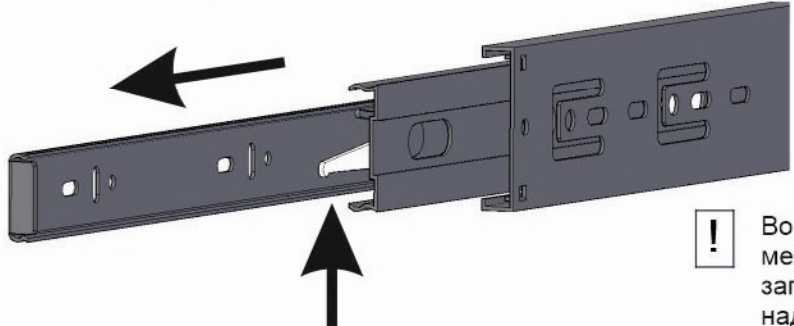

! Во избежании заклинивания механизма, не устанавливайте заглушки винтов и эксцентров над направляющими.