

Поздравляем! Вы успешно собрали модуль №2 прихожей «Ольга-Лофт»

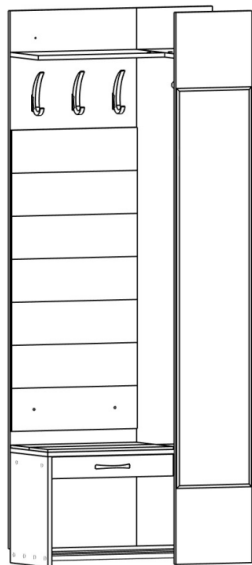

ИНСТРУКЦИЯ

по сборке и эксплуатации

«Ольга-Лофт»

модуль №2

ш-800 мм, в-2000 мм, г-350 мм

Правила эксплуатации

Чтобы мебельное изделие служило вам долго, соблюдайте правила по уходу за мебелью:

1. Мебель должна эксплуатироваться в закрытых и отапливаемых помещениях при температуре не ниже +5С, и относительной влажности воздуха не выше 65%.

2. Предохраняйте деревянные и лакированные поверхности мебели, а также обивочную ткань от попадания на них жидкостей (особенно растворителей: спирта, ацетона, бензина и т. д.).

Не допускается применение соды, порошков и других материалов, не предназначенных для ухода за мебелью.

Для чистки мебельных тканей или съёмных покрытий рекомендуется использовать чистящие средства.

3. Не допускать нахождения воды и водосодержащих жидкостей на изделии (возможно разбухание материалов).

4. Не устанавливать вблизи (менее 30 см) отопительных систем и приборов.

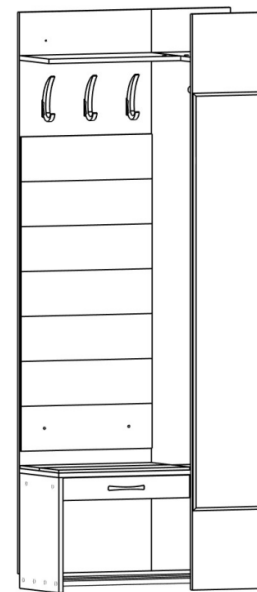

Производитель оставляет за собой право на внесение изменений в конструкцию, размеры, комплектацию, внешний вид изделий без предварительного уведомления.

Изделие соответствует требованиям ГОСТ 16371-93
Сборку изделия производить согласно данной инструкции

Взрыв-схема изделия

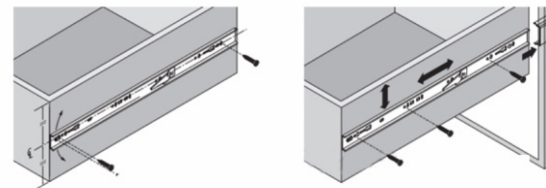
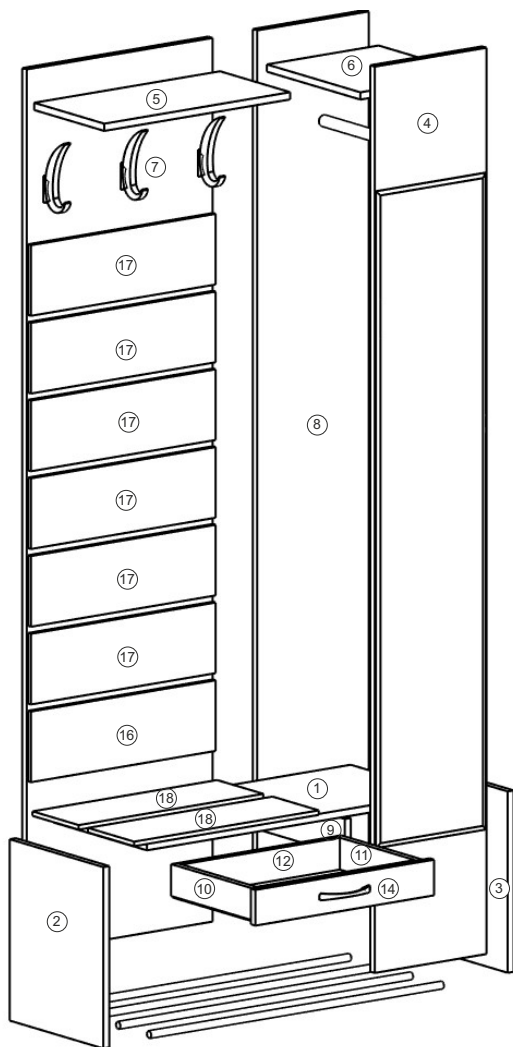

5. Установите направляющую (деталь №76) на деталь №10 и №11 заглушаемой частью к фасаду, закрутите шурупы (деталь №54)

6. Установите ящик в корпус тумбы.

Установите заглушки в местах крепления конфирмата!

Установите шкаф на место эксплуатации, отрегулируйте опоры по высоте.

Зафиксируйте прихожую к стене дюпель-гвоздями (деталь №117)

3 Установка мягких элементов

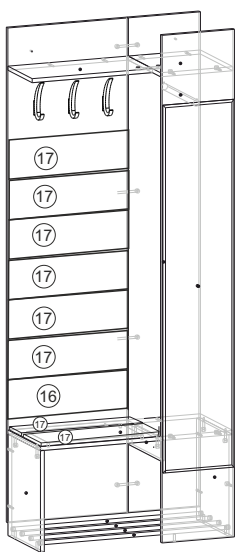

1. Установите мягкие элементы (деталь №18), с обратной стороны зафиксируйте шурупами (деталь №203).
2. Установите мягкий элемент (деталь №16), зафиксируйте винтами (деталь №207).
3. Установите мягкие элементы (деталь №17), с обратной стороны зафиксируйте шурупами (деталь №203).
4. Установите штангу (деталь №145)
5. Отмерьте 8 см 24 см 40 см от левого края, отмерьте 16 см от верхней полки. По подготовленной разметке установите крючки (деталь №131), закрутите на саморезы.

4 Сборка ящика

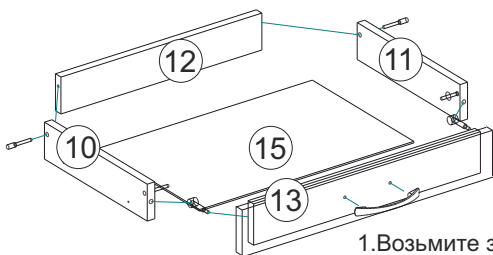











1. Возьмите заднюю стенку ящика (деталь №12) левый и правый бок ящика (деталь №10 и №11), а также фальш панель ящика (деталь №13), скрепите детали на винты-конфирматы (деталь №51)
2. Установите дно ящика ДВП (деталь №15), молотком забейте гвозди (деталь №125) с отступом 8 мм от края ЛДСП в подготовленные отверстия в фасаде ящика закрутите эксцентриковые стяжки, установите ручку (деталь №84), с обратной стороны зафиксируйте на винты, установите фасад на корпус ящика, закрутите эксцентрики.

Комплектность поставки

№	Наименование деталей	Размер (мм)	Кол-во
1	Горизонтальный щит	800x334	1
2	Левый бок	400x333	1
3	Правый бок	400x334	1
4	Фронтальный щит с зеркалом	2000x300	1
5	Полка	500x250	1
6	Горизонтальный щит	300x334	1
7	Задняя стенка	1950x500	1
8	Задняя стенка	1950x300	1
9	Стойка	80x334	1
10	Левый бок ящика	300x70	1
11	Правый бок ящика	300x70	1
12	Задняя стенка ящика	426x70	1
13	Фальш-панель ящика	426x70	1
14	Фасад ящика	78x480	1
15	Дно ящика ДВП	454x296	1
16	Мягкий элемент	497x156	1
17	Мягкий элемент	497x156	8
145	Штанга овал L328		1 шт.
194	Труба D 16 чёрная шагрень L788		4 шт.

Перечень фурнитуры

№	Наименование деталей	Рисунок	Кол-во
51	Винт-конфирмат 7*50		15 шт.
92	Стяжка эксцентриковая		13 шт.
76	Направляющая L 300		1 шт.
195	Опора регулируемая		5 шт.
54	Шуруп 3,5*16		22 шт.

117	Дюбель-гвоздь		2 шт.
131	Крючок пластиковый большой		3 шт.
140	Штангодержатель		2 шт.
84	Ручка		1 шт.
56	Заглушка для конфирмата		4 шт.
94	Стяжка двойная		5 шт.
108	Ключ 4 мм		1 шт.
360	Винт 6x30		2 шт.
57	Заглушка для эксцентрика		4 шт.
125	Гвоздь 2x2,5		16 шт.
203	Шуруп 3,5*30		16 шт.
174	Шкант деревянный 8x30		2 шт.

Подготовка к сборке

Прежде чем начать сборку изделия внимательно изучите настоящую инструкцию. Что необходимо для сборки:

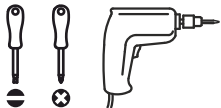

Рекомендации и предостережения при сборке мебели:

1. Сборку мебели необходимо производить на ровной, чистой и твёрдой поверхности.
2. Во избежание повреждения поверхности деталей мебели рекомендуется на месте сборки положить мягкую толстую ткань или гофрокартон упаковки.
3. Сборку рекомендуется производить на месте установки мебельного изделия.
4. Обязательно следуйте установленной последовательности в инструкции для более качественного результата сборки.
5. При использовании шуруповёрта установите мощность вращения на 5 Нм для шурупов и 15 Нм для конфирматов.

1 Сборка полки для обуви

1. В подготовленные отверстия детали №1 закрутите эксцентриковые стяжки (деталь №92).
2. возьмите направляющую (деталь №76), направляющие следует разъединить и установить на места подготовленных отверстий детали №9, зафиксируйте шурупами (деталь №54).
3. Установите деталь №9 на деталь №1 закрутите эксцентрики, установите правый бок (деталь №3), закрутите эксцентрики.
4. В подготовленные места детали №3 установите направляющую, зафиксируйте шурупами (деталь №54).
5. Установите левый бок (деталь №2) не закручивайте эксцентрики сначала установите металлические трубы для обуви (деталь №194), закрутите эксцентрики.

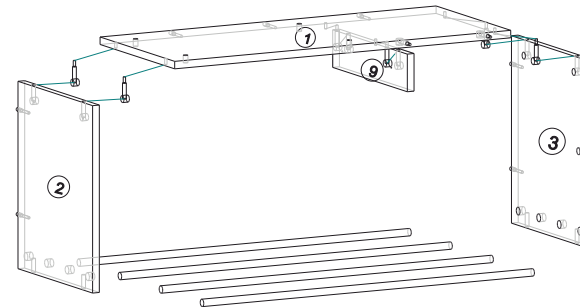

2 Сборка корпуса

1. Установите заднюю стенку (деталь №7), в подготовленные отверстия закрутите винты-конфирматы (деталь №51), в подготовленные отверстия на торце установите двойные стяжки (деталь №94), затем установите заднюю стенку (деталь №8), в подготовленные отверстия закрутите винты-конфирматы (деталь №51).
2. Деталь № 5 и №6 соедините двойной стяжкой (деталь №94), закрутите эксцентрики.
3. Установите полку (деталь №5 и №6), зафиксируйте на винты-конфирматы (деталь №51).
4. В подготовленные отверстия детали №4 закрутите эксцентриковые стяжки, установите штангодержатель (деталь №140), зафиксируйте шурупами (деталь №54). Установите деталь №4 на корпус прихожей, закрутите эксцентрики.
5. Опоры забейте в подготовленные отверстия снизу, закрутите регулируемые части опор.

