

ИНСТРУКЦИЯ по сборке и эксплуатации «Ольга-Лофт»

модуль №9(шкаф с поднятым фасадом и зеркалом)

модуль №9.1(шкаф без зеркала)

модуль №9.2(шкаф с зеркалом)

ш-660 мм, в-2000 мм, г-660 мм

Правила эксплуатации

Чтобы мебельное изделие служило вам долго, соблюдайте правила по уходу за мебелью:

1. Мебель должна эксплуатироваться в закрытых и отапливаемых помещениях при температуре не ниже +5С, и относительной влажности воздуха не выше 65%.

2. Предохраняйте деревянные и лакированные поверхности мебели, а также обивочную ткань от попадания на них жидкостей (особенно растворителей: спирта, ацетона, бензина и т. д.).

Не допускается применение соды, порошков и других материалов, не предназначенных для ухода за мебелью.

Для чистки мебельных тканей или съёмных покрытий рекомендуется использовать чистящие средства.

3. Не допускать нахождения воды и водосодержащих жидкостей на изделии (возможно разбухание материалов).

4. Не устанавливать вблизи (менее 30 см) отопительных систем и приборов.

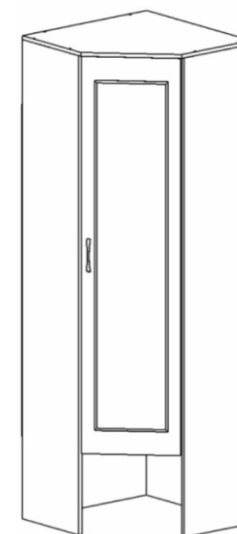



Производитель оставляет за собой право на внесение изменений в конструкцию, размеры, комплектацию, внешний вид изделий без предварительного уведомления.

Изделие соответствует требованиям ГОСТ 16371-93
Сборку изделия производить согласно данной инструкции

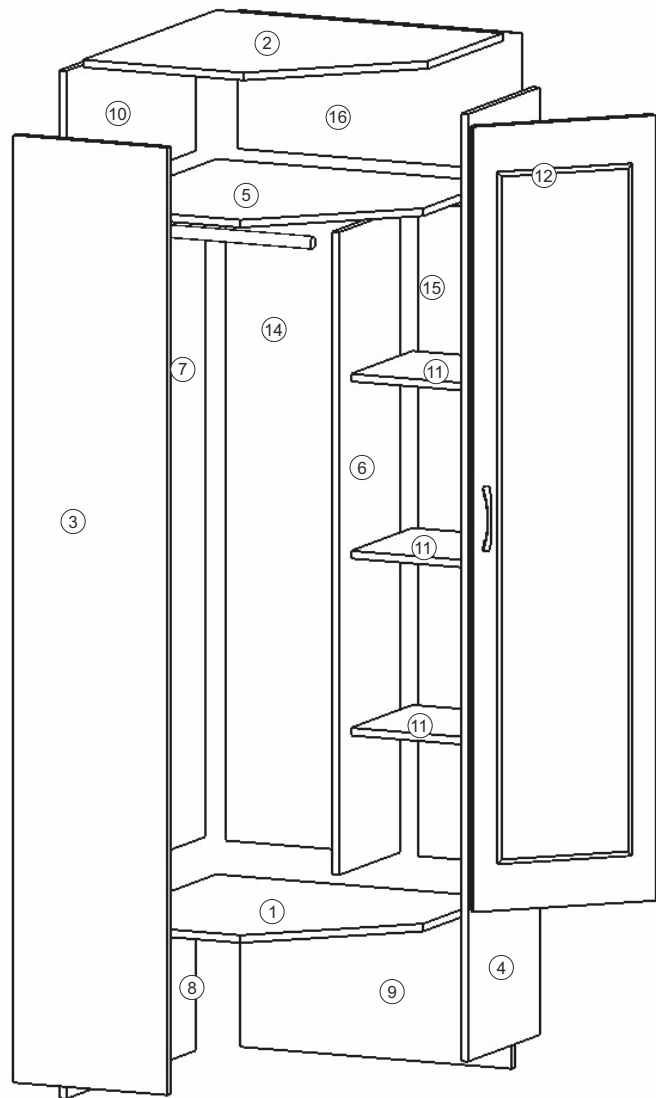
Взрыв-схема изделия









Комплектность поставки

№	Наименование деталей	Размер (мм)	Кол-во
1	Нижний горизонтальный щит	634x634	1
2	Верхний горизонтальный щит	651x651	1
3	Левый бок	1984x350	1
4	Правый бок	1984x330	1
5	Горизонтальный щит	634x634	1
6	Перегородка	1346x300	1
7	Задняя стенка	1346x350	1
8	Ребро жёсткости	338x634	1
9	Ребро жёсткости	338x618	1
10	Ребро жёсткости	268x634	1
11	Полка	300x250	3
12	Дверь (мод. №9)	1644x398	1
12	Дверь (мод. №9.1, 9.2)	1962x398	1
13	Задняя стенка ДВП	1376x314	1
14	Задняя стенка ДВП	1368x186	2
15	Задняя стенка ДВП	1368x272	1
16	Задняя стенка ДВП	290x646	1
145	Штанга L346		1 шт.
146	Профиль стыковочный L1344		1 шт.

Перечень фурнитуры

№	Наименование деталей	Рисунок	Кол-во
51	Винт-конфирмат 7*50		18 шт.
92	Стяжка эксцентриковая		4 шт.
84	Ручка		1 шт.
195	Опора регулируемая		8 шт.
55	Саморез 4*16		29 шт.
108	Ключ 4 мм		1 шт.

95	Стяжка угловая		8 шт.
182	Евровинт 6.3 x 13		16 шт.
112	Полкодержатель		12 шт.
66	Петля 45 с доводчиком		3 шт.
140	Штангодержатель		2 шт.
56	Заглушка для конфирмата		4 шт.
57	Заглушка для эксцентрика		4 шт.
125	Гвоздь 2x2,5		114 шт.

Подготовка к сборке

Прежде чем начать сборку изделия внимательно изучите настоящую инструкцию.
Что необходимо для сборки:



Рекомендации и предостережения при сборке мебели:

1. Сборку мебели необходимо производить на ровной, чистой и твёрдой поверхности.
2. Во избежание повреждения поверхности деталей мебели рекомендуется на месте сборки положить мягкую толстую ткань или гофрокартон упаковки.
3. Сборку рекомендуется производить на месте установки мебельного изделия.
4. Обязательно следуйте установленной последовательности в инструкции для более качественного результата сборки.
5. При использовании шуруповёрта установите мощность вращения на 5 Нм для шурупов и 15 Нм для конфирматов.

4 Отрегулируйте петли

1. Отрегулируйте петли как показано на схеме.
Воспользуйтесь регулировочными винтами

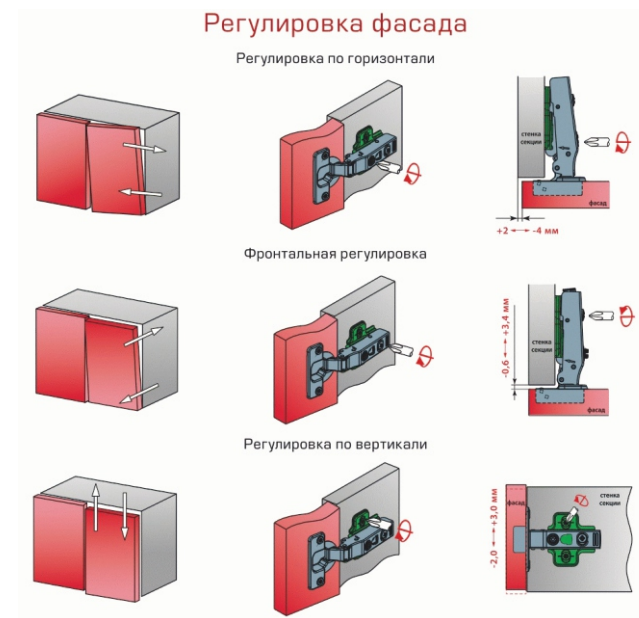

Установите заглушки в места крепления конфирмата

Установите шкаф на место эксплуатации, отрегулируйте опоры по высоте.

3 Установка петель

1. Для установки петли необходимо разделить ее на две части , нажав на кнопку в основании петли.
2. На дверь (деталь №12) установите петли (деталь №6) зафиксируйте шурупами (деталь №54)

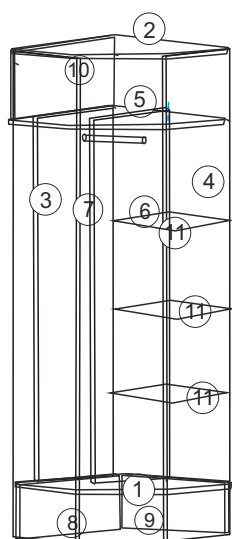
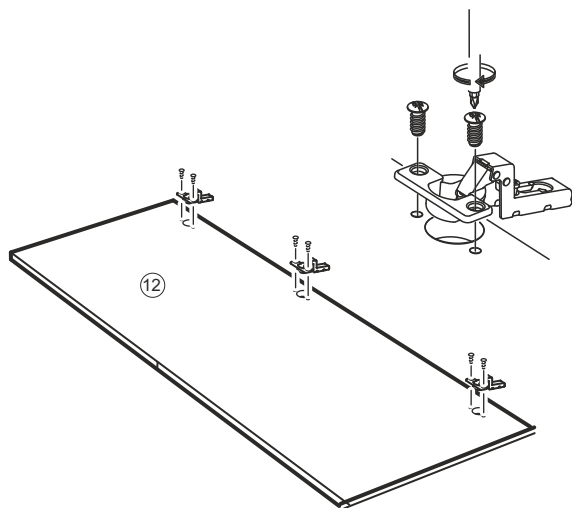

1. В подготовленные отверстия установите полкодержатели (деталь №112), установите полки (деталь №11)
2. На корпус шкафа установите ответные планки петель, зафиксируйте шурупами (деталь №54)
3. установите дверь соединив основание петли с ответной планкой до щелчка.
4. Установите ручку(деталь №84) на фасад (деталь №12) с обратной стороны зафиксируйте винтами.

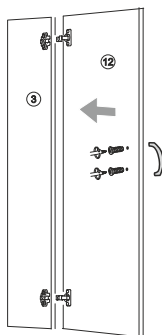

1 Сборка корпуса

1. Возьмите горизонтальный щит (деталь №5) и ребро жесткости(деталь №10), скрепите детали на винты-конфирматы (деталь №51)
2. В подготовленные отверстия детали №5 закрутите эксцентриковые стяжки (деталь №92)
3. В подготовленные отверстия наживите евровинты (деталь №182) затем установите угловые стяжки (деталь №95)

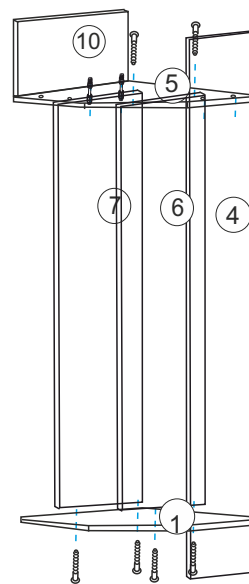
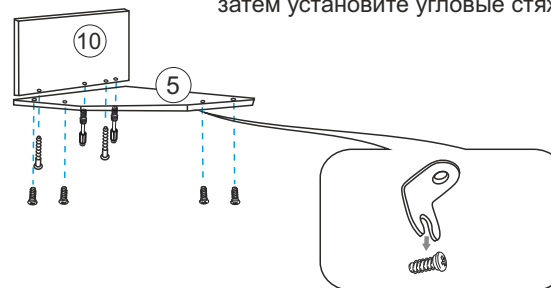

1. Установите заднюю стенку (деталь №7) на винты-конфирматы , закрутите эксцентрики (деталь №51)
2. Установите правый бок (деталь №4) в угловые стяжки закрутите евровинты
3. Установите перегородку (деталь№6), в подготовленные отверстия акрутите винты-конфирматы(деталь№51)
4. Установите нижний горизонтальный щит (деталь №1) зафиксируйте на винты-конфирматы(деталь№51)

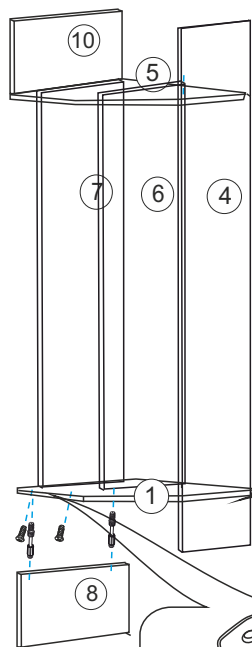

1. Установите две угловые стяжки (деталь №95) зафиксируйте на евровинты (деталь №182)
2. В подготовленные отверстия наживите евровинты (деталь №182) затем установите угловые стяжки (деталь №95)
3. В подготовленные отверстия закрутите эксцентрики (деталь №92), затем установите ребро жесткости (деталь №8), закрутите эксцентрики (деталь №92)

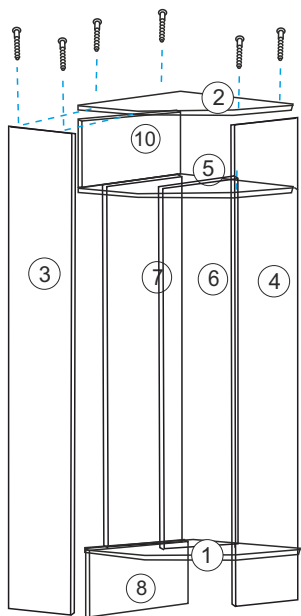
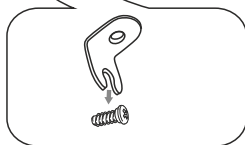
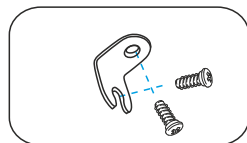

1. Установите верхний горизонтальный щит (деталь №2) в подготовленные отверстия закрутите винты-конфирматы (деталь №51)
2. Установите левый бок (деталь №3), в подготовленные отверстия закрутите винты-конфирматы (деталь №51)
3. В угловые стяжки закрутите евровинты (деталь №182)

6

2 Установка опор и штанги и ДВП

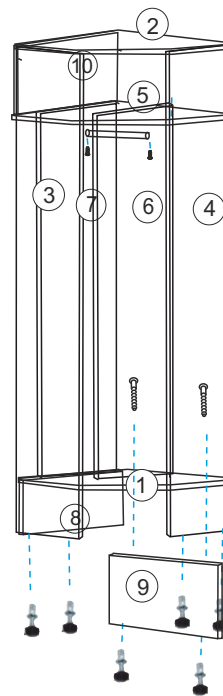

1. В подготовленные отверстия забейте опоры (деталь №195) закрутите ее регулирующую часть.
2. Установите ребро жесткости (деталь №9), в подготовленные отверстия закрутите винты-конфирматы (деталь №51)
3. Установите оставшиеся опоры к детали №9
4. Установите штагодержатель (деталь №140), зафиксируйте шурупами (деталь №54)

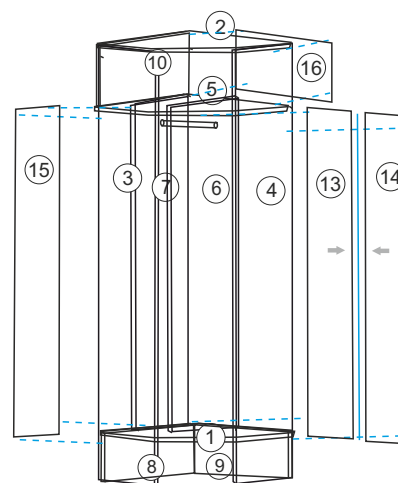

1. установите заднюю стенку ДВП (деталь №16), выровняйте диагональ, молотком забейте гвозди (деталь №125). Гвозди следует забивать с отступом 8 мм от края ЛДСП.
2. Установите задние стенки (детали №13, №14, №15) между деталями установите стыковочный профиль, молотком забейте гвозди (деталь №125)
3. По краю ДВП закрутите шурупы (деталь №54)

7