

Комплект детской мебели «Стол-парта»

Регламент таможенного союза. ТО 561812-001-84597115-2014



(рис. 1) арт. КУЗ



(рис. 2) арт. КПУЗ

Перед эксплуатацией следует ознакомиться с паспортом и руководством по эксплуатации. Следуя инструкции, выполните установку стола и стула.

1. Назначение

Универсальный набор детской мебели предназначен для детей дошкольного и младшего школьного возраста в качестве учебного пособия и место для выполнения школьных домашних заданий, а также занятий рисованием, лепкой, аппликацией. Конструкция стола позволяет изменять наклон столешницы.

2. Технические характеристики (таблица 1)

Артикул	КУЗ	КПУЗ
Стол		
Длина	600 мм	600 мм
Ширина	450 мм	450 мм
Высота	580 мм	580 мм
Наклон стола	+	+
Стул		
Высота до сиденья	320 мм	350 мм
Высота по спинке	570 мм	610 мм
Сиденье	310×270 мм	290×260 мм
Материал стула	Ткань	Пластик
Возрастная группа	3–7 лет	3–7 лет

3. Комплектность

В комплект обязательной поставки входят:

стол	1 шт.
стул	1 шт.
пенал	1 шт.
паспорт и руководство по эксплуатации	1 шт.
упаковка	1 шт.

Примечание. Комплект поставляется в транспортном виде с установленными заглушками на ножках и комплектом дополнительных изделий (в зависимости от модели).

4. Указания по эксплуатации

4.1. Для приведения стола в рабочее положение необходимо установить ножки на ровную горизонтальную поверхность, развести их, зафиксировать в рабочем положении до упора (рис. 3).

4.2. Для приведения стульев в рабочее положение необходимо развести их ножки, зафиксировать в рабочем положении до упора.

4.3. Изменение наклона столешницы (рис. 6)

4.4. Хранить комплект детской мебели в сухом помещении при температуре от +5° до +25 °С, при влажности 60–70 %. Не допускать попадания прямого солнечного света.

5. Требования безопасности

5.1. Не допускается установка изделий на не ровных поверхностях.

5.2. Убедитесь в надежности фиксации ножек, после приведения изделий в рабочее положение.

Категорически не допускается:

5.3. Разрешать детям самостоятельно производить складывание или раскладывание комплекта.

5.4. Использовать комплект не по назначению.

5.5. Вставать ногами на стол или стул.

5.6. Не оставляйте детей без присмотра.

6. Сведения о приемке.

Комплект арт. КУЗ, КПУЗ (нужное подчеркнуть) проверен на соответствие действующей технической документации, образца-эталона, утвержденного в установленном порядке, и признан годным для эксплуатации.

Дата изготовления " _____ " _____ 20 _____ г.
подпись и оттиск личного клейма лица, ответственного за приемку и упаковку изделия

7. Гарантии изготовителя.

Предприятие-изготовитель гарантирует качество изделия при условии соблюдения потребителем правил и рекомендаций данного руководства. Гарантийный срок 18 месяцев, исчисляется со дня продажи, при наличии в паспорте отметки о дате продажи, заверенной штампом торгующей организации. Срок службы 5 лет.

8. Сведения о продаже

Дата продажи " _____ " _____ 20 _____ г.
подпись ответственного лица, штамп торгующей организации

Внимание! Паспорт необходимо хранить в течение всего срока службы изделия.

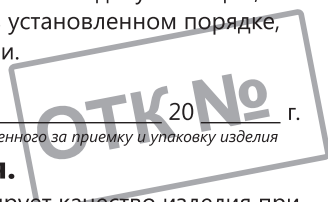



(рис. 3) **Схема раскладывания стола (механизм «Никки»)**

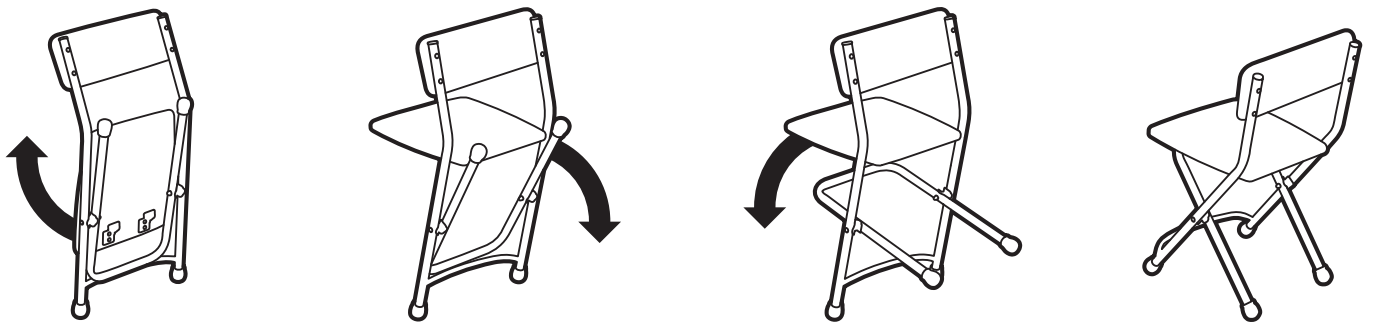

(рис. 4) **Схема раскладывания стула с мягкой обивкой**



(рис. 5) **Схема раскладывания стула с пластмассовым сиденьем**

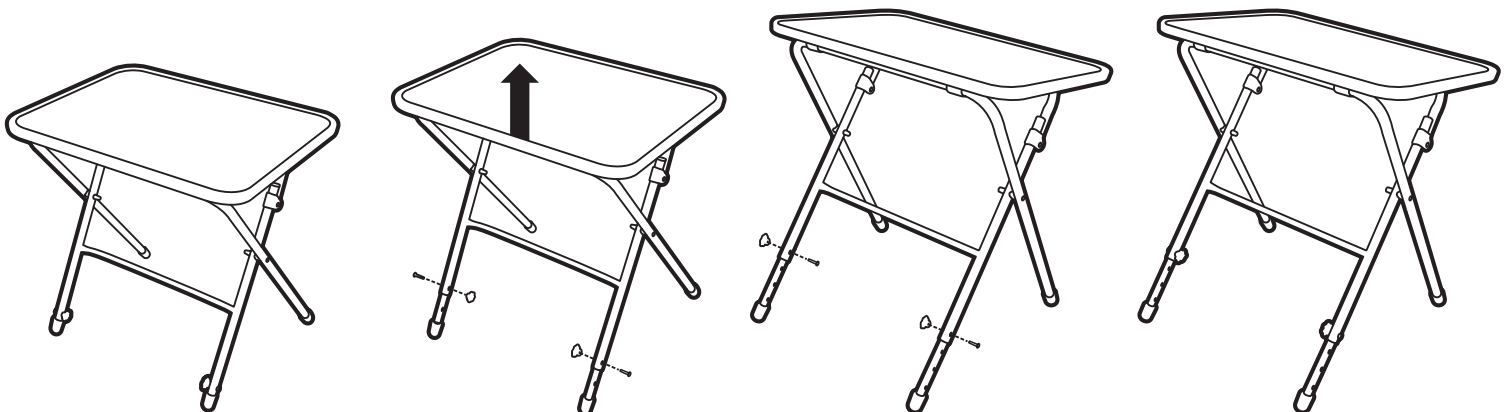

(рис. 6) **Схема наклона столешницы**