

Инструкция по сборке

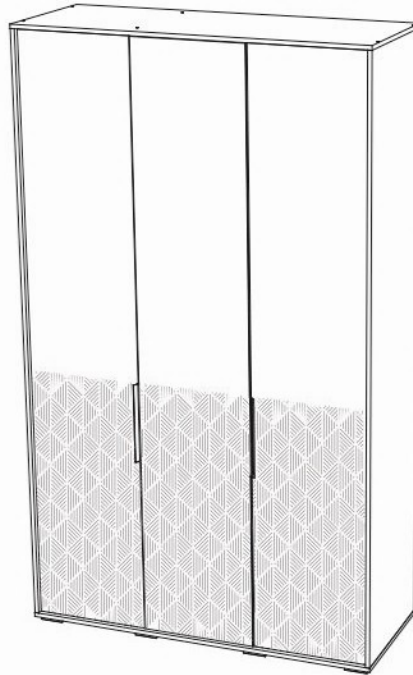

**Николь мод. 7 Шкаф 3-дверный
артикул Ж.01.01.01.03**

Размеры (ВхШхГ) 2320x1367x523

Рекомендации по эксплуатации и уходу за мебелью

1. Мебель рекомендуется эксплуатировать в проветриваемом, сухом помещении с температурой воздуха не ниже +2 С и относительной влажности воздуха от 45 до 70%.
2. В мебели, имеющей крепление болтами, винтами, шурупами, при ослаблении соединений необходимо их периодически подтягивать.
3. Поверхность мебели следует протирать слегка влажной тканью, с последующей протиркой насухо. Запрещается использовать в качестве чистящих средств растворители, соду и средства, содержащие абразивные материалы.
4. Мебель должна быть защищена от прямого попадания солнечных лучей, не должна размещаться вблизи отопительных приборов.

ГАРАНТИЙНЫЙ ТАЛОН

- Изготовитель гарантирует соответствие мебели требованиям ГОСТ 16371-93 «Мебель. Общие технические условия» при соблюдении условий транспортировки, хранения эксплуатации и рекомендаций по уходу за мебелью и ТР ТС 025/2012 «О безопасности мебельной продукции».
- Претензии по комплектности, качеству и отклонениям, при которых сборка не возможна, должны предъявляться в магазин, где была приобретена мебель.
- Все гарантийные работы производятся только при предъявлении настоящего гарантийного талона.
- Гарантийный срок эксплуатации изделия 24 месяца, деталей с нанесенной фотопечатью 6 месяцев со дня продажи мебели через торговую сеть.

Гарантийное обслуживание не производится:

- По дефектам, появившимся из-за не соблюдения потребителем условий транспортирования, хранения, сборки, эксплуатации и рекомендаций по уходу за мебелью.

СВИДЕТЕЛЬСТВО О ПРИЕМКЕ

Мебель соответствует ГОСТ 16371-93, ТР ТС 025/2012 и признана годной к эксплуатации.

Дата выпуска изделия _____

Дата реализации _____

(печать магазина)

С условиями гарантийного обслуживания ознакомлен _____

(подпись покупателя)

Срок службы изделия 10 лет



Изготовитель: ООО-фирма «Элма» сайт: www.alicia-mebel.ru

Адрес изготовителя: 426062, Россия, Удмуртская Республика, г. Ижевск, Спортивная ул., дом 73

Николь мод. 7 Шкаф 3-дверный

Перед сборкой внимательно ознакомьтесь с данной инструкцией, проверьте комплектность фурнитуры и разбейте её по назначению. Упаковку можно использовать в качестве подстилочного материала при сборке. Работу проводите на ровной жесткой поверхности. Для удобства, сборку лучше производить вдвоем. После окончательной сборки на головки конфирматов и эксцентриковых стяжек установите декоративные заглушки.

Инструмент и фурнитура



* Инструмент для сборки в комплект не входит.

А x 1шт. 	Б x 26шт. D7 x 50мм	В x 22шт. заглушка конфирмата x 8шт. заглушка эксцентрика x 8шт.	Г x 8шт. 	Д x 8шт. 	Е x 4шт. 	Ж x 8шт. петля вкладная	З x 4шт. петля полунакладная	И x 2шт.
К x 122 D3 x 16мм	Л x 86 D3,5 x 16мм	М x 2шт. 	Н x 1шт. D25 x 873мм	О x 22шт. 	П x 12шт. D5 x 16 мм	Р x 1шт. Н-профиль L-1813мм	С x 3шт. демпфер в чашку петли	

** Предприятие-изготовитель оставляет за собой право на замену материалов, фурнитуры и метизов на аналогичные не ухудшающие качество изделия.

Перечень деталей

Поз.	Наименование	Кол-во	Деталь	
			Длина	Ширина
2	Боковина шкафа левая	1	2268	519
3	Боковина шкафа правая	1	2268	519
6	Перегородка	1	2268	488
9	Дно	1	1367	520
10	Крыша	1	1367	520
14	Горизонт	1	881	486
16	Горизонт	1	881	486
17	Горизонт	2	437	486

Поз.	Наименование	Кол-во	Деталь	
			Длина	Ширина
20	Ребро жесткости	1	881	128
26	Полка	3	435	486
27	Фасад	2	2261	439
28	Фасад	1	2261	439
32	Задняя стенка	1	1870	441
33	Задняя стенка	1	2298	459
34	Задняя стенка	1	1870	459
38	Задняя стенка	1	903	350

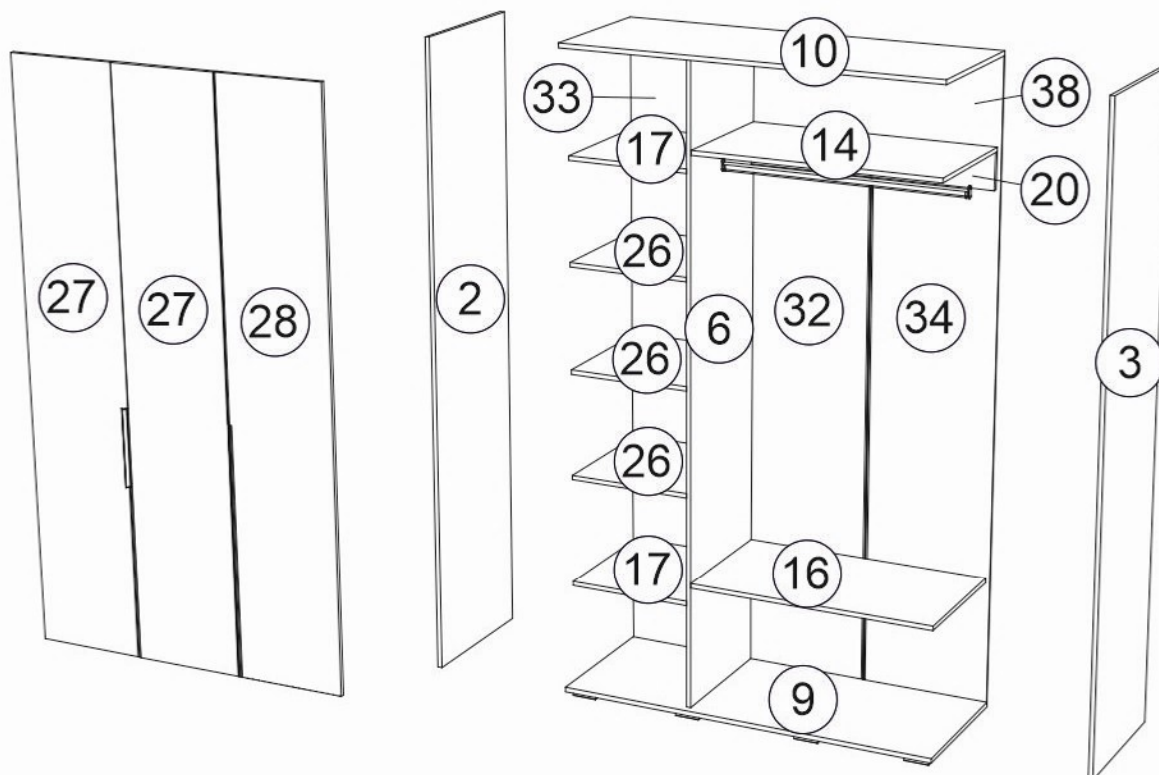

Николь мод. 7 Шкаф 3-дверный

1	Б D7 x 50мм	Г D5 x 16 мм	Д 	Е 	Ж петля вкладная	З петля полунакладная	Л D3,5 x 16мм	
----------	---------------------------	----------------------------	--------------	--------------	--------------------------------	-------------------------------------	-----------------------------	--

