

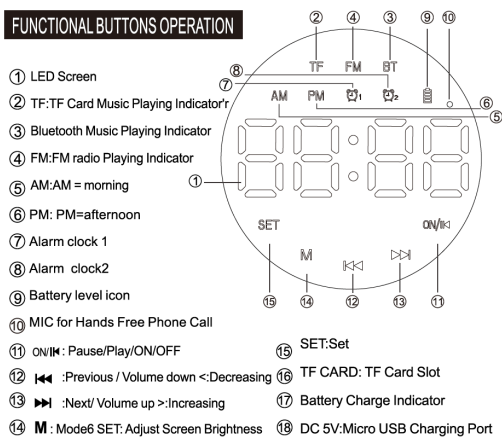

Инструкция



РЕЖИМ TF-КАРТЫ

1. Используйте карту microSD и скопируйте музыку MP3 или другие аудиофайлы на карту и вставьте в гнездо динамика.
2. Нажмите и удерживайте кнопку ВОСПРОИЗВЕДЕНИЯ, чтобы включить динамик.
3. Нажмите кнопку M для режима TF-карты, чтобы наслаждаться музыкой.

Батарея: 3,7 В 1400/2000/2800mAh литиевая батарея.

1. Кнопка ON/PLAY (Воспроизведение/Пауза/Включение/выключение питания); Нажмите, чтобы воспроизвести или приостановить воспроизведение музыки во время воспроизведения; нажмите и удерживайте кнопку, чтобы включить или выключить динамик; В режиме FM нажмите ее для автоматического поиска FM-станции.
2. Кнопка <<(Последняя песня/Уменьшение громкости); В режиме музыки: нажмите для последней песни, нажмите и удерживайте для уменьшения громкости; В режиме FM нажмите ее для предыдущей станции.
3. Кнопка >> (следующая песня/увеличение громкости); В разделе Музыка: нажмите для следующей песни, нажмите и удерживайте для увеличения громкости; В режиме FM нажмите для следующей станции.
4. Кнопка M для режима воспроизведения: Режим Bluetooth, музыкальный режим для воспроизведения звука на карте microSD, режим FM, режим AUX и режим часов; Нажмите для воспроизведения различных режимов; В режиме часов нажмите для переключения часов в формате 12 часов или 24 часа; И в режиме 12 часов будет гореть индикатор PM или AM; AM = утро, PM = день; например: 8 вечера.
5. Набор кнопок: дважды щелкните, чтобы отрегулировать 3-уровневую яркость экрана, нажмите и удерживайте, чтобы выключить экран.
6. Кнопка < нажмите, чтобы настроить время для часов и будильника.
7. Кнопка > нажмите, чтобы настроить время для часов и будильника.
8. Кнопка SET нажмите, чтобы переключить дисплей часов/будильника, нажмите и удерживайте, чтобы войти в режим настройки часов/будильника.
9. Порт зарядки Micro USB: подключите USB-кабель для зарядки, входящий в комплект поставки, к порту зарядки, а затем подключите адаптер или другие источники питания для зарядки динамика. Перед использованием динамика, пожалуйста, полностью зарядите его.
10. Индикатор заряда батареи: Используйте зарядный кабель Micro USB для зарядки динамика, когда он заряжается, загорится красный светодиодный индикатор. Один раз после зарядки красный индикатор гаснет.



ВОСПРОИЗВЕДЕНИЕ ЗВУКА ПО BLUETOOTH

1. Нажмите и удерживайте кнопку вкл/воспроизведение, чтобы включить динамик, и он перейдет в режим Bluetooth.
2. Проверьте свои устройства Bluetooth, такие как мобильный телефон, и убедитесь, что Bluetooth готов к подключению.
3. Найдите устройство, указанное в списке на вашем телефоне, найдите имя устройства: (то же, что и модель нижней наклейки), а затем подключите его. После сопряжения вы сможете воспроизводить музыку на своем телефоне. Звонок без рук: В режиме Bluetooth нажмите кнопку вкл/воспроизведение, чтобы ответить или повесить трубку, нажмите и удерживайте кнопку вкл/воспроизведение, чтобы отклонить вызовы.

спецификация

Версия Bluetooth: 5.0

Частотный диапазон: 80 Гц 20 кГц

Радиочастота: 87,5 МГц-108 МГц

Диммер дисплея: 3-Уровневый

Выходная мощность: 3 Вт THD=10%

SNR: >65 дБ

Искажение: <0,5%

Динамик: 4 3 Вт

НАСТРОЙКА ЧАСОВ

1. Когда часы отобразятся, нажмите кнопку "УСТАНОВИТЬ", чтобы отменить значок ВРЕМЕНИ 1 и значок ВРЕМЕНИ 2.
2. Нажмите и удерживайте кнопку SET и введите настройку часов. Когда номер часа начнет мигать, нажмите кнопку <или>, чтобы настроить номер часа.
3. Продолжайте нажимать кнопку SET, номер минут мигает, нажмите кнопку <или>, чтобы настроить номер минуты.
4. Наконец, нажмите кнопку УСТАНОВИТЬ настройку выхода и сохраните ее.

НАСТРОЙКА БУДИЛЬНИКА

1. Включение/выключение будильника: Нажмите кнопку УСТАНОВИТЬ, значок ВРЕМЕНИ 1 всегда означает только включение будильника 1. Продолжайте нажимать кнопку SET, значок ВРЕМЕНИ 2 всегда яркий означает только включение будильника 2. Продолжайте нажимать кнопку SET, значок ВРЕМЕНИ 1 и значок ВРЕМЕНИ 2 всегда яркие означают включение будильника 1 и будильника 2. Наконец, нажмите кнопку SET, чтобы выключить два будильника, на экране не будет времени.
2. Нажмите кнопку SET, индикатор значка времени 1 загорится, и отображение времени находится в статическом состоянии. Нажмите.
3. Удерживая нажатой кнопку SET, введите настройку будильника 1. Когда номер часа начнет мигать, нажмите кнопку <или>, чтобы настроить номер часа.
4. Продолжайте нажимать кнопку УСТАНОВИТЬ количество минут, мигает, нажмите кнопку <или>, чтобы настроить количество минут.
5. Продолжайте нажимать кнопку SET, а затем нажмите кнопку <или>, чтобы выбрать вызов от L1 до L-5.
6. Наконец, нажмите кнопку SET, чтобы выйти из настройки, и сохраните ее.