



Silverlit®

Silverlit SAS, 80 rue Barthelemy Danjou,
92100 Boulogne-Billancourt / France.
©2021 Silverlit. All rights reserved.



Scan the QR code for more instructions online

Den QR-Code scannen, um weitere Anweisungen online zu erhalten. • Scannez le code QR pour plus d'informations en ligne. • Scan de QR-code voor meer instructies online. • Escanea el código QR para obtener más instrucciones online. • Scansora il codice QR per ulteriori istruzioni online. • Отсканируйте QR-код для ознакомления с более подробными инструкциями онлайн. • Digitalize o código QR para mais informações online

Tips! Batteries included for demonstration only. New alkaline batteries are recommended to use in this product to obtain best and maximum performance.
TIPP! Die eingelegten Batterien dienen nur zu Vorführzwecken. Es empfiehlt sich, neue Batterien in diesem Produkt zu verwenden, um die beste und maximale Leistung zu erhalten.
CONSEIL! Des piles sont incluses pour la démonstration uniquement. Il est recommandé d'utiliser des piles neuves dans ce produit pour obtenir des performances optimales et maximales.
TIPSI! Batterijen zijn alleen inbegrepen voor demonstratiedoeleinden. Nieuwe batterijen worden aanbevolen om met dit product de beste en maximale prestaties te bereiken.
CONSEJOS! Pilas incluidas solo con fines de demostración. Se recomienda usar pilas nuevas en este producto para conseguir un rendimiento máximo y óptimo.
TIP! Le batterie sono incluse a solo scopo dimostrativo. Si raccomanda di scollare le batterie nuove per ottenere le migliori prestazioni.
Совет! Батарейки, поставляемые с изделием, предназначены только для демонстрационных целей. Для максимальной производительности рекомендуется установить в устройство новые батарейки.
Dicas! Pilhas incluídas apenas para demonstração. Recomendamos que utilize pilhas novas neste produto, para obter o melhor e máximo desempenho.

1. Delivery Content

Lieferumfang • Contenu de l'emballage • Inhoud van de verpakking • Lista de componentes • Elenco delle parti • B. komnente • Acessórios incluídos

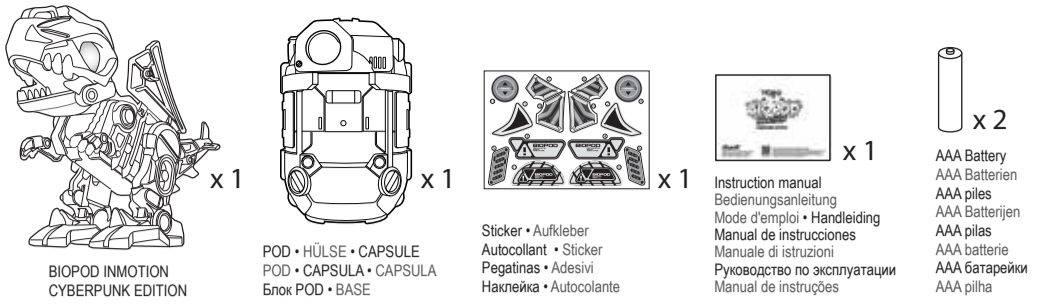

2. Battery Installation

Einlegen der Batterien • Installation des piles • Installatie van de batterijen • Instalación de las pilas • Installazione delle batterie • Установка батареек • Instalação das pilhas

Make sure the power switch is on "OFF" position.

Du musst sicher sein, dass der An/Aus-Schalter auf „OFF“ steht. • S'assurer que l'interrupteur soit sur la position "OFF". • Zorg ervoor dat de stroomschakelaar in de "OFF" (UIT) stand staat. • Asegúrese de que el interruptor de encendido esté en la posición "OFF" [apagado]. • Assicurarsi che l'interruttore sia posizionato su "OFF". • убедиться, что выключатель питания находится в положении ВЫКЛ • Certifica-te que o interruptor está na posição "OFF", desligado

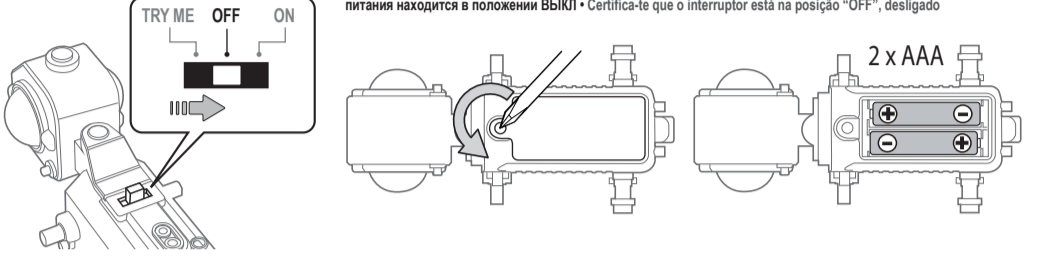

3. HOW TO BUILD

ZUSAMMENBAUEN • MONTAGE • HOE IN ELKAAR ZETTEN • INSTRUCCIONES DE MONTAJE • ASSEMBLAGGIO • ПОРЯДОК СБОРКИ • COMO CONSTRUIR

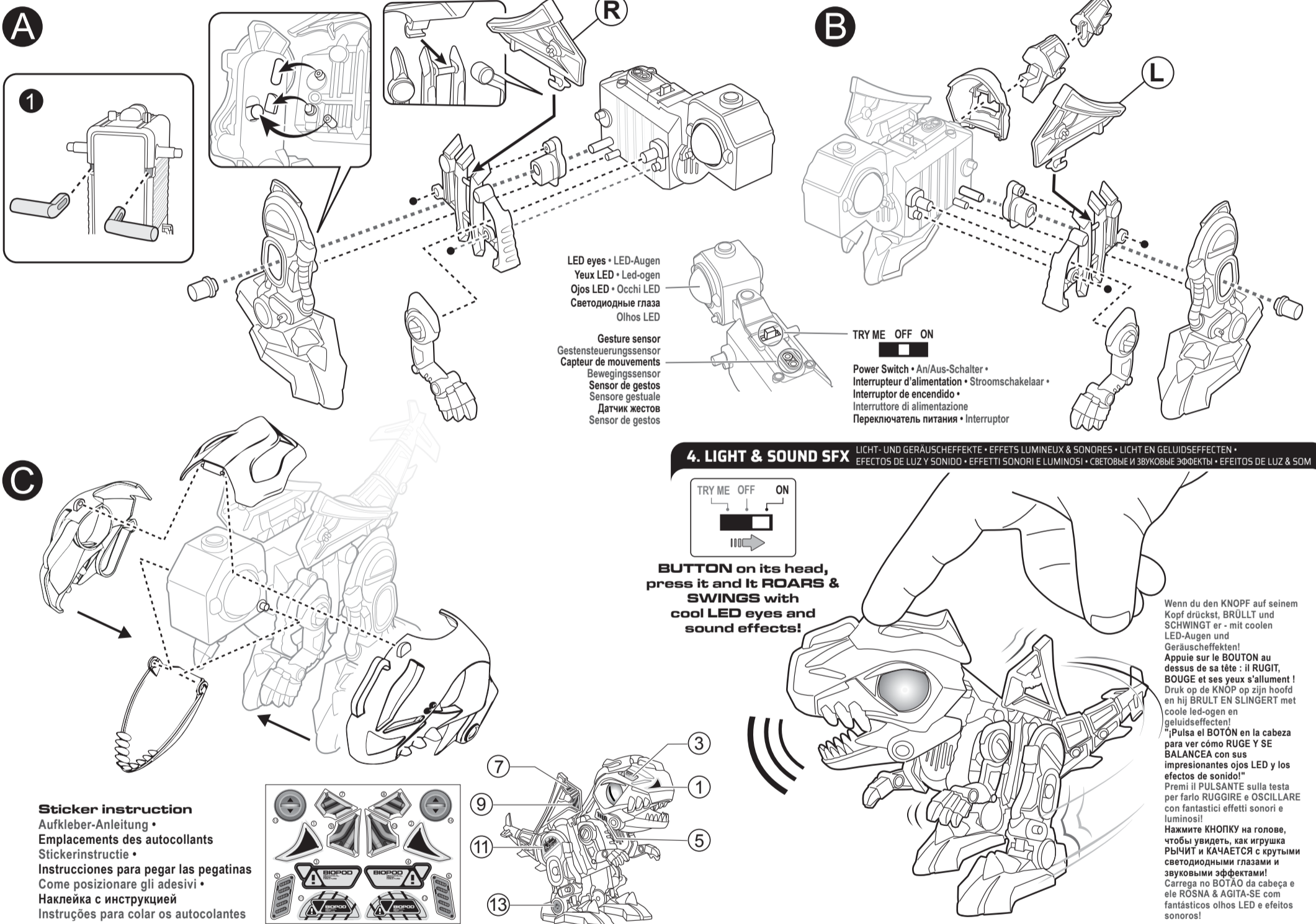

LED eyes • LED-Augen
Yeux LED • Led-ogen
Ojos LED • Occhi LED
Светодиодные глаза
Olhos LED

Gesture sensor
Gestensteuerungssensor
Capteur de mouvements
Bewegungssensor
Sensor de gestos
Sensore gestuale
Датчик жестов
Sensor de gestos

TRY ME OFF ON
Power Switch • An/Aus-Schalter
Interrupteur d'alimentation • Stroomschakelaar
Interruptor de encendido
Interruttore di alimentazione
Переключатель питания • Interruptor

4. LIGHT & SOUND SFX

LICHT- UND GERÄUSCHEFFEKTE • EFFETS LUMINEUX & SONORES • LICHT EN GELUIDSEFFECTEN • EFECTOS DE LUZ Y SONIDO • EFFETTI SONORI E LUMINOSI • СВЕТОВЫЕ И ЗВУКОВЫЕ ЭФФЕКТЫ • EFEITOS DE LUZ & SOM

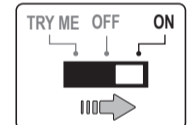

BUTTON on its head, press it and it **ROARS & SWINGS** with cool LED eyes and sound effects!

Wenn du den KNOPF auf seinem Kopf drückst, BRÜLLT und SCHWINGT er - mit coolen LED-Augen und Geräuscheffekten!
Appuie sur le BOUTON au dessus de sa tête : il RUGIT, BOUGE et ses yeux s'allument !
Druk op de KNOP op zijn hoofd en hij BRULT EN SLINGERT met coole led-ogen en geluidseffecten!
"¡Pulsa el BOTÓN en la cabeza para ver cómo RUGE Y SE BALANCEA con sus impresionantes ojos LED y los efectos de sonido!"
Premi il PULSANTE sulla testa per farlo RUGGIRE e OSCILLARE con fantastici effetti sonori e luminosi!
Нажмите КНОПКУ на голове, чтобы увидеть, как игрушка РЫЧИТ и КАЧАЕТСЯ с крутыми светодиодными глазами и звуковыми эффектами!
Carrega no BOTÃO da cabeça e ele RÔSNA & AGITA-SE com fantásticos olhos LED e efeitos sonoros!

5. GESTURE CONTROL

GESTENSTEUERUNG • COMMANDE DES MOUVEMENTS • BEWEGINGSBEDIENING • CONTROL POR GESTOS • Sensore di movimento • УПРАВЛЕНИЕ ЖЕСТАМИ • CONTROLLO POR GESTOS

Wave your hand over its gesture sensor and it will walk forward!

Hold your hand steady over the gesture sensor, it will perform different actions!

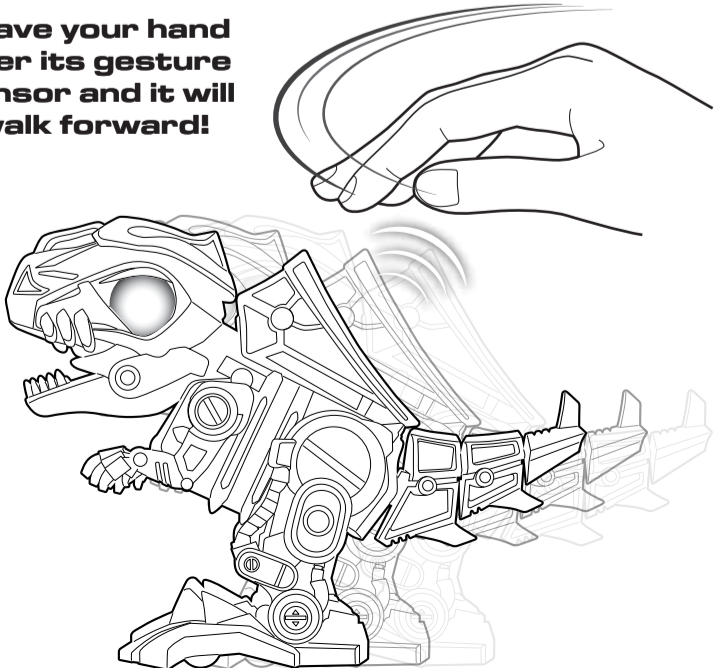

Bewege deine Hand über seinem Gestensteuerungssensor hin und her, dann läuft er vorwärts!
Agite ta main au-dessus du capteur de mouvements et il se met à avancer!
Zwaai met je hand over de bewegingssensor en hij zal vooruit lopen!
"¡Mueva la mano sobre el sensor de gestos y caminará hacia delante!"
Muovi la mano sopra al sensore di movimento per far camminare il tuo Biopod in avanti!
Проведите рукой перед датчиком жестов, и игрушка пойдет вперед!
Agita a mão sobre o sensor de gestos e ele anda para a frente!

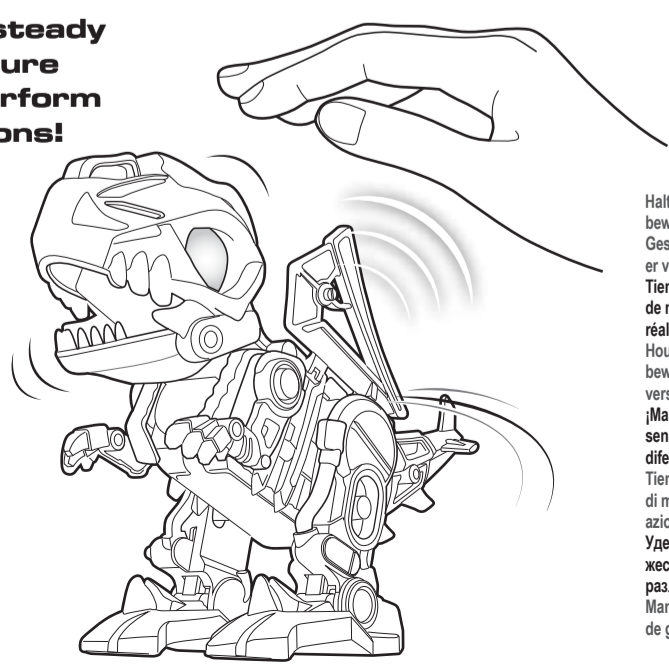

Halte deine Hand, ohne sie zu bewegen, über den Gestensteuerungssensor, dann führt er verschiedene Aktionen aus!
Tiens ta main au-dessus du capteur de mouvements sans bouger, il réalise différentes actions!
Houd je hand stabiel over de bewegingssensor en hij zal verschillende acties uitvoeren!
¡Mantén la mano quieta sobre el sensor de gestos y realizará diferentes acciones!
Tieni la mano ferma sopra al sensore di movimento per fargli fare diverse azioni!
Удерживайте руку над датчиком жестов, чтобы игрушка выполняла различные действия!
Mantém a mão parada sobre o sensor de gestos, e ele faz ações diferentes!

