

СТРАНИЦА 1.

РУКОВОДСТВО ПО СБОРКЕ БАСКЕТБОЛЬНОЙ СТОЙКИ



ВНИМАНИЕ

Несоблюдение указанных инструкций при сборке или висение на кольце может привести к серьёзным травмам или смерти.

Памятка сборщику:

*Все детали конструкции, в том числе используемые для демонстрации, должны собираться согласно инструкции. Несоблюдение указанных инструкций при сборке и эксплуатации баскетбольной стойки может привести к серьёзным травмам.

*Непосредственно перед сборкой, пожалуйста, ознакомьтесь с предупреждениями и мерами безопасности. Рекомендуется следить за детьми во время их использования стойки. Сборку конструкции необходимо осуществлять минимум двумя взрослыми.

Мы благодарны за Вашу покупку одного из множества наших продуктов. Мы гарантируем, что Вы останетесь довольны Вашим выбором.

СТРАНИЦА 2. СПЕЦИФИКАЦИЯ

Деталь №	Название и спецификация	Кол-во	Пометки
A	Ручка регулирования	1	Вставьте Верхнюю стойку(W) к Средней стойке(X)
B1,B2,B3	Винт,М8*35ММ	4	Соедините Кольцо(I), щит, (K),и верхнюю стойку(W)
C1,C2,C3	Винт,М8*20ММ	2	Соедините основу(S)и опорные рычаги(L1),(L2)
D1,D2,D3	Винт,М8*60ММ	2	Соедините среднюю стойку (X) и нижнюю стойку (Y). Соедините верхнюю стойку(W)&среднюю стойку(X)
E1,E2,E3	Винт,М8*65ММ	1	Присоедините нижнюю стойку(Y) к основе (L1),(L2)
G	Колесо	2	
H	Пробка	1	
I	Кольцо	1	
J	Сетка	1	
K	Щит	1	
L1	Правый опорный рычаг	1	
L2	Левый опорный рычаг	1	
M	Ось колеса	1	
N	Крышка стойки	1	
W	Верхняя стойка	1	
X	Средняя стойка	1	
Y	Нижняя стойка	1	
S	Основа	1	

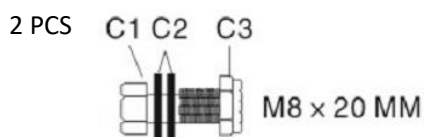
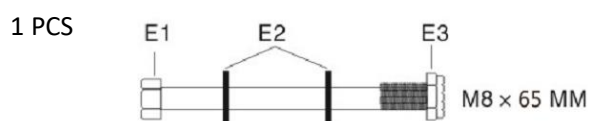
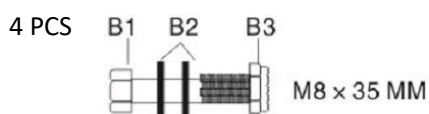
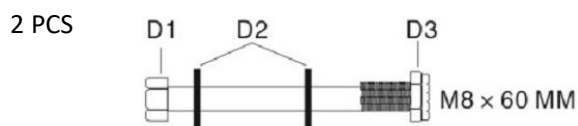

СТРАНИЦА 3

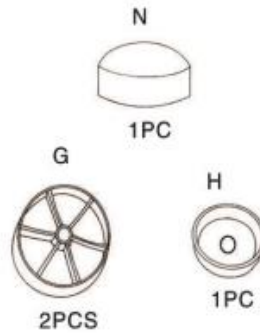
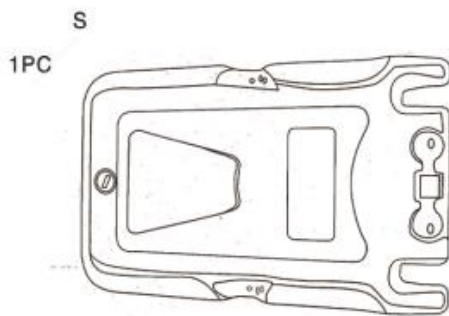
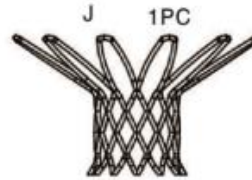
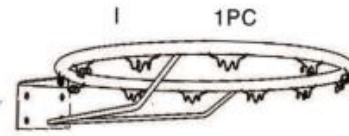
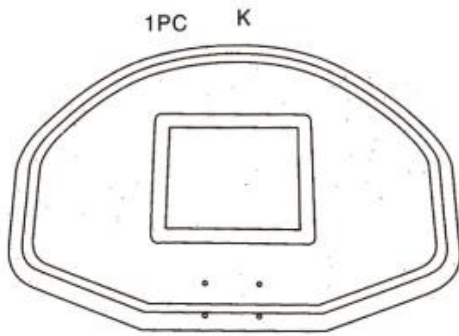

СТРАНИЦА 4

Соедините среднюю стойку (X) и нижнюю стойку (Y) как показано на картинке. Закрепите их набором винтов (D1),(D2) и (D3).

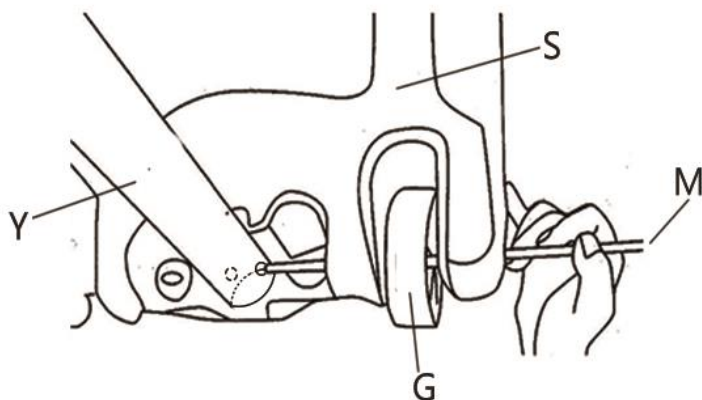
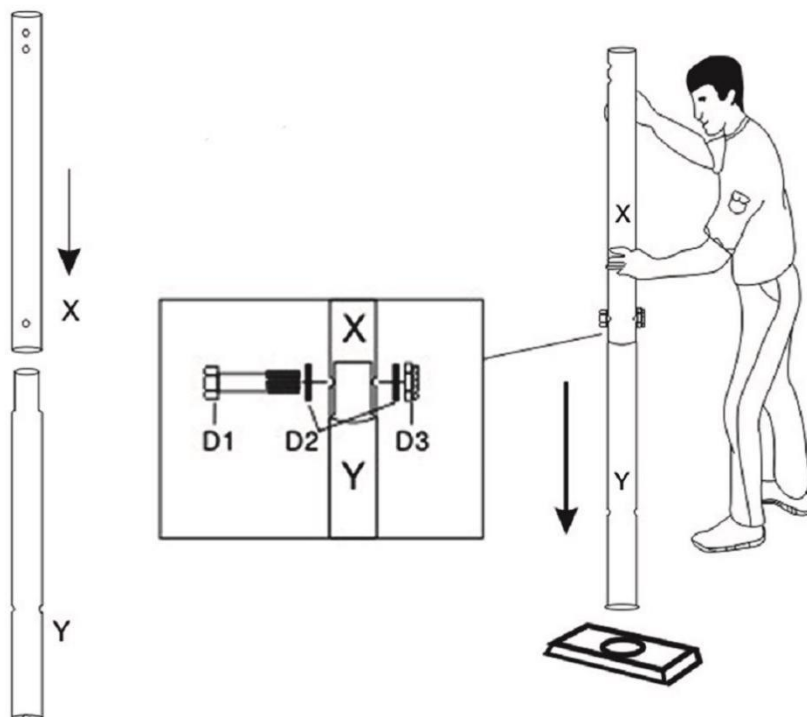

Вставьте втулку колеса (M) в колесо (G), основание (S) и конец нижней стойки (Y) как показано на рисунке.

Лицевая часть основание в сборе указано на рисунке.

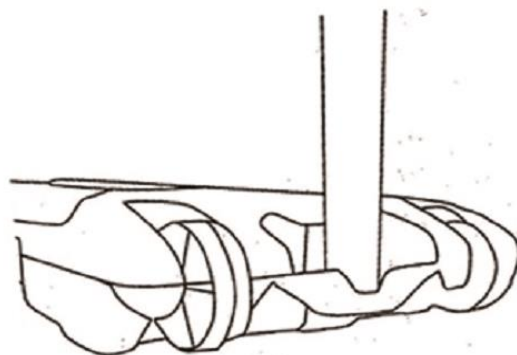

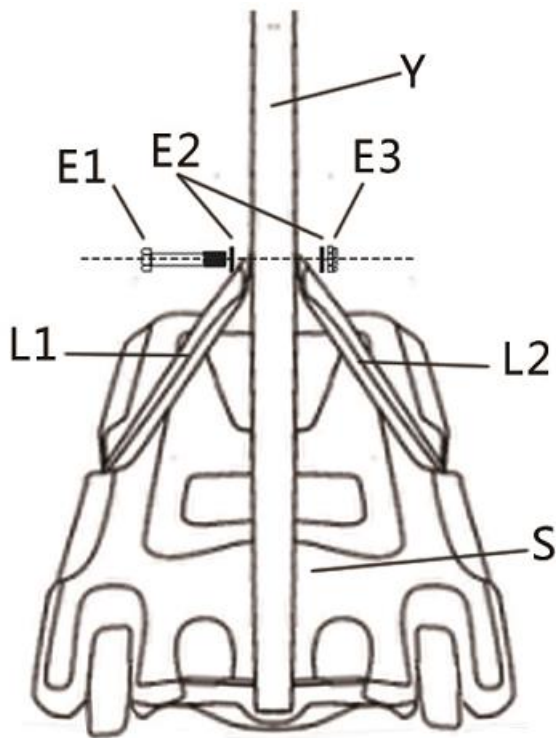

Закрепите один конец опорных скоб (L1) и (L2) к нижней стойке (Y) комплектом болтов (E1), (E2) и (E3) как показано на рисунке.

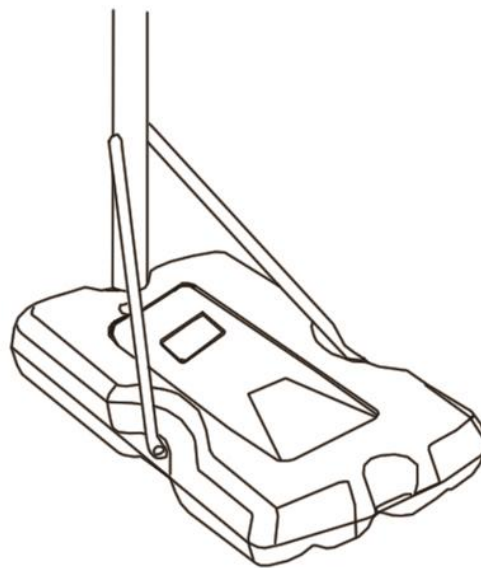
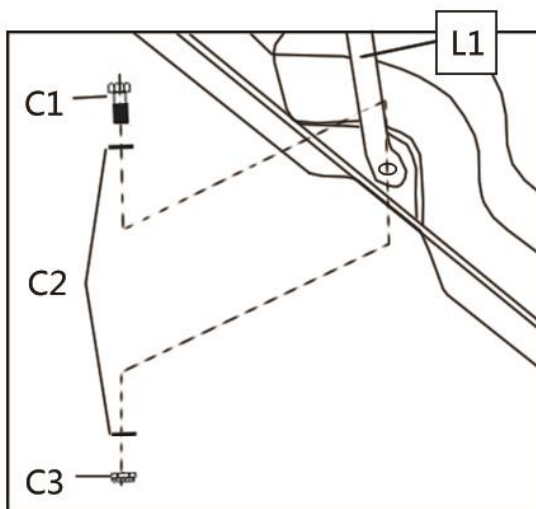

Закрепите другой конец опорных скоб (L1) и (L2) с двух сторон к основанию (S) комплектов болтов (C1), (C2) и (C3) как показано на рисунке.

СТРАНИЦА 6

Прикрепите кольцо (I) и верхнюю стойку(W) к щиту (K) набором винтов (B1),(B2)и(B3) как показано на картинке.

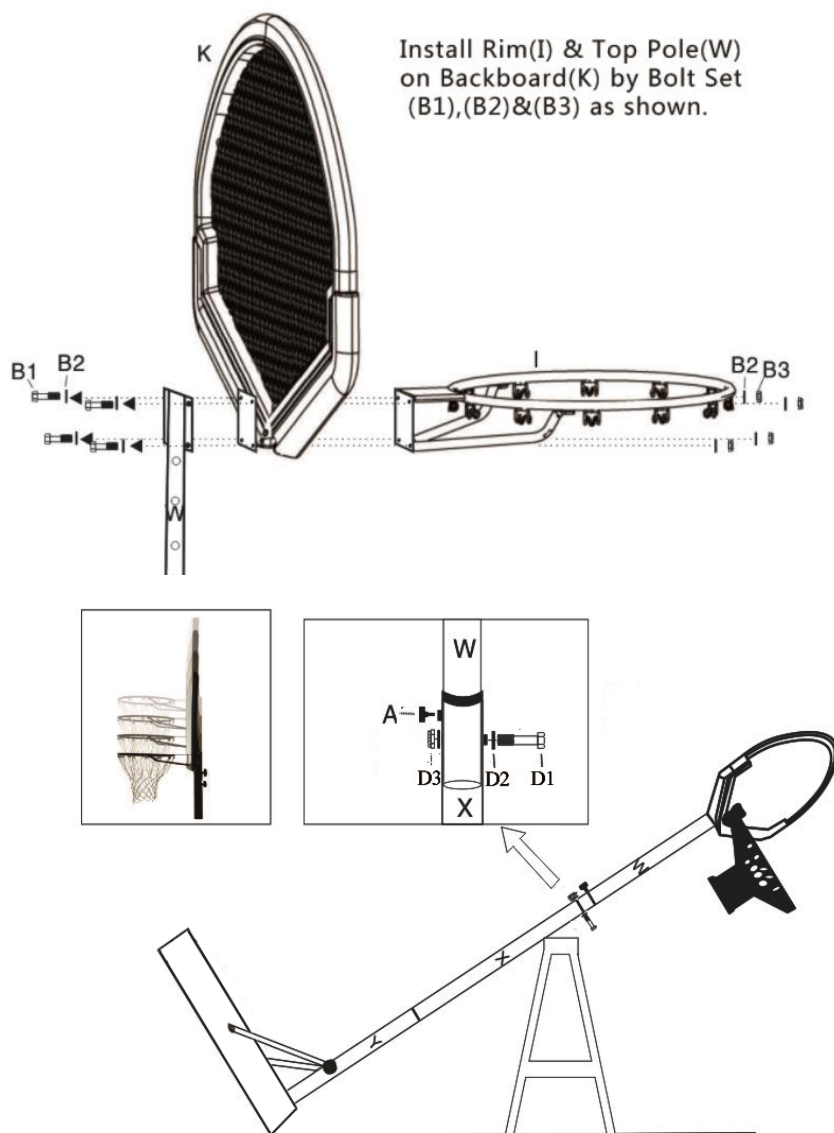

Вставьте верхнюю стойку (W) в среднюю стойку (X), отрегулируйте нужную высоту, затем закрепите ручкой регулирования (A) и набором винтов(D1),(D2)и(D3) как показано на картинке. Регулируйте высоту, вставляя набор винтов (D1),(D2)и(D3) в разные отверстия верхней стойке (W).

СТРАНИЦА 7

Повесьте сетку (J) на кольцо (I) как показано на рисунках.

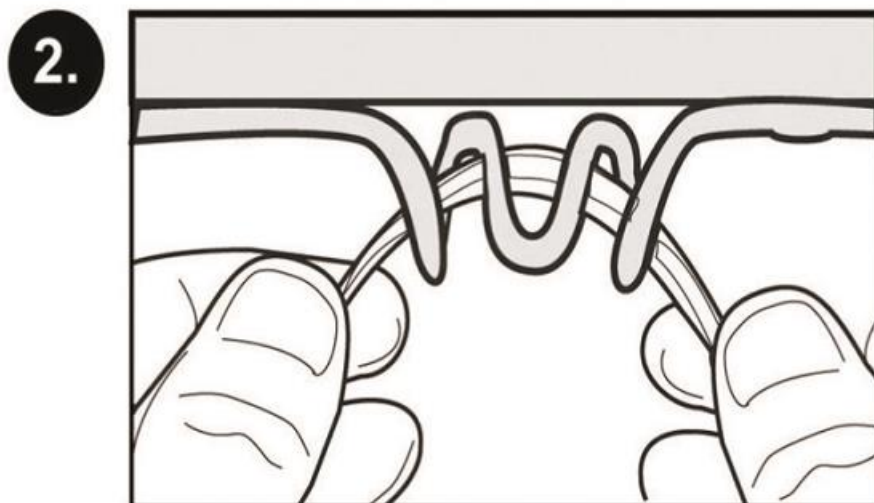

СТРАНИЦА 8

Заполните основание (S) водой или песком для устойчивости.

