

## Назначение изделия и его характеристика

Качели садовые предназначены для отдыха на открытом воздухе.

Модификация	Габаритные размеры (ДхШхВ), мм	Допустимые нагрузки, кг	Масса качели не более, кг
КД1.308	1700x1100x1500	210	20

### Порядок сборки

Снимите упаковку, проверьте комплектность.

Наденьте на передние (поз. 1) и задние (поз. 2) ножки пластмассовую пятю (поз. 19) как показано на рис. 1Б.

Положите на горизонтальную поверхность переднюю (поз. 1) и заднюю (поз. 2) ножки так, чтобы их опорные части были направлены в противоположные стороны, а верхние края были совмещены и совпадали по отверстиям. Установите между ними перекладину (поз. 3) таким образом, чтобы верхние края ножек передней и задней оказались в ложементках с противоположных сторон перекладины, как показано на рисунке 1А. Зафиксируйте через отверстия болтом М8х80 (поз. 27) и гайкой М8 (поз. 29), но не затягивайте. Совместите отверстие на передней ножке ниже первого перегиба с отверстием на задней ножке и стяните болтом М8х80 (поз. 27) и гайкой М8. Передние и задние ножки соедините между собой стяжкой боковой (поз. 5 рис. 1Б) и закрепите болтами М6х40 (поз. 23) и гайками М6 (поз. 28). Установите в ножки пластмассовые заглушки (поз. 18) и затяните все крепления. Аналогично зеркально соберите вторую пару ножек с перекладиной обжатой (поз. 4). Поднимите собранные половинки каркаса качели. Вставьте обжатый край перекладины (поз. 4) в перекладину (поз. 3), совместив отверстия и закрепите болтом М6х45 (поз. 24) и гайкой М6.

Соберите стяжку заднюю, соединив ее составляющие (поз. 6 и поз. 7) и закрепив болтом М6х25 (поз. 21) и гайкой М6. Задние ножки соедините между собой стяжкой задней и закрепите в нижних отверстиях ножек с помощью болтов М6х40 (поз. 23 рис. 1Б) и гаек М6 (поз. 28). Затяните все соединения.

Дуги каркаса (поз. 8 рис. 2) вставьте в угловые карманы тента (поз. 30 рисунок 2А). Вставки тента (поз. 9) проденьте в шлейки (петли) тента и соедините с дугами каркаса, причем замыкающая дуга каркаса соединяется с тентом только при вставленных в карманы дугах. Для исключения порывов материи, соединение осуществляется "через край", как показано на рисунке 2А. Натяжку тента на каркас производите вдвоем. Расправьте тент на каркасе и завяжите тесемки. Вставьте болты М6х80 (поз. 26) в дугу каркаса тента (поз. 8). На болты последовательно надеть муфты с большим ложементом (поз. 15), муфты с малым ложементом (поз. 16) и вставить болты в перекладину (поз. 3), закрепить гайкой М6 (поз. 28).

В петли на перекладине установите пружины (поз. 17).

Вставьте дужки сидения (поз. 10 рис. 3) в крайние петли тканевого сидения (поз. 20). Соедините дужки углами сидения (поз. 11) с двух сторон.

На болт М6х30 (поз. 22) наденьте тягу переднюю (поз. 14) (длинная) и вставьте его в отверстие на дужке сидения. Закрепите гайкой М6 (поз. 28). Аналогично на болт М6х30 наденьте тягу заднюю (поз. 13) и вставьте в отверстие на второй дужке сидения и закрепите гайкой.

Повторите данные операции с другой стороны сидения, при этом тяги передние и задние должны крепиться к одним и той же дужкам.

Вставьте стяжку сидения нижнюю (поз. 12) в петлю среднюю тканевого сидения. Болтами М6х55 (поз. 25) и гайками М6 прикрутите к средней части углов сидения (поз. 11).

Поднимите сидение и подвесьте на пружину (поз. 17) на перекладине с помощью отверстий на передней и задней тяге так, чтобы тяги передние (длинные) оказались с поднятого края тента.

Проверьте и подтяните все болтовые соединения.

Качели поставляются с матрасом для сидения. Наденьте матрас на сидение.

### Эксплуатация

Во время эксплуатации не перегружайте качели сверх указанной нагрузки. Не вставляйте на дужки, тканевое сидение, и стяжки боковые ногами. Не раскачивайте качели в поперечном направлении. При сильном ветре снимите тент. Не допускается эксплуатация с ослабленными (не затянутыми) резьбовыми креплениями, либо без них.

### Условия хранения

Качели садовые должны храниться в закрытых помещениях с естественной вентиляцией.

Помещения должны обеспечивать сохранность изделий от механических повреждений, загрязнений и воздействия агрессивных сред.

### Гарантийные обязательства

Гарантийный срок эксплуатации - 12 месяцев с момента реализации через торговую сеть.

Качели садовые соответствуют ТО 5619 83535922-05-2008.

Предприятие оставляет за собой право вносить конструктивные изменения, не влияющие на эксплуатационные характеристики изделия.

ООО «Технопромаш»  
Россия, г. Новосибирск  
ул. Станционная 60/1 к56  
Тел: (383) 284-02-01  
Факс: (383) 284-32-10  
www.mebek.ru

# КАЧЕЛИ САДОВЫЕ КД1.308

## Руководство по эксплуатации

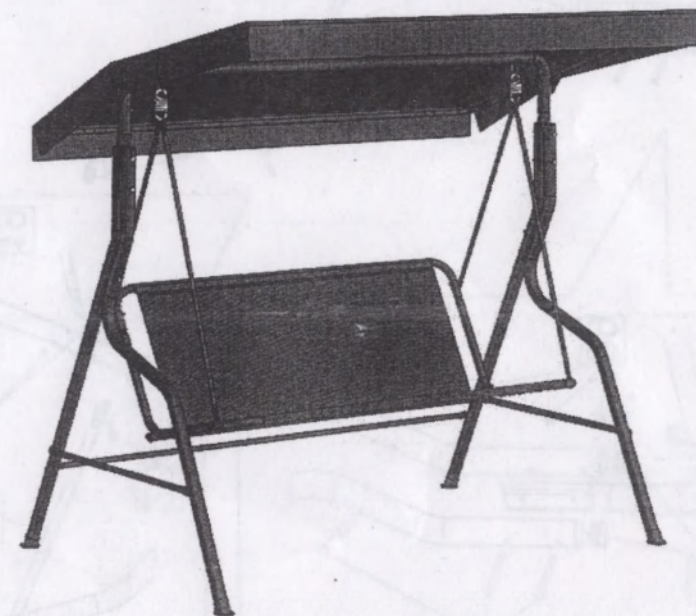





Рисунок 1. Сборка каркаса

Таблица 1. Комплекция

N п/п	Кол.	Наименование
1	2	Ножка передняя
2	2	Ножка задняя
3	1	Переключатель необжатая с петлей
4	1	Переключатель обжатая с петлей
5	2	Стяжка боковая
6	1	Стяжка задняя обжатая
7	1	Стяжка задняя необжатая
8	2	Дуга каркаса тента
9	2	Вставка тента
10	2	Дужка сидения
11	2	Угол сидения
12	1	Стяжка сидения нижняя
13	2	Тяга задняя
14	2	Тяга передняя
15	2	Полумуфта ф38
16	2	Полумуфта ф18
17	2	Пружина сидения
18	4	Заглушка трубы $\varnothing 38$
19	4	Пята качели
20	1	Сидение тканевое
21	1	Болт М6х25
22	4	Болт М6х30 (35)
23	6	Болт М6х40 (45)
24	1	Болт М6х45
25	2	Болт М6х55
26	2	Болт М6х80
27	6	Болт М8х80
28	16	Гайка М6
29	6	Гайка М8
30	1	Тент

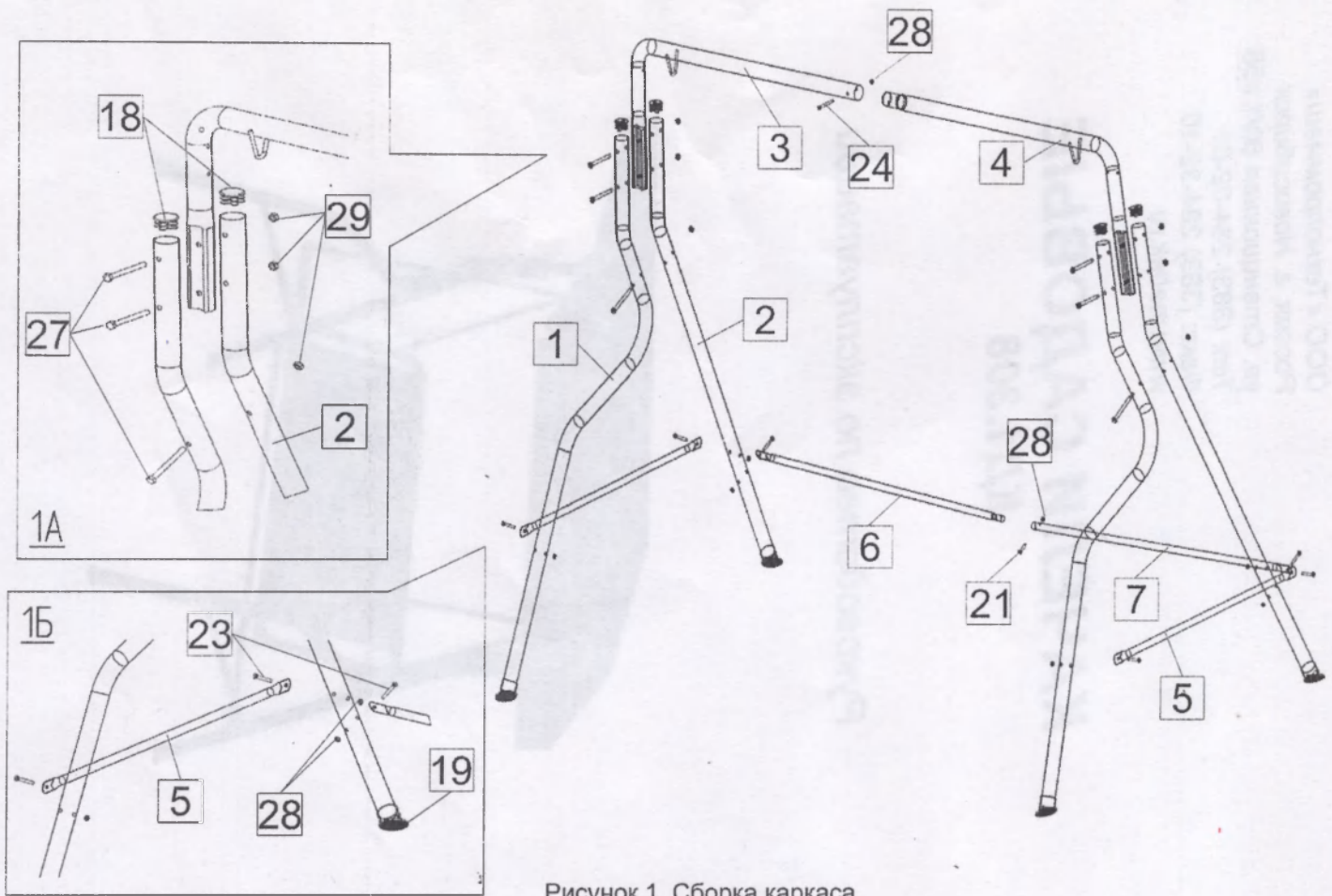
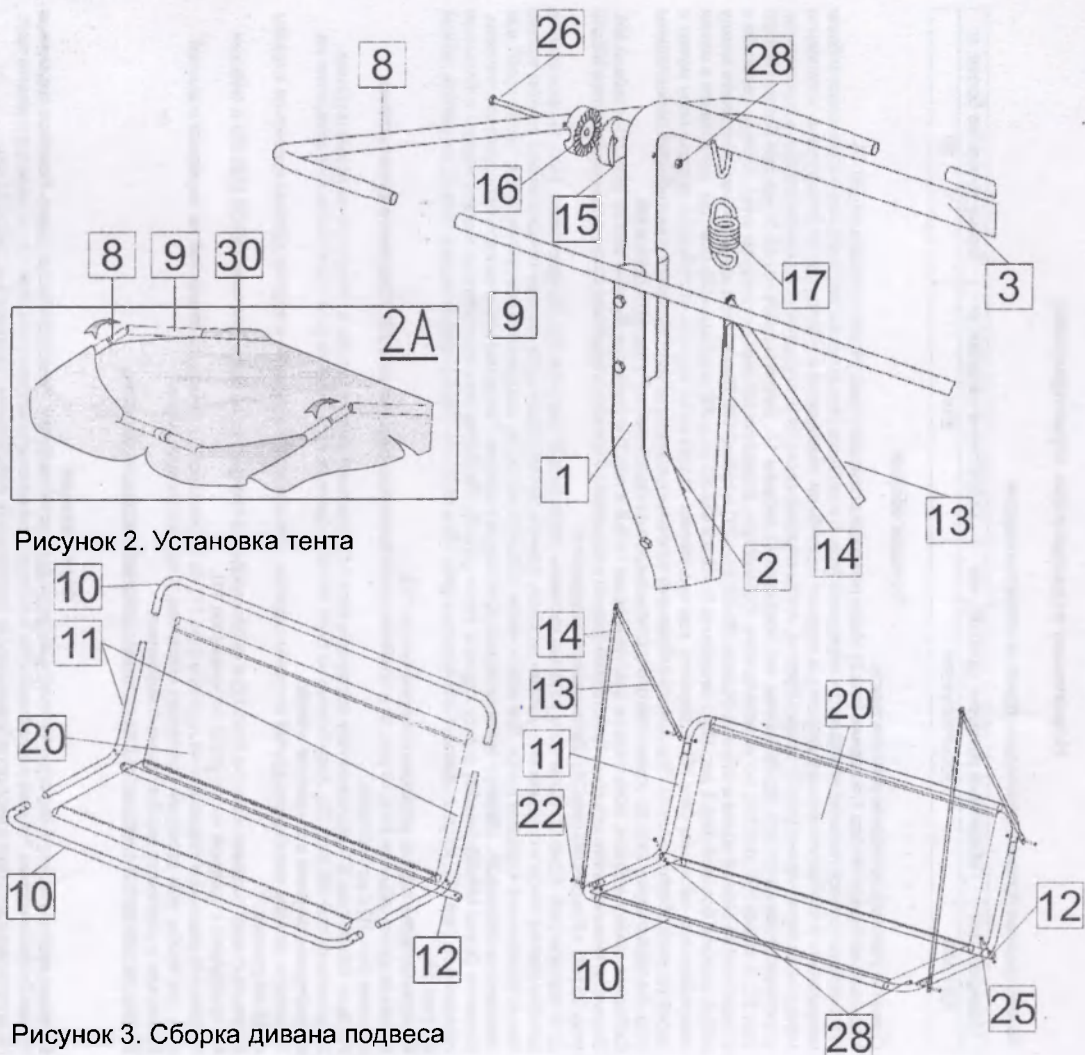

Рисунок 2. Установка тента

Рисунок 3. Сборка дивана подвеса