

Inglesina

Lounge

РУКОВОДСТВО С ИНСТРУКЦИЯМИ **RU**

SDRAIETTA
RECLINED CRADLE



1

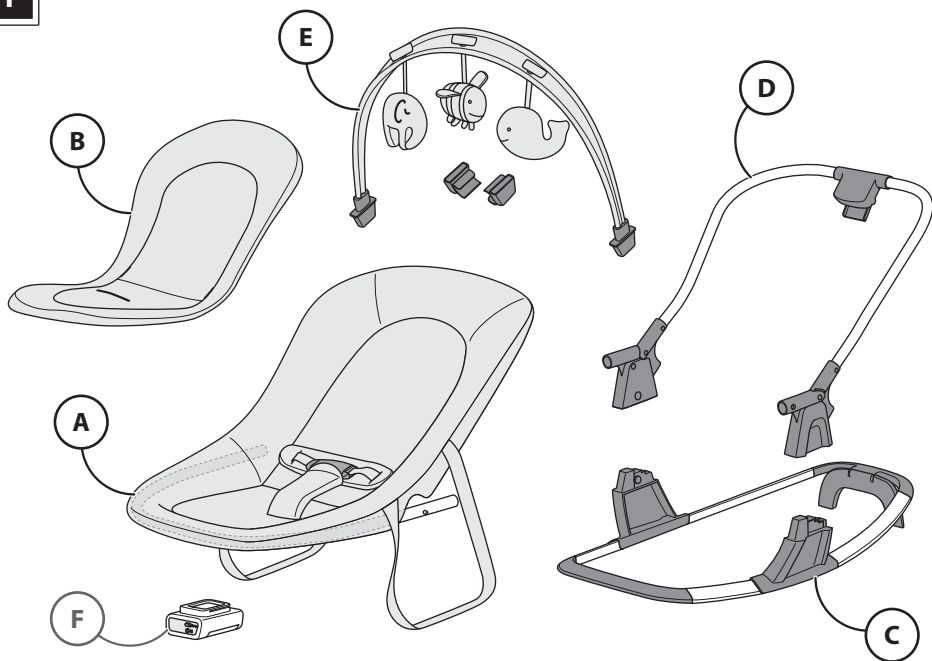

2

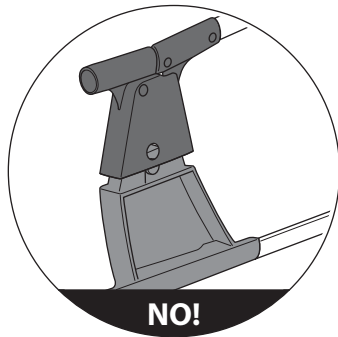
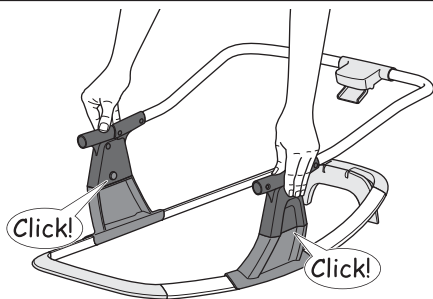
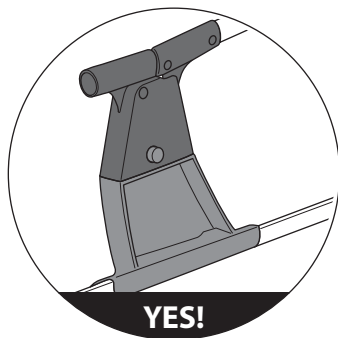
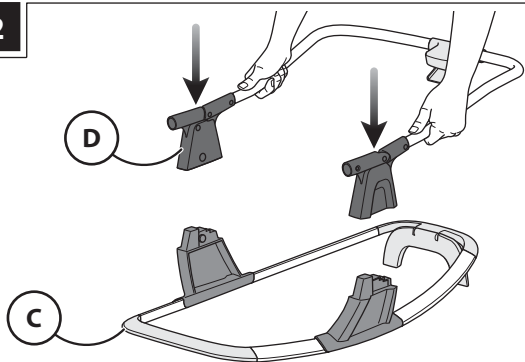

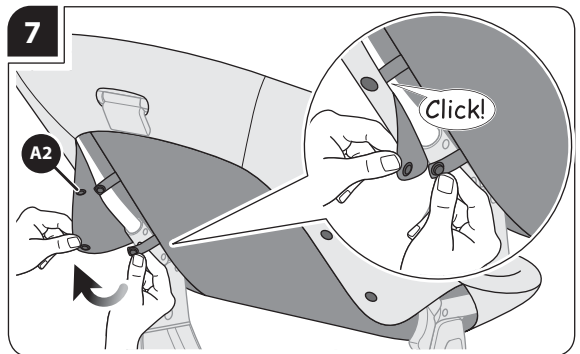
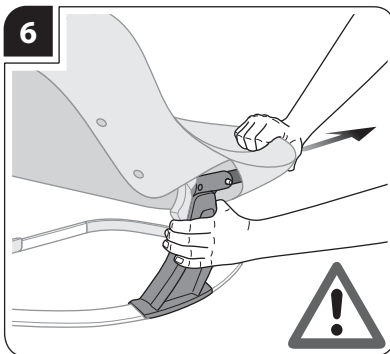
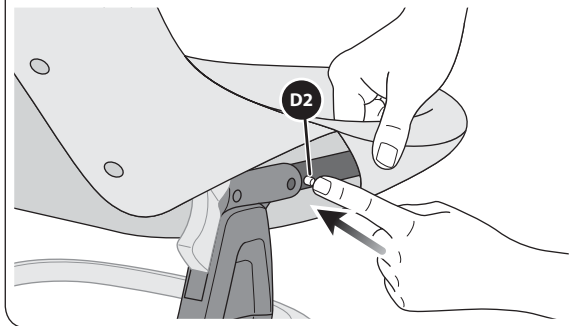
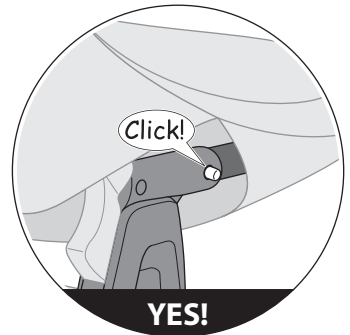
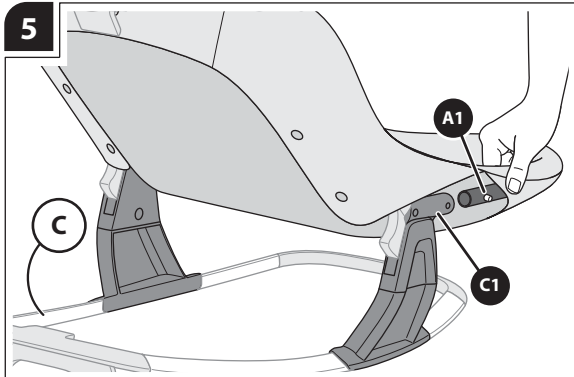
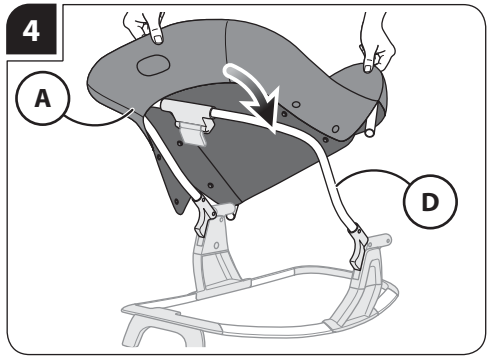
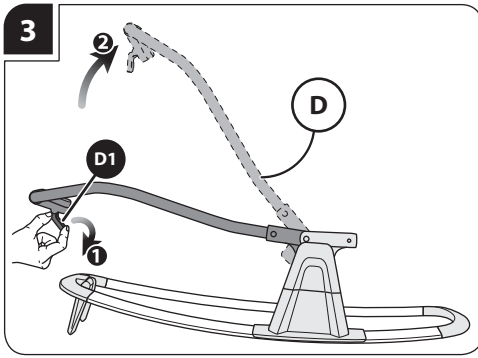

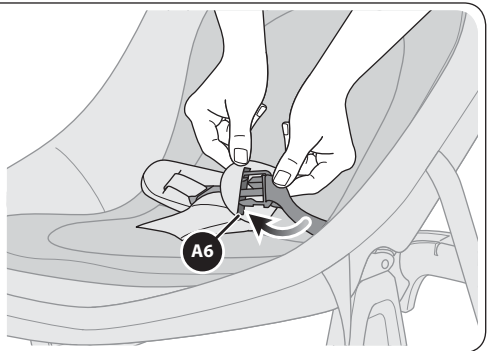
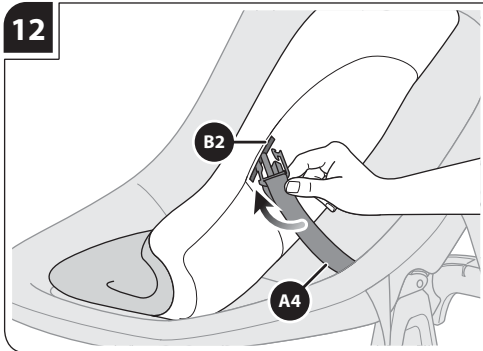
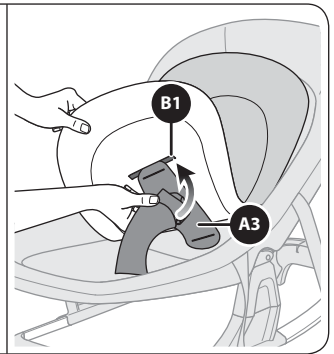
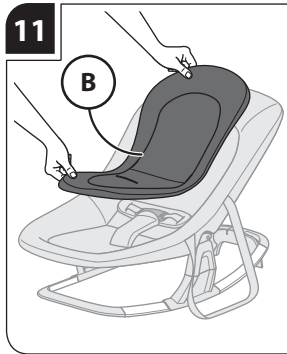
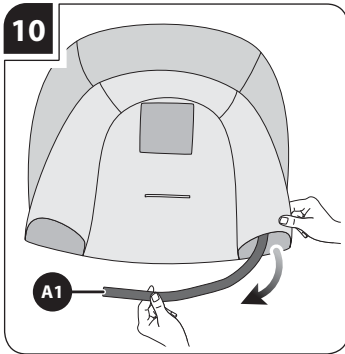
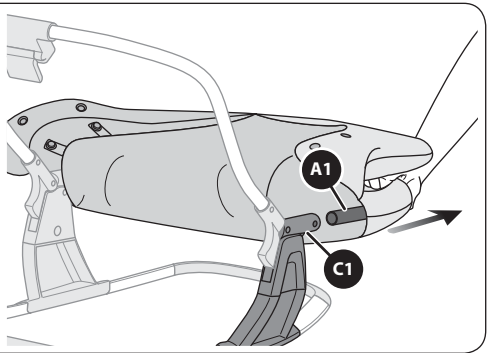
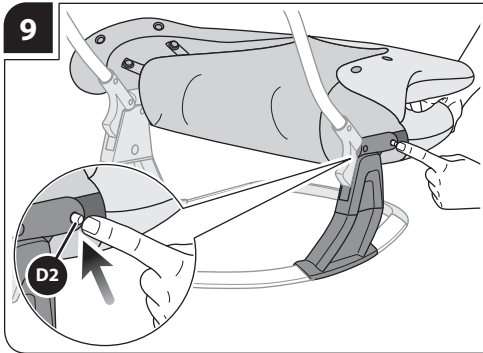
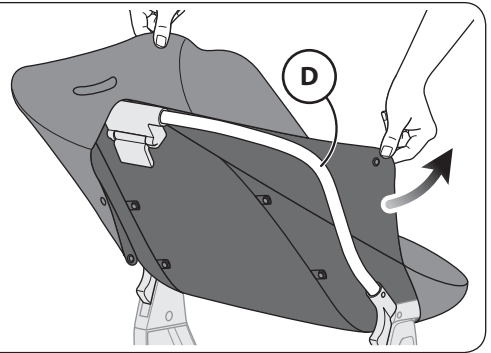
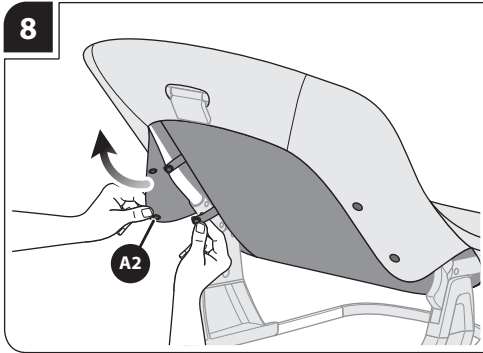

13

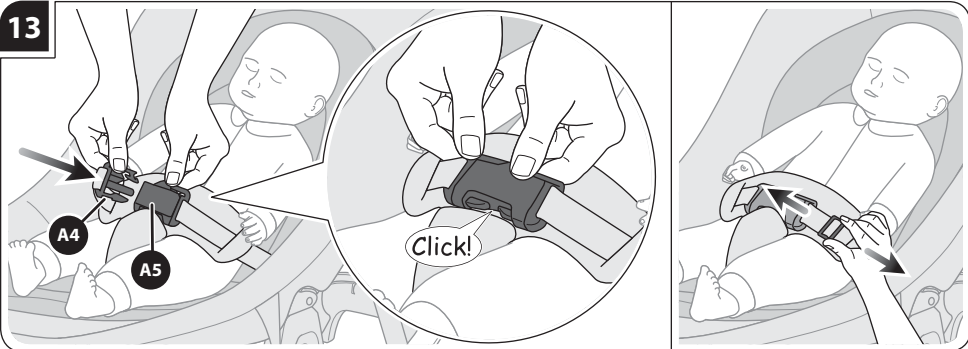

14

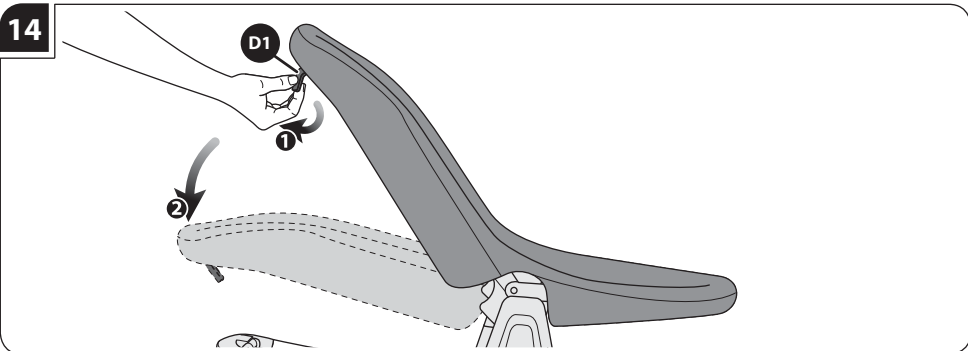

15

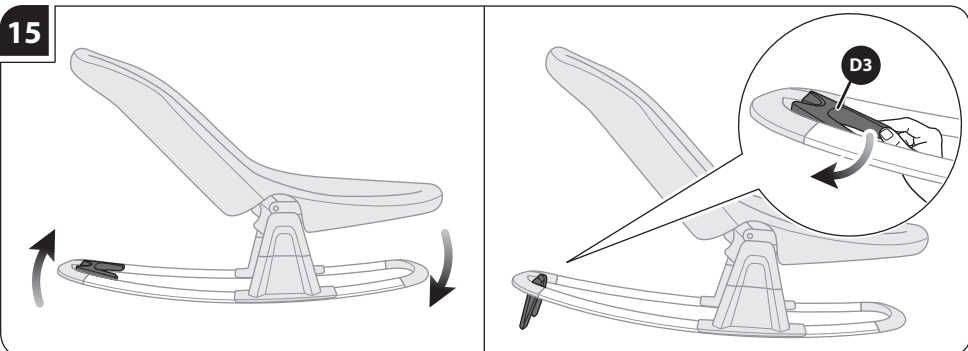

16

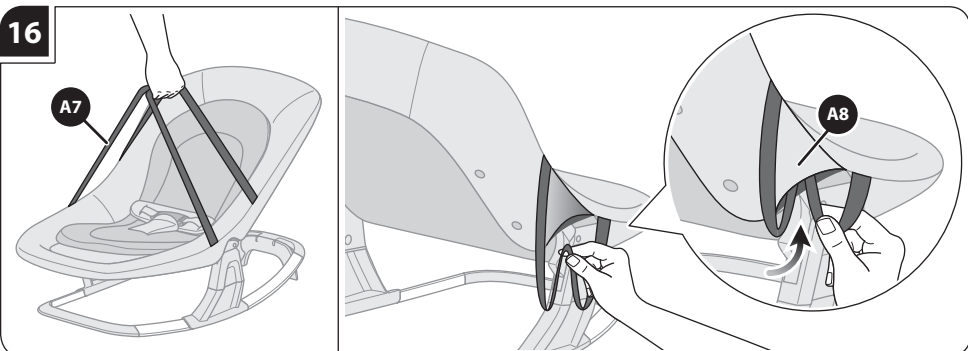

17

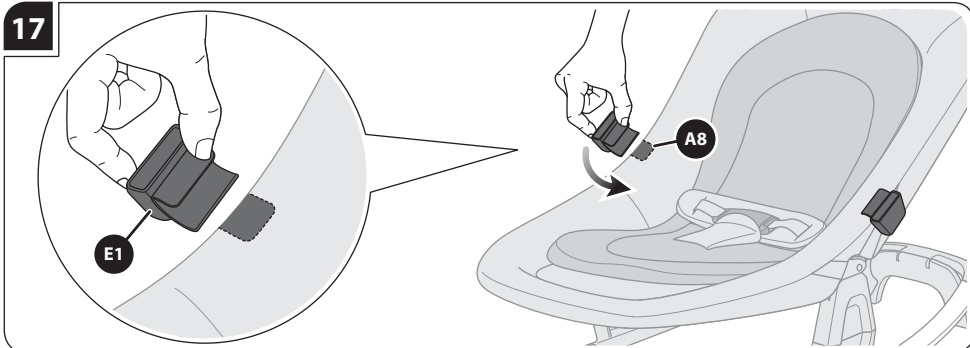

18

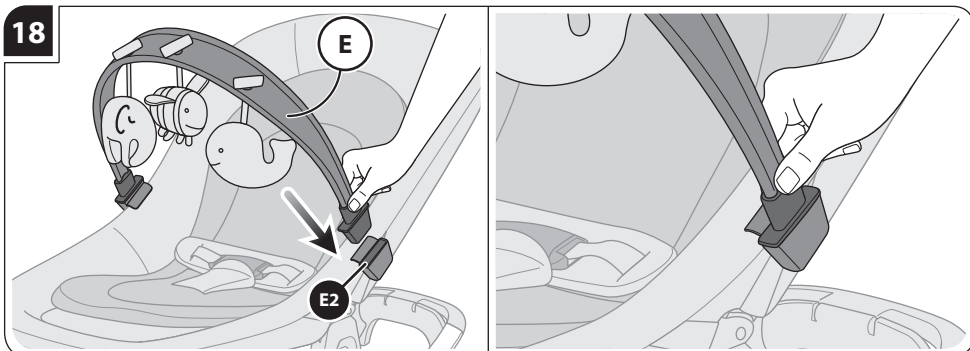

19

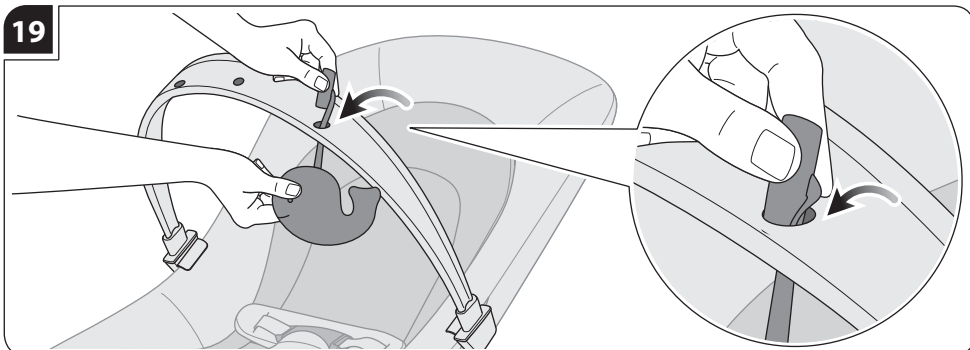

20

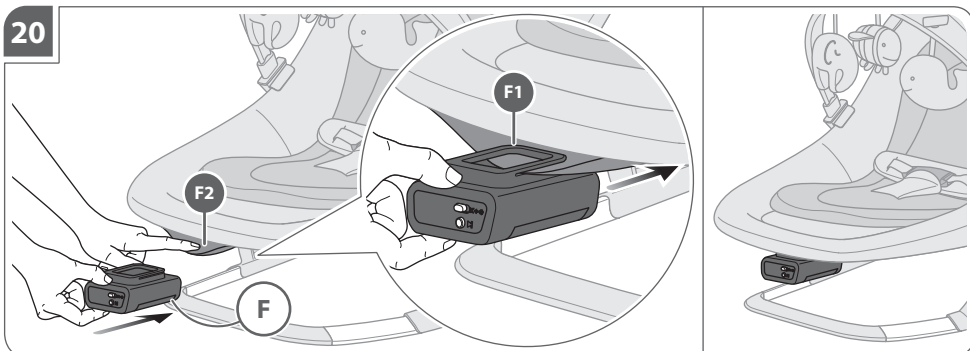

21

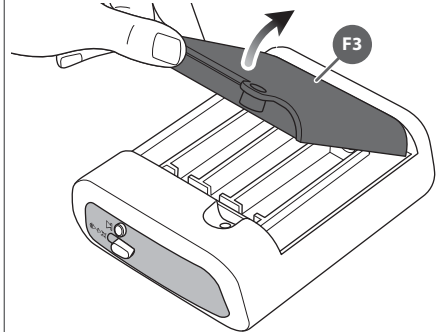
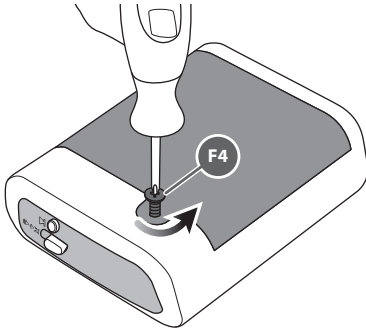

22

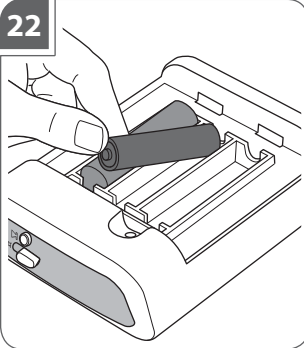

23

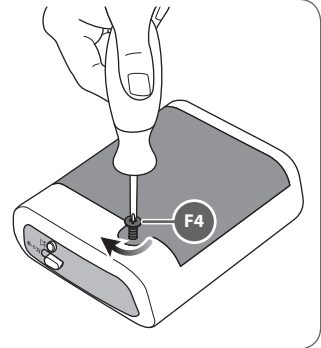
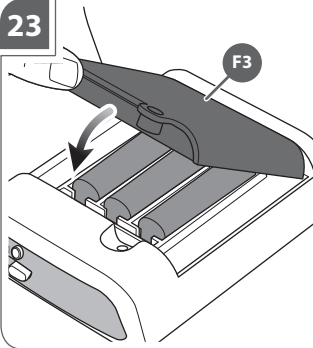

24

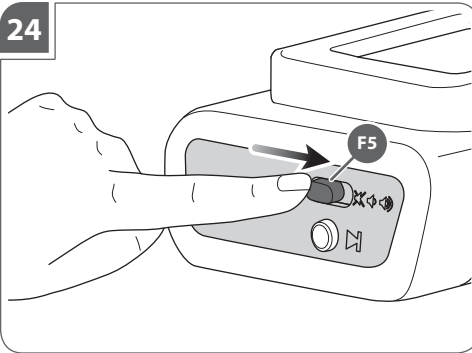

25

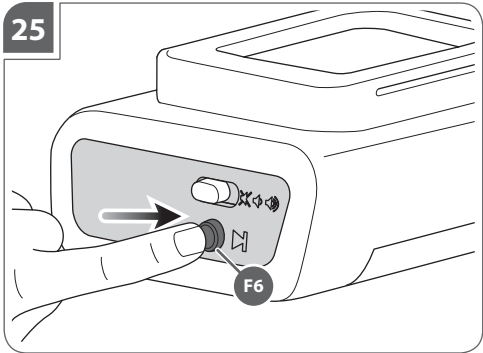

ПРЕДУПРЕЖДЕНИЯ

ДО НАЧАЛА ИСПОЛЬЗОВАНИЯ ИЗДЕЛИЯ ВНИМАТЕЛЬНО ОЗНАКОМЬТЕСЬ С ИНСТРУКЦИЕЙ. БЕРЕЖНО ХРАНИТЕ ЕЁ ДЛЯ БУДУЩИХ КОНСУЛЬТАЦИЙ. ЕСЛИ ВЫ ПРОИГНОРИРУЕТЕ ЭТИ ИНСТРУКЦИИ, ПОД УГРОЗОЙ МОЖЕТ ОКАЗАТЬСЯ БЕЗОПАСНОСТЬ ВАШЕГО РЕБЁНКА. ОБЕСПЕЧЕНИЕ БЕЗОПАСНОСТИ МАЛЫША - ВАША ОТВЕТСТВЕННОСТЬ.

ВНИМАНИЕ!

- НИКОГДА НЕ ОСТАВЛЯЙТЕ МАЛЫША БЕЗ ПРИСМОТРА.
- НЕ ИСПОЛЬЗУЙТЕ ШЕЗЛОНГ, ЕСЛИ РЕБЕНОК В СОСТОЯНИИ УЖЕ СИДЕТЬ САМОСТОЯТЕЛЬНО.
- ЭТОТ ШЕЗЛОНГ НЕ ПРЕДНАЗНАЧЕН ДЛЯ ПРОДОЛЖИТЕЛЬНОГО СНА.
- ОПАСНО ИСПОЛЬЗОВАТЬ ЭТОТ ШЕЗЛОНГ НА ПРИПОДНЯТЫХ ПОВЕРХНОСТЯХ, НАПРИМЕР, НА СТОЛАХ.
- ВСЕГДА ПРИСТЕГИВАЙТЕ РЕБЕНКА РЕМНЯМИ БЕЗОПАСНОСТИ.
- НИКОГДА НЕ ИСПОЛЬЗУЙТЕ ИГРОВУЮ ПЛАНКУ ДЛЯ ПЕРЕНОСА ШЕЗЛОНГА.

Данное изделие предназначено для детей от рождения до 6 месяцев (весом 9 кг)

ВНИМАНИЕ! НИКОГДА НЕ ОСТАВЛЯЙТЕ МАЛЫША БЕЗ ПРИСМОТРА, ТАК КАК ЭТО МОЖЕТ БЫТЬ ОПАСНО! БУДЬТЕ ПРЕДЕЛЬНО ВНИМАТЕЛЬНЫ ПРИ ИСПОЛЬЗОВАНИИ ИЗДЕЛИЯ.

- Проконсультируйтесь с врачом перед началом использования изделия для детей, с проблемами здоровья или недоношенных.
- Не используйте изделие, если ребенок пытается вскарабкаться на него, независимо от возраста или веса.
- Этот шезлонг не заменяет колыбель или кроватку. Если ребенок нуждается в сне, рекомендуется использовать колыбель или кроватку
- Нельзя пользоваться шезлонгом, если в нем есть поломки, повреждения или отсутствуют какие-либо детали.
- Не используйте аксессуары или запасные части, которые не одобрены изготовителем.
- **ОПАСНОСТЬ ПАДЕНИЯ:** Из-за движений ребенка возможно перемещение изделия. Не ставьте изделие на столы, стойки, ступени, приподнятые поверхности и вблизи от лестниц. Всегда устанавливайте изделие на ровной, устойчивой и сухой поверхности.
- **ОПАСНОСТЬ УДУШЕНИЯ:** НИКОГДА не используйте изделие на мягких поверхностях (кровати, диване, подушке), поскольку оно может опрокинуться и привести к удушью ребенка.

БЕЗОПАСНОСТЬ

- Перед тем как монтировать изделие, проверьте, что ни один из его компонентов не был поврежден во время транспортировки. В противном случае, изделие не подлежит эксплуатации, и его нужно убрать в недоступное для детей место.
- Ради безопасности вашего ребёнка снимите и удалите

все полиэтиленовые мешки и другие элементы упаковки или же уберите их в недосягаемое для детей место. Только после этого можно начать пользоваться изделием.

- Данное изделие должно использоваться только для одного ребенка.
- Перед началом использования проверьте, что изделие правильно собрано, что все компоненты присоединены и все стопорные устройства задействованы. Убедитесь, что чехол правильно прикреплен к каркасу.
- Регулярно осматривайте изделие и его компоненты для своевременного выявления возможных повреждений и/или износа, разрывов и разошедшихся швов. В случае повреждения или неполадок при использовании поместите изделие в недоступное для детей место, не используйте его и не пытайтесь отремонтировать, а обратитесь исключительно к квалифицированному специалисту.
- Не забывайте о том, что открытое пламя и другие источники тепла как, например, радиаторы, камины, электрические и газовые печи, представляют собой источник опасности. Не оставляйте изделие рядом с ними.
- Убедитесь в том, что возможные источники опасности (кабели, электрические провода и т.п.) находятся вне досягаемости ребёнка.
- Не оставляйте малыша без присмотра в коляске/люльке, если поблизости находятся верёвки, шнуры, шторы и тому подобное. Ребёнок может дотянуться до них и запутаться, что может стать причиной удушья.
- Перед тем как использовать изделие, длительное время находящееся на солнце, подождите, пока его поверхность не охладится.
- Всегда используйте поясную ремешком вместе с ремнём по центру.
- Всегда правильно фиксируйте и регулируйте ремни безопасности, чтобы малыш не мог соскользнуть или упасть с изделия.
- Правильное использование приспособлений для удерживания ребенка в любом случае должно обязательно сопровождаться наблюдением со стороны взрослых.
- Не позволяйте другим детям или животным играть без присмотра около изделия или взбираться на него.
- Только взрослые могут выполнять операции по монтажу, демонтажу или регулировке. Убедитесь в том, что все те, кто пользуется изделием (няньки, бабушки, дедушки и т. д.), знают, как правильно с ним обращаться.
- Во время регулировок следите, чтобы подвижные части изделия не касались ребенка.
- Не раскладывайте, не складывайте и не демонтируйте изделие, если в нём находится малыш.
- Если вы не используете изделие, сложите его и поставьте в недоступное для детей место. Это изделие не игрушка!
- Изделие не предназначено для транспортировки ребенка. Никогда не транспортируйте и не поднимайте изделие с находящимся в нем ребенком.
- Никогда не добавляйте в само изделие или в игровую планку тесемки, ремни или игрушки, отличающиеся от поставляемых: существует риск удушья. Используйте исключительно игровую планку, поставляемую вместе с изделием.
- **РИСК УДУШЕНИЯ:** Всегда проверяйте, чтобы ручки для переноски не оставались внутри сидения и всегда находились вне досягаемости ребенка.
- Всегда складывайте ручки для переноски в предназначенные для этого места сбоку.
- Это изделие предназначено для использования в домашней среде. Нельзя оставлять ребенка в замкнутом пространстве в поездках в других транспортных средствах (напр., поезде, метро, автобусе, самолете и пр.).

ГАРАНТИЙНЫЕ УСЛОВИЯ

- Гарантийный срок на продукцию торговой марки Inglesina составляет 12 (двенадцать) месяцев с даты приобретения товара. Гарантия действует только при наличии кассового чека, содержащего дату покупки.
- Под гарантией понимается замена или бесплатный ремонт деталей, признанных браком производства.
- Гарантийные обязательства не распространяются на те детали, причиной неисправности которых являются неаккуратность или небрежность эксплуатации, естественный износ (например, колес), нарушение рекомендаций пользования, несоблюдение предписаний инструкции, относящихся к сборке товара, а также наличие других обстоятельств, не связанных с производственными дефектами.
- По истечении гарантийного срока производитель гарантирует осуществление сервисного обслуживания своей продукции в течение 3-х лет с даты покупки, по окончании данного периода возможность технического вмешательства будет рассматриваться отдельно для каждого случая.

ЗАПЧАСТИ / ПОСЛЕПРОДАЖНОЕ ОБСЛУЖИВАНИЕ

- Регулярно контролируйте предохранительные устройства изделия. Это будет гарантировать их функциональность на длительный срок. Не используйте изделие в том случае, если обнаружите на нём проблемы и/или аномалии любого происхождения. Своевременно обращайтесь за помощью в авторизованные магазины или в сервисные центры клиентов Inglesina.
- Не используйте запасные части и аксессуары, если они не одобрены фирмой Inglesina Baby или поставляются другими производителями.

ЧТО ДЕЛАТЬ ПРИ НЕОБХОДИМОСТИ СЕРВИСНОГО ОБСЛУЖИВАНИЯ

- При необходимости сервисного обслуживания для изделия, связываясь, не откладывая, с Продавцом продукции Inglesina, у которого изделие было куплено, сообщив "Паспортный номер" изделия, на которое подаётся заявка.
- В обязанности Продавца входит связаться с компанией Inglesina для оценки наиболее правильного способа выполнения ремонта для каждого случая, а затем предоставить последующие указания.

РЕКОМЕНДАЦИИ ПО УХОДУ И ОБСЛУЖИВАНИЮ ИЗДЕЛИЯ

- Пользователь должен регулярно обслуживать изделие.
- Никогда сильно не надавливайте на механизмы или подвижные части изделия. При возникновения малейших сомнений обращайтесь к соответствующей инструкции.
- Складывайте изделие только после того, как оно полностью просохло. Если вы оставите изделие во влажном помещении, то на нём может образоваться плесень.
- Храните изделие в сухом помещении.
- Укройте изделие от атмосферных факторов, воды, дождя и снега. Постоянное или продолжительное нахождение изделия под воздействием солнечных лучей может изменить цвет его некоторых материалов.
- Протрите влажной ветошью пластмассовые и металлические детали изделия. Можно использовать нейтральное моющее средство, но ни в коем случае не растворители, аммиак или бензин.

РЕКОМЕНДАЦИИ ПО УХОДУ ЗА ТЕКСТИЛЬНЫМ МАТЕРИАЛОМ

- Рекомендуется стирать съёмную обшивку отдельно от других вещей.
- Периодически очищайте части из текстильного материала мягкой щёткой для одежды.
- При стирке текстильной обшивки соблюдайте правила, указанные на специальных этикетках.



Стирайте вручную в холодной воде



Не применяйте отбеливатель



Не отжимайте в центрифуге



Сушить на горизонтальной поверхности в тени



Не утюжьте



Не сдавайте в химчистку

Не отжимать в стиральной машине

- Перед тем как использовать или сложить изделие, подождите пока оно полностью не высохнет.

ИНФОРМАЦИЯ О БАТАРЕЙКАХ ВНИМАНИЕ!

- Музыкальное устройство шезлонга работает от батареек, требуется 3 батарейки на 1,5 Вольт типа AA (в комплект не входят).
- Это музыкальное устройство должно использоваться только с данным шезлонгом.
- Следуйте указаниям из этого параграфа, иначе батарейки могут поломаться с последующей утечкой жидкости или их срок действия уменьшится.
- Доступ в батарейный отсек разрешен только взрослым лицам. Перед началом использования изделия следует убедиться, что батарейный отсек надежно закрыт.
- Не смешивайте новые и использованные батарейки.
- Не смешивайте батарейки разных типов.
- Вынимайте всегда разряженные батарейки из отсека, чтобы предотвратить утечку жидкости, которая может

повредить изделие.

- В случае, если произошла утечка жидкости из батареек, немедленно очистите отсек и замените батарейки. Тщательно вымойте руки в случае контакта с вытекшей жидкостью.
- Не пытайтесь зарядить батарейки, если они не принадлежат к перезаряжаемым: существует опасность взрыва.
- Вынимайте перезаряжаемые батарейки перед тем, как заряжать их.
- Перезарядка батареек должна производиться под надзором взрослого лица.
- Вставляйте батарейки, соблюдая полярность.
- В случае, если вы не планируете использовать изделие длительное время, сразу выньте батарейки.
- За закорачивайте контакты батареек.
- Храните батарейки в недоступном для детей месте.
- Защищайте изделие от дождя; проникновение воды, пиши или других жидкостей наносит вред электронным цепям.
- Не храните батарейки в местах с повышенной температурой.
- Не бросайте батарейки в огонь, они могут взорваться или произойдет утечка жидкости.
- Во время замены батареек закройте отсек винтом из комплекта поставки и переместите музыкальное устройство в соответствующее гнездо.

Директива 2012/19/ЕС

- Европейская директива 2012/19/ЕС об отходах электрического и электронного оборудования (RAEE) из-за наличия в них веществ, представляющих опасность для здоровья и окружающей среды и поэтому признанных потенциально опасными, требует, чтобы такие отходы собирались и утилизировались отдельно, а не вместе с остальным бытовым мусором.

Для напоминания об этом на электрические и электронные устройства наносится знак «Перечёркнутый мусорный бак».

Отходы должны сдаваться в соответствующие пункты сбора или возвращаться бесплатно продавцу при покупке взамен нового аналогичного устройства. Устройства размерами менее 25 см могут сдаваться без обязательств покупки взамен. Для получения дополнительной информации по правильной утилизации таких устройств просьба обращаться в компетентные органы.

ИНСТРУКЦИИ

СПИСОК КОМПОНЕНТОВ

рис. 1

- A** Чехол шезлонга + подседельная изогнутая труба
- B** Накладка
- C** Основание
- D** Спинка
- E** Дуга с игрушками + два крепежных зажима
- F** Музыкальное устройство (при наличии)

СБОРКА

рис. 2 Для сборки рамы детского шезлонга подсоедините спинку (**D**) к основанию (**C**) до отчетливого щелчка, подтверждающего правильную фиксацию.

УСТАНОВКА

рис. 3 Регулирующим устройством (**D1**), установите спинку (**D**) в вертикальное положение.

рис. 4 Оденьте на спинку (**D**) чехол (**A**), следя за правильностью его посадки.

рис. 5 Вставьте подседельную изогнутую трубу (**A1**) в соответствующие раструбы (**C1**) на основании (**C**) и, прижав пружинные штифты (**D2**), задвиньте трубу до упора.

рис. 6 **ВНИМАНИЕ! Потянув за трубу, убедитесь в том, что она хорошо зафиксировалась с обеих сторон.**

рис. 7 Застегните кнопки чехла на спинке (**A2**).

СНЯТИЕ И СТИРКА ЧЕХЛА

Рекомендуется периодически снимать и стирать чехол.

рис. 8 Растегните все кнопки на спинке (**A2**) и снимите чехол с трубы спинки (**D**).

рис. 9 Прижав оба пружинных штифта (**D2**), снимите подседельную изогнутую трубу (**A1**) с основания (**C1**).

рис. 10 Перед стиркой не забудьте вынуть из чехла подседельную изогнутую трубу (**A1**).

НАКЛАДКА

рис. 11 После укладки накладки (**B**) в шезлонг

заведите ремень, проходящий между ножек (A3), в отверстие (B1).

рис. 12 Затем заведите поясничные ремни безопасности (A4) сначала через отверстия в накладке (B2), а затем через отверстия в защитной накладке ремня, проходящего между ножек (A6).

РЕМНИ БЕЗОПАСНОСТИ

ВНИМАНИЕ! всегда пристегивайте ребенка ремнями безопасности.

рис. 13 Вставьте фиксаторы поясничного ремня безопасности (A4) в центральный замок (A5). Всегда используйте ремень, проходящий между ножек, вместе с брюшным ремнем, отрегулировав их надлежащим образом.

ВНИМАНИЕ! Если это условие не выполняется, малыш может выпасть или соскользнуть с прогулочного блока и пораниться.

РЕГУЛИРОВКА СПИНКИ

рис. 14 Спинка имеет 3 положения. Отведите защелку (D1) и установите спинку в нужное положение.

ФУНКЦИЯ КАЧАЛКИ

рис. 15 Шезлонг может использоваться и как качалка. Для фиксации достаточно разблокировать подставку (D3) и повернуть ее в положение «стоп».

РУЧКИ ДЛЯ ПЕРЕНОСКИ

рис. 16 Шезлонг оснащено ручками для переноски (A7). При неиспользовании ручки необходимо поместить в соответствующие карманы (A8) сзади.

ДУГА ДЛЯ ИГРУШЕК

рис. 17 Подготовьте шезлонг к установке дуги для игрушек (E), подсоединив крепления (E1) к трубе спинки в точках, обозначенных на чехле (A8).

рис. 18 Вставьте дугу (E) в пазы креплений (E2).

ВНИМАНИЕ! Не используйте дугу для игрушек для переноски шезлонга.

рис. 19 Игрушки можно снимать и подвешивать, извлекая их из зажимов на дуге.

МУЗЫКАЛЬНОЕ УСТРОЙСТВО (при наличии)

рис. 20 Музыкальное устройство (F) оснащено креплением (F1) и крепится к специальному кармашку (F2), расположенному под шезлонгом.

ФУНКЦИИ И ИСПОЛЬЗОВАНИЕ МУЗЫКАЛЬНОГО УСТРОЙСТВА

Музыкальное устройство работает от батареек. Требуется три батарейки AA 1,5 В (не входят в комплект).

рис. 21 Для установки батареек откройте крышку (F3), открутив винт (F4) крестовидной отверткой (не входит в комплект).

рис. 22 Вставьте батарейки, соблюдая полярность.

рис. 23 Закройте крышку (F3) и закрепите ее винтом (F4).

рис. 24 Включение, регулировка громкости и выключение производятся выключателем (F5).

рис. 25 Устройство может проигрывать 3 мелодии. Для выбора нажимайте кнопку (F6).