

Россия, 606000,  
Нижегородская обл.,  
г. Дзержинск,  
ул. Пирогова 3а,  
тел/ф: 8 (8313) 25-94-80  
ИП Телицин А.В.

# Инструкция по сборке корпуса тумбы угловой под мойку

ГОСТ 16371-93

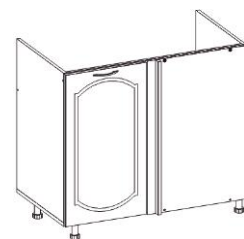

## Комплектовочная ведомость

1. Стенка боковая (704*490)		2 шт.
2. Стенка нижняя (760*490)		1 шт.
3. Планка передняя (728*70)		1 шт.
4. Стенка фасадная (720*360)		1 шт.
5. Фасад (716*396)		1 шт.
6. Уголок жёсткости (ДВП) (150*150)		2 шт.
7. Планка фасадная (720*25)		1 шт.
8. Планка задняя (728*70)		1 шт.
9. Конфирмат		12 шт.
10. Ключ для конфирматов		1 шт.
11. Заглушки для конфирматов		12 шт.
12. Шурупы 3,5*16		20 шт.
13. Шурупы 3,5*30		3 шт.
14. Гвозди 1,2*25		15 шт.
15. Петля 4-х шарнирная (180°)		2 шт.
16. Ответная планка для 4-х шарнирной петли		2 шт.
17. Опора + винт М8*30, гайка М8		4 компл.
18. Стяжка межсекционная		2 шт.
19. Ручка + 2 самореза (4,2*32) полусфера		1 шт.
20. Еврошуруп М6*11		4 шт.

## Правила хранения, ухода и эксплуатации мебели. Гарантии изготовителя

Сохранность эксплуатационных и эстетических качеств мебели зависит от соблюдения условий её хранения, правил эксплуатации и ухода. Сборка мебели должна производиться **специалистом**, непрофессиональная сборка не гарантирует высокое качество собранных изделий!

- Мебель рекомендуется эксплуатировать в помещениях с температурой воздуха не ниже +10°C и относительной влажностью 65±15%

- В мебели, имеющей крепление болтами, винтами, шурупами, при ослаблении соединений необходимо периодически подкручивать их.

- Следует оберегать мебель от механических повреждений, от попадания на её поверхность воды, растворителей, щелочей и кислот. При случайном попадании жидкости немедленно вытереть жидкость сухой тканью.

- Мебель должна быть защищена от прямого попадания солнечных лучей, не должна размещаться вблизи отопительных приборов, сырых и холодных стен.

- На поверхность мебели не следует ставить горячие предметы.

- Пыль с поверхности изделия удалять сухой мягкой тканью

Предприятие изготовитель гарантирует соответствие мебели требованиям ГОСТ 16371-93 «Мебель. Общие

технические условия». Гарантийный срок эксплуатации мебели 24 месяца, при соблюдении условий транспортирования, хранения, сборки (мебели поставляемой в разобранном виде) и эксплуатации.

Претензии по качеству мебели принимаются в пределах гарантийного срока по месту покупки с обязательным предъявлением товарного чека и ярлыка с упаковки. По дефектам, появившимся из-за несоблюдения покупателем правил эксплуатации и ухода за мебелью, претензии не принимаются

В поступающих в торговую сеть изделиях могут быть конструктивно-художественные изменения, не отраженные в данном руководстве и не ухудшающие качество мебели, так как предприятие постоянно работает над улучшением производимой продукции. Предприятие изготовитель, так же, оставляет за собой право на замену фурнитуры и метизов на аналогичные. Мойка может быть собрана как в правом, так и в левом исполнении.

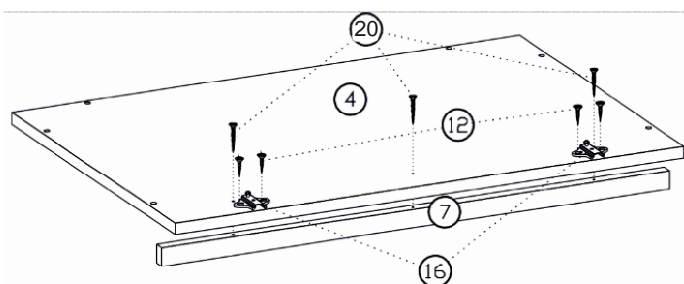

1. На фасадную стенку (4) крепим ответные планки (16) еврошурупами (20) и планку (7) шурупами (13)

**2.** К нижней стенке (2) крепятся опоры (17). Опоры крепятся болтами, идущими в комплекте с опорами и шурупами (12)

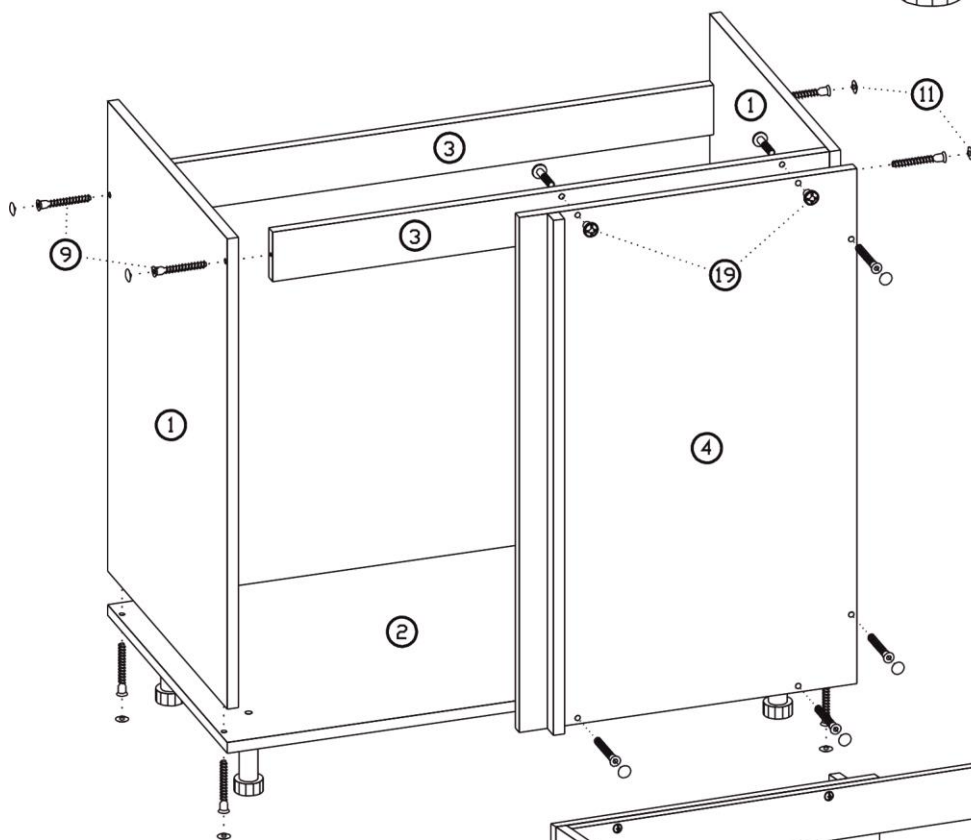
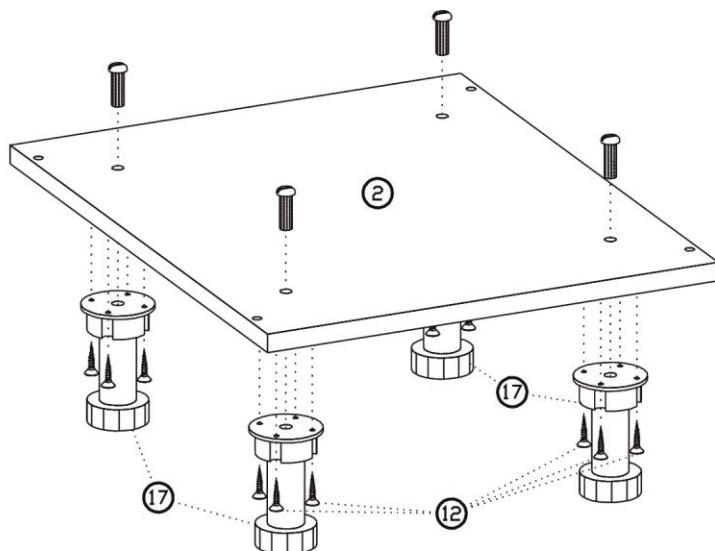

**3.** Каркас тумбы собирается на конфирматы (9) с помощью ключа (10). Фасадная стенка (4) крепится к планке (3) межкорпусными стяжками (19) и конфирматами (9). После сборки места крепления конфирматами (9) закрываются заглушками (11).

**4.** После сборки каркаса тумбы проверяем параллельность и перпендикулярность сборки и гвоздями (14) крепим уголки (6), которые придают жёсткость конструкции.

**5.** На фасад (5) прикрепляются петли 4-х шарнирные (15) шурупами (12). Фасад навешивается на ответные планки.

