



SKY M22 Инструкция по эксплуатации

*В соответствии с проводимой политикой постоянного контроля и совершенствования технических характеристик и дизайна, возможно внесение изменений в данное руководство без предварительного уведомления пользователя !





SKYALARM

www.sky-technics.com

Содержание

1. Общие характеристики системы	5
1.1 Функциональные возможности системы	5
1.1.1 Стандартные функции.....	5
1.1.2 Программируемые функции.....	6
1.2 Комплектация	6
2. Брелоки управления	7
2.1 Брелоки управления	7
2.2 Индикация на дисплее двухстороннего брелока	8
2.3 Программирование режимов работы двухстороннего брелока	9
2.3.1 Блокировка кнопок.....	9
2.3.2 Установка часов.....	9
2.3.3 Установка будильника.....	9
2.3.4 Установка таймера.....	10
3. Управление системой	11
3.1 Управление с помощью брелоков	11
3.1.1 Постановка на охрану.....	11
3.1.2 Постановка на охрану с отключенной сиреной.....	11
3.1.3 Постановка на охрану с работающим двигателем.....	12
3.1.4 Турборежим.....	12
3.1.5 Отключение датчика удара в режиме охраны.....	13
3.1.6 Снятие с охраны.....	13
3.1.7 Режим «Паника».....	13
3.1.8 Режим «Поиск».....	13

4. Индикация состояния системы	14
4.1 Сигналы при постановке на охрану.....	14
4.2 Сигналы на двухстороннем брелоке в режиме тревоги.....	14
4.3 Дистанционный опрос состояния системы.....	15
5. Дополнительные возможности постановки на охрану	16
5.1 Автоматический возврат системы на охрану (функция F7).....	16
5.2 Пассивная постановка системы на охрану.....	16
5.3 Постановка системы на охрану без брелока.....	17
6. Отключение системы	17
6.1 Сервисный режим VALET.....	17
6.1.1 Включение режима VALET.....	17
6.1.2 Выключение режима VALET.....	18
6.2 Аварийное отключение системы.....	13
6.2.1 Аварийное отключение системы с помощью кнопки VALET.....	18
6.2.2 Аварийное отключение системы с помощью ПИН кода.....	18
7. Защита автомобиля	19
7.1 Защита автомобиля при включенном режиме охраны.....	19
7.2 Защита автомобиля в режиме охраны при работающем двигателе.....	19
7.3 Режим AntiHiJack.....	20
7.3.1 Включение режима AntiHiJack с помощью брелока.....	20
7.3.2 Включение режима AntiHiJack с кнопки ВАЛЕТ.....	20
7.3.3 Отключение режима AntiHiJack.....	20

7.4 Пассивная блокировка двигателя.....	21
7.4.1 Активация режима пассивной блокировки двигателя.....	21
7.4.2 Отключение режима пассивной блокировки двигателя.....	21
8. Дополнительные сервисные функции системы.....	22
8.1 Вызов из салона автомобиля.....	22
8.2 Управление замками дверей при включении или выключении зажигания (функция F2).....	22
8.3 Индикация открытых дверей (функция F10).....	22
8.4 Дистанционное управление дополнительными устройствами (канал CH1 / функция F9).....	22
8.4.1 Дистанционное открытие багажника.....	23
8.4.2 Управление дополнительными устройствами с брелока.....	23
8.5 Дистанционное управление дополнительными устройствами (канал CH2 / функция F6).....	23
8.5.1 Активизация канала на 30 секунд при снятии системы с охраны («вежливая подсветка»).....	23
8.5.2 Активизация канала на 30 секунд при постановке системы на охрану (автомат. закрытие окон).....	23
9. Программирование системы.....	24
9.1 Программирование персонального кода отключения системы.....	24
9.2 Программирование брелоков.....	25
9.3 Программирование функций системы.....	25
9.3.1 Программирование функций.....	25
9.3.3 Таблица программирования функций системы.....	26

10. Установка системы

27

10.1 Блок управления.....	27
10.2 Концевой выключатель капота / багажника.....	27
10.3 Кнопка VALET.....	27
10.4 Датчик удара	27
10.5 Приемопередающий модуль.....	28
10.8 Подсоединение проводов.....	28
10.6.1 Провода управления приводами центрального замка.....	29
10.6.2 Дополнительный канал CH1.....	32
10.6.3 Дополнительный канал CH2.....	33
10.7 Настройка датчика удара.....	33
10.8 Схема подключения системы.....	34

1. Общие характеристики системы

1.1 Функциональные возможности системы

1.1.1 Стандартные функции

- Дистанционный запуск двигателя
- Уникальная система динамического кодирования сигнала
- Индикация причин срабатывания сигнализации по 9 зонам охраны
- Охрана с работающим двигателем
- Раздельное управление режимами включения/выключения охраны
- Возможность записи до 4 брелоков в память системы
- Встроенное реле управления габаритными огнями
- Встроенное реле управления замками дверей с программируемыми режимами работы
- Возможность использования до двух блокировок (НЗ и НР) цепей запуска и работы двигателя (требуется установка дополнительных реле)
- Энергонезависимая память состояния системы
- Бесшумная постановка/снятие с охраны
- Снятие системы с охраны и постановка системы на охрану без брелока
- Дистанционная проверка состояния сигнализации
- Дистанционная проверка температуры в салоне автомобиля
- Обход неисправной зоны при постановке на охрану, с передачей информации на двухсторонний брелок
- Оперативное отключение с брелока зоны предупреждения и основной зоны датчика (ов)
- Дистанционное выключение sireны в режиме охраны (ночной режим)
- Включение режима тревоги при отключении и включении питания в режиме охраны
- Дистанционное отключение режима тревоги без снятия системы с охраны
- Память срабатываний
- Звуковое и световое предупреждение о срабатывании системы
- Дистанционное управление режимом "Паника"
- Режим поиска автомобиля на стоянке

- Дистанционное управление центральным замком автомобиля при включенном зажигании и в режиме VALET
- Раздельная индикация температуры в салоне и под капотом автомобиля
- Вызов из салона автомобиля
- Часы / Будильник / Таймер
- Виброрежим двухстороннего брелока

1.1.2 Программируемые функции

- Дистанционный запуск двигателя
- Удаление из памяти системы утерянных и запись новых брелоков
- Программируемый персональный код для снятия с охраны
- Задержка опроса концевых выключателей дверей при постановке системы на охрану
- Автоматический возврат в режим охраны
- Аварийное отключение системы (кнопкой VALET или PIN кодом)
- Пассивная постановка на охрану с запирающим или без запирающего дверей
- Программируемое время импульса управления замками дверей
- AV-триггер (возможность не выключать цепи блокировок при снятии с охраны)
- Программируемая НЗ/НР блокировка
- Управление центральным замком при включении/выключении зажигания
- Дополнительный канал СН1: слаботочный выход для реализации дистанционного открывания багажника, активизации канала по команде с брелока («защелка»), активизация канала по команде с брелока с отключением и без отключения датчиков
- Дополнительный канал СН2: слаботочный выход для реализации двухшагового открытия дверей, активизация канала по команде с брелока с отключением и без отключения датчиков, активизации канала по команде с брелока («защелка»)
- Дополнительный канал СН3: слаботочный выход для реализации двухшагового открытия дверей, активизация канала по команде с брелока с отключением и без отключения датчиков, активизации канала по команде с брелока («защелка»)
- Дополнительный канал СН4: слаботочный выход для реализации режима вежливой подсветки (с программируемым временем импульса), закрытие окон при постановке на охрану
- Программируемое время охраны с работающим двигателем
- Программируемое время работы двигателя при дистанционном запуске

- Активация дистанционного запуска в заданное время (по будильнику)
- Программируемые интервалы времени для автоматического запуска двигателя
- Программируемые температурные пороги для автоматического запуска двигателя
- Программируемые режимы работы ГО при дистанционном запуске двигателя
- Программируемое время импульса для открытия замков дверей
- Режим защиты от насильственного угона с активацией брелоком (ANTIHIJACK)
- Режим защиты от насильственного угона с автоматической активацией после открытия двери при включенном зажигании (ANTIHIJACK)
- Режим пассивной блокировки двигателя
- Оперативный сброс программируемых функций на заводские установки

1.2 Комплектация

- Блок управления
- Двухсторонний брелок управления с ЖК дисплеем
- Односторонний брелок управления
- Двухуровневый датчик удара
- Приемопередающий модуль
- Светодиодный индикатор
- Датчик температуры
- Сервисная кнопка VALET
- Комплект проводов с предохранителями
- Дополнительное реле с колодкой
- Концевой выключатель

2. Брелоки управления

2.1 Брелоки управления

Брелоки, входящие в комплект данной охранной системы, изменяют код передаваемого сигнала каждый раз, когда нажимается кнопка, поэтому, когда угонщик воспроизведет перехваченный сигнал вашего брелока, охранная система на него не отреагирует.

Функции оповещения в брелке без дисплея не реализованы и он предназначен только для управления режимом охраны сигнализации. Для того, чтобы максимально использовать функционал предоставляемый охранной системой рекомендуется использовать брелок с обратной связью и ЖК-дисплеем, как основное средство управления.

Сигнализация выполняет заложенные в нее функции либо автоматически, либо по сигналам брелока при нажатии кнопок. Часть функций и некоторые параметры работы сигнализации могут изменяться путем программирования. Порядок программирования и перечень программируемых функций приведены в соответствующих разделах.

2.2 Программирование режимов работы двухстороннего брелока

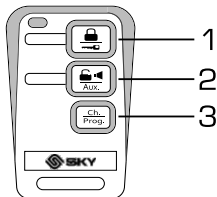
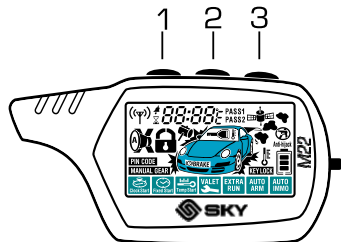

Кнопки	Двухсторонний брелок	Односторонний брелок
Кнопка 1		
Кнопка 2		 Aux.
Кнопка 3		Ch. Prog.

2.2.1 Установка часов

Для входа в режим настройки часов нажмите и удерживайте кнопку 3, пока не прозвучат два коротких звуковых сигнала.

С помощью кнопки 3 выберите разряды часов или минут. Соответствующие разряды будут мигать. Нажатие кнопки 1 увеличивает, а кнопки 2 уменьшает значение выбранного разряда на одно число.

Для выхода из режима настроек времени не предпринимайте никаких действий в течение 5 секунд. В подтверждение прозвучит один короткий звуковой сигнал.

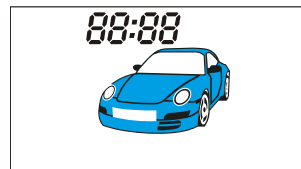

2.2.2 Установка будильника

Для входа в режим настройки будильника нажмите и удерживайте кнопку 3, пока не прозвучат два коротких звуковых сигнала.

Индикация часов начнет мигать. Нажимайте кнопку 3 до появления мигающей индикации будильника (2 раза).

Нажатие кнопки 1 увеличивает, а кнопки 2 уменьшает значение выбранного разряда на одно число. Нажмите кнопку 3 для выбора разрядов минут. Соответствующий разряд будет мигать. Нажатие кнопки 1 увеличивает, а кнопки 2 уменьшает значение выбранного разряда на одно число.

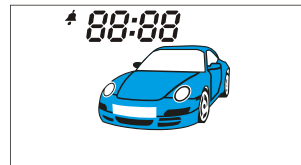

Нажмите кнопку 3 для выбора включения / выключения режима будильника. Для включения режима нажмите кнопку 1, на дисплее появится индикация **ON**. Для выключения режима нажмите кнопку 2, на дисплее появится индикация **OFF**.

При срабатывании будильника брелок будет подавать мелодичные сигналы. Для выключения сигнала будильника нажмите кнопку 3.

2.2.3 Установка таймера

Для входа в режим настройки часов нажмите и удерживайте кнопку 3, пока не прозвучат два коротких звуковых сигнала.

Индикация часов начнет мигать. Нажимайте кнопку 3 до появления мигающей индикации таймера (5 раз).

Нажатие кнопки 1 увеличивает, а кнопки 2 уменьшает значение выбранного разряда на одно число. Нажмите кнопку 3 для выбора разрядов минут. Соответствующий разряд будет мигать. Нажатие кнопки 1 увеличивает, а кнопки 2 уменьшает значение выбранного разряда на одно число.

Нажмите кнопку 3 для выбора включения / выключения режима таймера. Для включения режима нажмите кнопку 1, на дисплее появится индикация **ON**. Для выключения режима нажмите кнопку 2, на дисплее появится индикация **OFF**.

При достижении таймером заданного времени брелок будет подавать мелодичные сигналы. Для выключения сигналов нажмите кнопку 3.

Если при активизированном режиме автоматической проверки сработает тревога, система отменит работу режима.

2.2.4 Блокировка кнопок

Для блокировки кнопок брелока одновременно коротко нажмите кнопки 1 и 3. На дисплее появится индикация блокировки кнопок.

Для выключени блокировок коротко нажмите кнопки 2 и 3. Индикация блокировки кнопок исчезнет.

2.3 Индикация уровня заряда элемента питания

Если уровень заряда элемента питания низкий, то на дисплее двухстороннего брелока отображается соответствующая индикация.

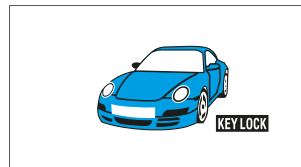
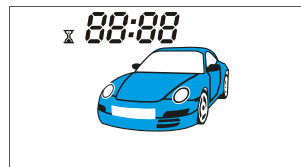

3. Управление системой

3.1 Управление с помощью брелока с ЖК дисплеем

3.1.1 Постановка на охрану

Для постановки на охрану нажмите кнопку 1 (см. рис. 1). При этом система станет на охрану, сирена подаст один короткий сигнал, габаритные огни мигнут один раз. Светодиодный индикатор начнет медленно мигать. На двухстороннем брелоке появится индикация постановки на охрану.

ВНИМАНИЕ!

Если при постановке на охрану не были до конца закрыты одна или несколько дверей, капот или багажник, система оповестит об этом сигналами на двухстороннем брелоке и сиреной (см. пункт 4.2).

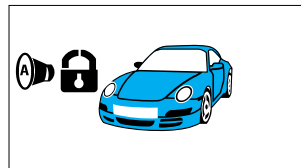

3.1.2 Беззвучная постановка на охрану

Для постановки на охрану без звуковых сигналов нажмите и удерживайте кнопку 1 в течение 2 секунд, а затем коротко нажмите кнопку 1 еще раз. При этом система станет на охрану, сирена не подаст звуковые сигналы, габаритные огни мигнут один раз. Светодиодный индикатор начнет медленно мигать. На двухстороннем брелоке появится индикация постановки на охрану.

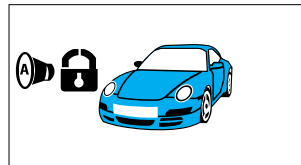

3.1.3 Постановка на охрану с отключенной сиреной

Для постановки на охрану с отключенной сиреной на один цикл нажмите и удерживайте кнопку 1 в течение 2 секунд, а затем коротко нажмите кнопку 2. При этом система станет на охрану, сигналы сирены не подадутся, габаритные огни мигнут один раз. Светодиодный индикатор начнет медленно мигать. На двухстороннем брелоке появится индикация постановки на охрану с отключенной сиреной. При срабатывании датчика удара или дополнительного датчика сирена не будет подавать сигналы тревоги. Индикация о включении режима тревоги отобразится на двухстороннем брелоке.

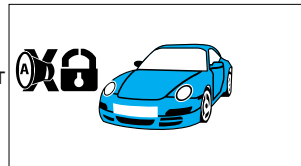

3.1.4 Отключение зоны предупреждения датчика удара

Для отключения зоны предупреждения датчика удара в режиме охраны коротко нажмите кнопку 1 два раза. На двухстороннем брелоке появится индикация отключенной зоны предупреждения датчика удара.

3.1.5 Отключение датчика удара

Для отключения зоны предупреждения датчика удара в режиме охраны коротко нажмите кнопку 1 два раза. На двухстороннем брелоке появится индикация отключенной зоны предупреждения датчика удара. Затем еще раз коротко нажмите кнопку 1 два раза датчик удара будет отключен. На двухстороннем брелоке появится индикация отключенного датчика удара.

Примечание

Для возвращения в стандартный режим охраны необходимо еще раз коротко нажать кнопку 1 два раза.

3.1.6 Отключение зоны предупреждения дополнительного датчика

Для отключения зоны предупреждения дополнительного датчика в режиме охраны коротко нажмите кнопку 2 два раза. На двухстороннем брелоке появится индикация отключенной зоны предупреждения дополнительного датчика.

3.1.7 Отключение дополнительного датчика

Для отключения зоны предупреждения дополнительного датчика в режиме охраны коротко нажмите кнопку 2 два раза. На двухстороннем брелоке появится индикация отключенной зоны предупреждения дополнительного датчика. Затем еще раз коротко нажмите кнопку 2 два раза дополнительный датчик будет отключен. На двухстороннем брелоке появится индикация отключенного дополнительного датчика.

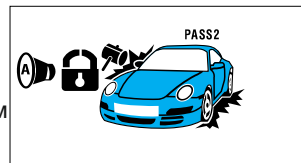
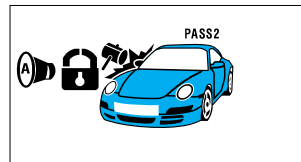
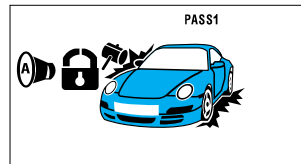
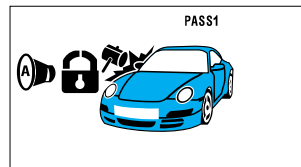

3.1.8 Постановка на охрану с работающим двигателем

Для постановки на охрану с работающим двигателем откройте дверь водителя, нажмите и удерживайте кнопку 2 (при этом зажигание должно быть включенным, ручной тормоз затянут). Светодиодный индикатор будет светиться постоянно, габаритные огни мигнут один раз. На двухстороннем брелоке появится индикация запрограммированного времени (функция F2 таблицы 2).



Выключите зажигание ключом (двигатель автомобиля продолжит работать), покиньте автомобиль, закройте двери и нажмите кнопку 1 брелока. Автомобиль станет на охрану с работающим двигателем. Сирена подаст один короткий сигнал, габаритные огни мигнут один раз и будут мигать или светиться постоянно (в зависимости от функции F6 таблицы 2).

Для досрочной остановки двигателя нажмите и удерживайте кнопку 2 в течение 2 секунд, затем коротко нажмите кнопку 3. Двигатель будет остановлен, индикация работающего двигателя на двухстороннем брелоке исчезнет.

⚠ ВНИМАНИЕ!

Если при включенном режиме охраны с работающим двигателем сработает сигнализация, система заблокирует двигатель и включит режим тревоги. В режиме охраны с работающим двигателем датчик удара не работает.

3.1.9 Автоматическая постановка на охрану

Для программирования автоматической постановки на охрану нажмите и удерживайте кнопку 3 в течение 4 секунд до подачи брелоком короткого сигнала. Иконка в нижней части дисплея будет мигать. Нажимая коротко кнопку 3 выберите иконку режима **AUTO ARM** и нажмите кнопку 1. Габаритные огни вспыхнут один раз. Брелок подаст два коротких сигнала, а затем один мелодичный.

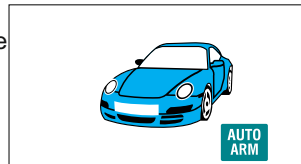

При запрограммированном режиме автоматической постановки на охрану, система будет становиться на охрану автоматически через 10 секунд после выключения зажигания и закрытия всех дверей.

Для выключения данного режима необходимо войти в режим программирования курсорным способом и выключить данный режим.

Если функция F4 таблицы 1 запрограммирована «без закрытия ЦЗ», замки автомобиля при автоматической постановке на охрану заперты не будут.

3.1.10 Снятие с охраны

Для снятия с охраны нажмите кнопку 2 (см. рис. 1). Система снимется с охраны, сирена подаст 2 коротких сигнала, габаритные огни мигнут два раза, светодиодный индикатор погаснет. На двухстороннем брелоке появится индикация снятия с охраны.

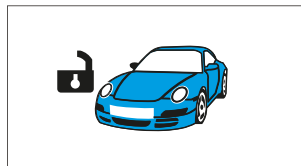

Примечание

Если активизирована функция F5 таблицы 1 (Автоматический возврат на охрану), то при снятии с охраны через 30 секунд, если не будет открыта одна из дверей, капот, багажник или включено зажигание система включит режим охраны. Если в течение 30 секунд после снятия с охраны, будет открыта одна из дверей, капот, багажник или включено зажигание светодиодный индикатор погаснет, и режим постановки на охрану будет отключен на один цикл.

⚠ ВНИМАНИЕ!

Если сигнализация срабатывала в режиме охраны, то при снятии системы с охраны сирена подаст три коротких сигнала, габаритные огни мигнут три раза, а светодиодный индикатор начнет мигать по коду, который соответствует сработавшей зоне. На двухстороннем брелоке появится индикация причины срабатывания сигнализации.

3.1.11 Беззвучное снятие с охраны

Для снятия с охраны без звуковых сигналов нажмите и удерживайте кнопку 2 в течение 2 секунд, а затем коротко нажмите кнопку 2 еще раз. Система снимется с охраны, сигналы сирены не подадутся, габаритные огни мигнут два раза, светодиодный индикатор погаснет. На двухстороннем брелоке появится индикация снятия с охраны.



3.1.12 Режим поиска автомобиля

Для поиска автомобиля на стоянке в режиме охраны дважды нажмите кнопку 3 брелока (не ранее чем через 8 секунд после постановки на охрану). Сирена подаст пять коротких сигналов, габаритные огни будут мигать 6 раз.

3.1.13 Режим турботаймер

Для реализации режима турботаймер необходимо предварительно запрограммировать данную функцию. Для этого нажмите и удерживайте кнопку 3 на двухстороннем брелоке в течение 4 секунд до подачи брелоком одного короткого сигнала (при этом система должна быть снята с охраны). Иконка в нижней части дисплея будет мигать. Нажимая коротко кнопку 3 выберите иконку режима EXTRA RUN и нажмите кнопку 1. Габаритные огни вспыхнут один раз. Брелок подаст два коротких сигнала, а затем один мелодичный.

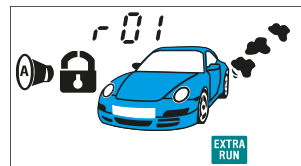

После того как запрограммирована данная функция, система будет автоматически включать режим турботаймера каждый раз при выключении зажигания при условии, что включен стояночный тормоз. Выйдите из автомобиля и поставьте систему на охрану. Двигатель продолжит работать согласно запрограммированной функции F1 таблицы 2.

3.1.14 Автоматический возврат системы на охрану (функция F5 таблицы 1)

Система автоматически станет на охрану (функция F3 активизирована) через 30 секунд после снятия системы с охраны, если в течение этого времени не было включено зажигание, открыта одна из дверей, капот или багажник. При этом сирена подаст один короткий звуковой сигнал, габаритные огни мигнут один раз. Светодиодные индикаторы начнут мигать. Замки дверей запрутся. На двухстороннем брелоке появится индикация постановки на охрану. В течение 30 секунд после снятия системы с охраны светодиодные индикаторы часто мигают.

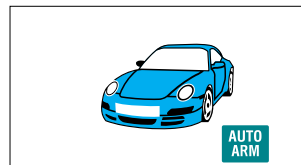

4. Индикация состояния системы

4.1 Дистанционная проверка состояния системы

Для проверки текущего состояния системы кратковременно нажмите кнопку 3 на двухстороннем брелоке. Система сообщит о своем текущем состоянии и покажет текущую температуру салоне автомобиля или проинформирует об отсутствии связи с блоком управления коротким сигналом.

4.2 Сигналы при постановке на охрану

При стандартной постановке системы на охрану, сирена подаст один сигнал, габаритные огни мигнут один раз. Если при постановке на охрану не закрыта одна из дверей, капот или багажник или не включен стояночный тормоз, сирена, габаритные огни и брелок подадут четыре сигнала. На двухстороннем брелоке появится индикация незакрытой зоны.









4.3 Сигналы при снятии с охраны

При стандартном снятии системы с охраны, сирена подаст два сигнала, габаритные огни мигнут два раза. Если в режиме охраны система срабатывала, то при снятии с охраны сирена подаст 3 сигнала, габаритные огни мигнут три раза. На двухстороннем брелоке появится индикация сработавшей зоны.

4.4 Сигналы на двухстороннем брелоке

4.4.1 Сигналы тревоги при включенном режиме охраны

Если при включенном режиме охраны сработает любая из охраняемых зон, система включит режим тревоги на 30 секунд (сигналы sireны, габаритных огней и светодиодных индикаторов), если охраняемая зона не будет закрыта в течение активного режима тревоги, по истечении 30 секунд система повторно включит режим тревоги (до 8 раз подряд). Если двухсторонний брелок находится в зоне действия системы, на него поступит информация о причине срабатывания системы.

Причина срабатывания	Индикация	Причина срабатывания	Индикация
Срабатывание системы включения стояночного тормоза		Срабатывание системы при открытии багажника	
Срабатывание системы при слабом ударе		Срабатывание системы при открытии дверей	
Срабатывание системы при сильном ударе		Срабатывание системы при открытии капота	
Срабатывание зоны предупреждения дополнительного датчика		Срабатывание системы при попытке включения зажигания	
Срабатывание основной зоны дополнительного датчика			

5. Отключение системы

5.1 Сервисный режим VALET

Активация сервисного режима VALET временно отключает все функции охраны системы, за исключением функции дистанционного управления запирающим и отпирающим замков дверей автомобиля. Данный режим позволяет передавать брелоки системы сотруднику парковки или механику станции технического обслуживания.

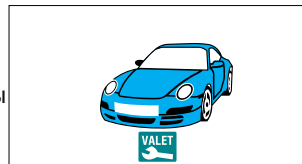

5.1.1 Включение режима VALET

Для включения режима ВАЛЕТ нажмите и удерживайте кнопку 3 на двухстороннем брелоке в течение 4 секунд до подачи брелоком одного короткого сигнала (при этом система должна быть снята с охраны). Иконка в нижней части дисплея будет мигать. Нажимая коротко кнопку 3 выберите иконку режима VALET и нажмите кнопку 1. Габаритные огни вспыхнут один раз. Брелок подаст два коротких сигнала, а затем один мелодичный.

Светодиодный индикатор начнет светиться постоянно. На двухстороннем брелоке появится индикация режима VALET.

5.1.2 Выключение режима VALET

Для включения режима ВАЛЕТ нажмите и удерживайте кнопку 3 на двухстороннем брелоке в течение 4 секунд до подачи брелоком одного короткого сигнала. Иконка в нижней части дисплея будет мигать. Нажимая коротко кнопку 3 выберите иконку режима ВАЛЕТ и нажмите кнопку 2. Габаритные огни вспыхнут один раз. Брелок подаст два коротких сигнала, а затем один мелодичный.

Светодиодный индикатор погаснет. На двухстороннем брелоке индикация режима VALET исчезнет.

5.2 Аварийное отключение системы

Система может быть снята с охраны без использования брелока. Эта функция предусмотрена на тот случай, если брелок потерян или неисправен.

5.2.1 Аварийное отключение системы с помощью кнопки VALET

Если функция F9 таблицы 1 запрограммирована на аварийное отключение с помощью кнопки VALET, то для отключения системы: откройте дверь автомобиля (сработает сигнализация), включите зажигание, в течение 20 секунд нажмите кнопку VALET три раза и выключите зажигание, система снимется с охраны.

5.2.2 Аварийное отключение системы с помощью персонального кода

Если функция F9 таблицы 1 запрограммирована на аварийное отключение с помощью персонального кода, то для отключения системы:

- Откройте дверь автомобиля (сработает сигнализация) и оставьте ее открытой
- Включите зажигание и в течение 20 секунд нажмите кнопку VALET количество раз соответствующее первой цифре персонального кода.
- Выключите зажигание. Если запрограммирована функция F9/2 (однозначный код), система выключит режим тревоги и охраны.
- Если запрограммирована функция F9/3 (двухзначный код) включите зажигание и нажмите кнопку VALET количество раз соответствующее второй цифре персонального кода
- Выключите зажигание, система снимется с охраны
- Если запрограммирована функция F9/4 (трехзначный код) включите зажигание и нажмите кнопку VALET количество раз соответствующее третьей цифре персонального кода
- Выключите зажигание, система снимется с охраны

6. Защита автомобиля

6.1 Защита автомобиля при включенном режиме охраны

При постановке на охрану система включает блокировки цепей запуска и работы двигателя, берет под охрану все зоны защиты (концевые выключатели всех дверей, капота, багажника, датчик удара и дополнительные датчики, если таковы установлены). Открытие капота, багажника, двери автомобиля или срабатывание основной зоны датчиков приводит к немедленному срабатыванию системы и включению режима тревоги. В течение 30 секунд будет работать сирена, габаритные огни автомобиля будут мигать. После этого звучание sireны и мигание габаритных огней прекратятся, и система вернется в режим охраны. Каждый раз, при постановке на охрану, светодиодный индикатор начнет медленно мигать.

Когда система находится на охране, любой сильный удар по кузову или стеклу автомобиля приведет к срабатыванию датчика удара и включению сигнализации. Более слабые удары приведут к срабатыванию зоны предупреждения датчика удара, после чего сирена подаст 5 коротких сигналов.

6.2 Защита автомобиля в режиме охраны при работающем двигателе

Открытие капота, багажника или двери автомобиля приведет к немедленному срабатыванию системы и включению режима тревоги. Включатся блокировки цепей запуска и работы двигателя. Двигатель заглохнет. В течение 30 секунд будет работать сирена, габаритные огни автомобиля будут мигать. После этого звучание sireны и мигание габаритных огней прекратятся, система вернется в стандартный режим охраны.

6.3 AV-триггер (функция F11 таблицы 1)

Система имеет возможность не выключать блокировки цепей запуска и работы двигателя при снятии с охраны. Для окончательного снятия системы с охраны с отключением блокировок цепей (функция F11 таблицы 1 активизирована) необходимо провести процедуру аварийного снятия системы с охраны (см. п. 5.2).

6.4 Режим AntiHiJack

Данная система позволяет использовать 2 варианта активации режима ANTIHIJACK . Этот режим используется для предотвращения разбойного угона автомобиля.

6.4.1 Активное включение режима AntiHiJack с помощью брелока

Для реализации активного включения режима ANTIHIJACK (функция F8 таблицы 1 активизирована) при работающем двигателе нажмите и удерживайте кнопки 1 и 2 на брелоке, включится режим тревоги (включится сирена, габаритные огни начнут мигать), двигатель будет заблокирован согласно запрограммированной функции F8 таблицы 1 (в течение первых 30 секунд блокировка происходит импульсно, затем непрерывно). На двухстороннем брелоке появится звуковая и визуальная индикация режима ANTIHIJACK .

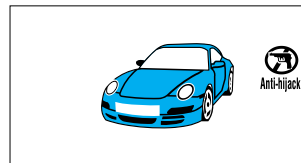

6.4.2 Включение режима AntiHiJack в режиме ожидания

Для реализации пассивного включения режима ANTIHIJACK в режиме ожидания (функция F8 таблицы 1 активизирована) при включенном зажигании нажмите и удерживайте кнопку ВАЛЕТ в течение 2 секунд, система войдет в режим ожидания. После нажатия на кнопку 3 брелока на дисплее появится индикация режима ANTIHIJACK .

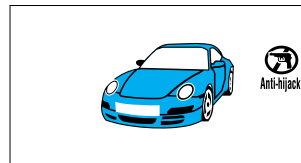

6.5 Пассивная блокировка двигателя

6.5.1 Активация режима пассивной блокировки двигателя

Для активации пассивной блокировки двигателя выключите зажигание. Двигатель автомобиля будет заблокирован через 30 секунд. В любой момент времени может быть включен «полный» режим охраны, при нажатии на кнопку 1 брелока. При этом сирена подаст один сигнал, габаритные огни мигнут один раз. На двухстороннем брелоке появится индикация режима охраны.

⚠ ВНИМАНИЕ!

При активации пассивной блокировки двигателя двери автомобиля не запираются. Режим тревоги не включается от открытия дверей, капота, багажника или от датчиков, подключенных к системе.

6.5.2 Отключение режима пассивной блокировки двигателя

Отключение режима пассивной блокировки двигателя в любой момент времени производится включением зажигания и нажатием кнопки 2 брелока или нажатием кнопки VALET в течение 20 секунд после включения зажигания. Система будет снята с охраны.

6.5.3 Программирование режима пассивной блокировки двигателя

Для включения режима пассивной блокировки двигателя нажмите и удерживайте кнопку 3 на двухстороннем брелоке в течение 4 секунд до подачи брелоком одного короткого сигнала (при этом система должна быть снята с охраны). Иконка в нижней части дисплея будет мигать. Нажимая коротко кнопку 3 выберите иконку режима **AUTO IMMO** и нажмите кнопку 1 для включения режима или кнопку 2 для выключения режима пассивной блокировки.

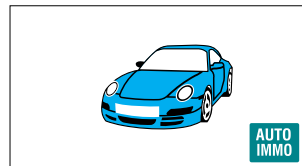

7. Дистанционный запуск двигателя

7.1 Основные положения

Функция дистанционного запуска двигателя интегрирована в систему и является его неотъемлемой частью. Для выполнения запуска двигателя необходимо выполнить все подключения проводов к бортовой цепи автомобиля, обеспечивающих управление функцией запуска двигателя согласно приведенной схеме по установке системы. Если автомобиль оборудован штатным иммобилайзером необходимо принять дополнительные меры по временному выключению (обходу цепей) такого устройства. Черно-белый провод системы обеспечивает управление такими устройствами в автоматическом режиме (на данном проводе появляется «корпус» при активации дистанционного запуска двигателя).

Если автомобиль оборудован дополнительной сигнализацией необходимо принять дополнительные меры по временному выключению (обходу цепей) такого устройства. Желто-черный провод системы обеспечивает управление такими устройствами в автоматическом режиме(на данном проводе появляется «корпус» при активации дистанционного запуска двигателя).

Входа не позволяющие активировать дистанционный запуск (если на данном входе присутствует сигнал, система игнорирует попытки активировать запуск двигателя):

- Открытый капот
- Не затянутый стояночный тормоз
- Нажата педаль тормоза
- КПП не находится в положении PARKING или нейтральном положении

Для успешной реализации функций дистанционного или автоматического запусков двигателя на этапе установки сигнализации должны быть запрограммированы следующие параметры:

- ручная коробка передач (РКПП) или автоматическая коробка передач (АКПП). Для этого, на автомобилях с РКПП необходимо разрезать черную петлю в жгуте проводов 18-контактного разъема центрального блока. На автомобилях с АКПП петля в жгуте 18-контактного разъема должна быть сохранена.

- бензиновый или дизельный. Для этого, войдите в режим программирования функции F10 таблицы 2 и в зависимости от типа двигателя установите требуемое время задержки включения стартера после включения зажигания при первой попытке запуска двигателя. Для дизельных двигателей задержка включения стартера, необходимая для прогрева свечей - 4, 6, 10 секунд. Для бензиновых двигателей задержка фиксирована - 2 секунды.

Дистанционный запуск двигателя не может быть осуществлен в следующих случаях: включено зажигание, открыт капот, выключен стояночный тормоз или нажат ножной тормоз, не выполнена подготовка к запуску двигателя на автомобилях с РКПП.

За один цикл запуска система может предпринять 4 попытки пуска двигателя. Если после 4-ой попытки двигатель не запустится, то на дисплее брелка с обратной связью (при условии, что он находится в зоне приема) отобразится надпись, и брелок подаст 4 звуковых сигнала, индицируя окончание попыток запуска двигателя. Последуют 4 вспышки габаритов.

Максимальное время первой попытки прокрутки стартера может быть запрограммировано при установке сигнализации 0,8; 1,2; 1,8 сек или 3,6 сек для любого способа контроля работы двигателя. Время каждой последующей попытки прокрутки стартера в течение одного цикла запуска автоматически увеличивается на 0,2 секунды.

Если двигатель будет запущен до истечения максимального времени прокрутки стартера, то стартер выключается досрочно.

Если запущенный двигатель заглохнет до окончания запрограммированного времени прогрева, то будет предпринят новый цикл запуска двигателя.

Функция автоматического запуска двигателя по температуре может быть включена независимо от состояния функций автозапуска двигателя по будильнику или по таймеру.

Одновременное включение функций автоматического запуска двигателя по будильнику и по таймеру невозможно. Попытка одновременного включения функций приведет к включению той функции, которая была активирована последней.

7.2 Активация дистанционного запуска

Нажмите и удерживайте кнопку 1 в течение 2 секунд. После звукового сигнала брелка отпустите кнопку и коротко нажмите кнопку 3. ГО мигнут три раза, система проведет попытку завести двигатель. В зависимости от функции F2 таблицы 2 двигатель будет работать в течение 10, 20, 30 минут или неограниченно долго.

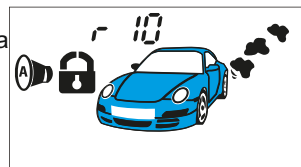

При удачном запуске двигателя или неудачной попытке на двухстороннем брелоке отобразится информация об активированном запуске двигателя или о том, что запуск не удался.

При желании начать движение включите зажигание (не включая стартер) и нажмите на педаль тормоза. Если педаль тормоза будет нажата до включения зажигания двигатель будет остановлен. Для продления времени работы двигателя (при автозапуске) нажмите и удерживайте кнопку 1 затем коротко нажмите кнопку 3, время работы будет продлено на 5 минут.

По окончании работы дистанционного запуска на брелоке появится надпись **r00**. Брелок подаст четыре коротких сигнала.

Для досрочной остановки двигателя нажмите и удерживайте кнопку 2, а затем коротко нажмите кнопку 3. Двигатель будет остановлен, ГО мигнут четыре раза.

7.3 Активация автозапуска в заданные промежутки времени

Для активации автозапуска в заданные промежутки времени (2, 3, 4 и ли 24 часа в зависимости от т ф функции F 3 т аблицы 2) нажмите и удерживайте кнопку 3 в течение 4 секунд до появления короткого сигнала брелока. Иконки в нижней части будут выделены с помощью кнопки 3 выберите необходимую иконку и нажмите кнопку 1. Произойдет запуск двигателя на запрограммированное время. После отработки двигатель будет остановлен и автоматически запущен через заданный интервал времени. Для выключения функции повторно установите курсор на необходимую иконку и нажмите кнопку 2. Иконка запуска двигателя по интервалам исчезнет.

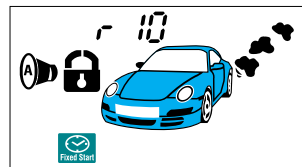

7.4 Активация автозапуска при опускании температуры ниже заданной

Для активации автозапуска при достижении заданной температуры (-5, -10, -18, -25 в зависимости от т ф функции F4 таблицы 2) нажмите и удерживайте кнопку 3 в течение 4 секунд до появления короткого сигнала брелока. Иконки в нижней части будут выделены. с помощью кнопки 3 выберите необходимую иконку и нажмите кнопку 1.

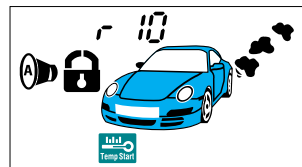

7.5 Активация автозапуска по времени

Для включения функции автоматического запуска двигателя в установленное время по будильнику брелка запрограммируйте будильник брелка на требуемое время запуска двигателя и включите его.

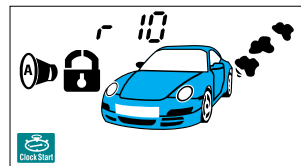

Для активации автозапуска по будильнику нажмите и удерживайте кнопку 3 в течение 4 секунд до появления короткого сигнала брелока. Иконки в нижней части будут выделены. с помощью кнопки 3 выберите необходимую иконку и нажмите кнопку 1. При достижении заданной температуры произойдет запуск двигателя в заданное время.

Для выключения функции повторно установите курсор на необходимую иконку и нажмите кнопку 2. Иконка запуска двигателя по интервалам исчезнет. Наличие брелка в зоне действия приемо-передатчика на момент выполнения автозапуска двигателя по будильнику не требуется.

Функция автозапуска включается на один цикл запуска. Для нового пуска двигателя необходимо каждый раз снова активизировать функцию с брелка.

7.6 Активация безопасного режима дистанционного запуска двигателя

Перед тем как запускать двигатель на автомобилях с РКПП необходимо выполнить процедуру “программной нейтрали”. Программная нейтраль - это определенный порядок действий водителя, гарантирующий то, что в автомобиле, подготовленном к запуску, ручка переключения передач останется в нейтральном положении. Соответственно, запуск двигателя при включенной передаче будет невозможен.

Программная нейтраль в зависимости от состояния программируемой функции 12, таблица 2 может выполняться в двух вариантах автоматическом или управляемом брелком.

7.6.1 Автоматическое включение программной нейтрали

Включите стояночный тормоз при работающем двигателе и извлеките ключ из замка зажигания. Двигатель продолжит работать. Светодиодный индикатор будет светиться постоянно. Габаритные огни мигнут один раз. На брелоке отобразится индикация работающего двигателя с иконкой r99 или r01, r02, r03 или r04 при активированном режиме турботаймера.

Выйдите из машины, закройте все двери и поставьте сигнализацию на охрану. Двигатель остановится или продолжит работать на время заданное турботаймером. Система готова к автозапуску.

7.6.2 Включение программной нейтрали с брелока

Включите стояночный тормоз при работающем двигателе и коротко нажмите кнопку 2. Светодиодный индикатор будет светиться постоянно. Габаритные огни мигнут один раз. На брелоке отобразится индикация работающего двигателя с иконкой **r99** или **r01**, **r02**, **r03** или **r04** при активированном режиме турботаймера.

Выньте ключ из замка зажигания, двигатель продолжит работать. Выйдите из машины, закройте все двери и поставьте сигнализацию на охрану. Двигатель остановится или продолжит работать на время заданное турботаймером. Система готова к автозапуску.

8. Дополнительные сервисные функции системы

8.1 Вызов из салона автомобиля

Система имеет возможность вызова из салона автомобиля. Для этого нажмите кнопку «кнопка вызова» на прием опережающем модуле. Двухсторонний брелок будет подавать звуковые сигналы в течение 20 секунд. На дисплее появится индикация режима вызова из салона автомобиля.

Для досрочного выключения звуковых сигналов нажмите кнопку 3 брелока.



8.2 Проверка температуры внутри салона и двигательном отсеке автомобиля

Система имеет возможность проверить температуру воздуха внутри салона автомобиля. Для этого коротко нажмите кнопку 3 на двухстороннем брелоке. На дисплее появится индикация температуры воздуха внутри салона автомобиля. При двойном коротком нажатии на кнопку 3 брелока на дисплее отобразится температура в двигательном отсеке.

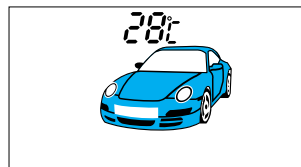

Примечание

Температура, отображенная на индикаторе брелка, может отличаться от реальной температуры, так как она зависит от места установки блока сигнализации.

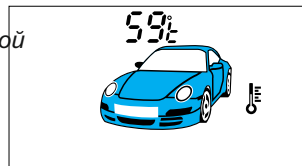

8.3 Управление замками двери

8.3.1 Управление ЦЗ по педали тормоза и зажиганию

Система имеет возможность запирать двери автомобиля каждый раз при нажатии на педаль тормоза (функция F2/1 таблицы 1 активизирована), если двери были открыты и снова закрыты.

При выключении зажигания (функция F2/1 таблицы 1 активизирована) двери автомобиля автоматически отпираются.

8.3.2 Управление ЦЗ по зажиганию

Система имеет возможность запирать двери автомобиля каждый раз через 10 секунд после включения зажигания (функция F2/2 таблицы 1 активизирована). Если какая-либо из дверей будет в этот момент открыта, двери не запираются.

При выключении зажигания (функция F2/2 таблицы 1 активизирована) двери автомобиля автоматически отпираются.

Если активизирована функция F2/3 таблицы 1, то каждый раз при выключении зажигания двери будут отпираться.

8.4 Дистанционное управление дополнительными устройствами (канал СН1 / функция F13 таблицы 1)

Система имеет дополнительный выход СН1 (желто-черный провод) для управления различными дополнительными устройствами, подключаемыми к системе. Данный канал используется для:

- дистанционного открытия багажника
- активизации канала на 1-60 секунд с брелока с отключением или без отключения датчиков
- релизации режима «защелка»

8.4.1 Дистанционное открытие багажника

Для дистанционного открытия багажника нажмите и удерживайте в течение 2 секунд кнопку 3, а затем коротко нажмите кнопку 1. Если система под охраной, датчик удара отключится, из периметра охраны исключится зона багажника. Габаритные огни мигнут три раза. Багажник откроется (при подключении дополнительных устройств). После закрытия багажника, датчик удара включится, багажник будет включен в охраняемый периметр.

8.4.2 Управление дополнительными устройствами с брелока (1-60 секунд)

Для управления дополнительными устройствами с брелока (функция F13/2 или F13/3 таблицы 1 запрограммирована) нажмите и удерживайте в течение 2 секунд кнопку 3, а затем коротко нажмите кнопку 1. Устройство будет включенным на запрограммированное время. Габаритные огни мигнут три раза. При этом датчик удара и дополнительный датчик могут быть отключенными, для этого активизируйте функцию F13/2 таблицы 1. Для программирования времени работы канала при программировании функции F13/2 или F13/3 таблицы 1 нажав кнопку 2 или кнопку 3 соответственно, начнется отсчет необходимого времени (1-60 секунд). При достижении необходимого времени нажмите кнопку 2 или кнопку 3, отсчет времени будет остановлен. На дисплее двухстороннего брелока будет отображаться заданное время работы канала.

8.4.3 Управление дополнительными устройствами с брелока (режим «защелка»)

Для управления дополнительными устройствами с брелока (функция F13/4 таблицы 1 запрограммирована) нажмите и удерживайте в течение 2 секунд кнопку 3, а затем коротко нажмите кнопку 1. Устройство будет включенным неограниченно долго. Габаритные огни мигнут три раза. Датчик удара в данном режиме не отключается.

Для выключения устройства, управляемого данным каналом нажмите и удерживайте в течение 2 секунд кнопку 3, а затем коротко нажмите кнопку 1. Устройство выключится.

8.5 Дистанционное управление дополнительными устройствами (канал CH2 / функция F14 таблицы 1)

Система имеет дополнительный выход CH2 (желто-красный провод) для управления различными дополнительными устройствами, подключаемыми к системе.

Данный канал используется для:

- открытия дверей в два этапа (сначала дверь водителя, затем остальные двери)
- активизации канала на 1-60 секунд с брелока с отключением или без отключения датчиков
- реализации режима «защелка»

8.5.1 Открытие дверей в два этапа

Для открытия сначала водительской двери, а потом всех остальных дверей в два этапа (функция F14/1 таблицы 1 запрограммирована) при включенном режиме охраны нажмите кнопку 2 брелока. При этом система снимется с охраны, отперется замок водительской двери. В течение 10 секунд нажмите кнопку 2 брелока повторно, все остальные двери откроются.

8.5.2 Управление дополнительными устройствами с брелока (1-60 секунд)

Для управления дополнительными устройствами с брелока (функция F14/2 или F14/3 таблицы 1 запрограммирована) нажмите и удерживайте в течение 2 секунд кнопку 3, а затем коротко нажмите кнопку 2. Устройство будет включенным на запрограммированное время. Габаритные огни мигнут три раза. При этом датчик удара и дополнительный датчик могут быть отключенными, для этого активизируйте функцию F14/2 таблицы 1.

Для программирования времени работы канала при программировании функции F14/2 или F14/3 таблицы 1 нажав кнопку 2 или кнопку 3 соответственно, начнется отсчет необходимого времени (1-60 секунд).

При достижении необходимого времени нажмите кнопку 2 или кнопку 3, отсчет времени будет остановлен. На дисплее двухстороннего брелока будет отображаться заданное время работы канала.

8.5.3 Управление дополнительными устройствами с брелока (режим «защелка»)

Для управления дополнительными устройствами с брелока (функция F14/4 таблицы 1 запрограммирована) нажмите и удерживайте в течение 2 секунд кнопку 3, а затем коротко нажмите кнопку 2. Устройство будет включенным неограниченно долго. Габаритные огни мигнут три раза. Датчик удара в данном режиме не отключается.

Для выключения устройства, управляемого данным каналом нажмите и удерживайте в течение 2 секунд кнопку 3, а затем коротко нажмите кнопку 2. Устройство выключится.

8.6 Дистанционное управление дополнительными устройствами (канал СНЗ / функция F15 таблицы 1)

Система имеет дополнительный выход СНЗ (желто-белый провод) для управления различными дополнительными устройствами, подключаемыми к системе. Данный канал используется для:

- активации канала с брелока
- активизации канала на 1-60 секунд с брелока с отключением или без отключения датчиков
- релизации режима «защелка»

8.6.1 Активация канала с брелока

Для дистанционной активации канала с брелока (функция F15/1 таблицы 1 запрограммирована) нажмите и удерживайте в течение 2 секунд кнопку 3, а затем коротко нажмите кнопку 3. Габаритные огни мигнут три раза. Канал подаст импульс 0,7 секунды

8.6.2 Управление дополнительными устройствами с брелока (1-60 секунд)

Для управления дополнительными устройствами с брелока (функция F15/2 или F15/3 таблицы 1 запрограммирована) нажмите и удерживайте в течение 2 секунд кнопку 3, а затем коротко нажмите кнопку 3. Устройство будет включенным на запрограммированное время. Габаритные огни мигнут три раза. При этом датчик удара и дополнительный датчик могут быть отключенными, для этого активизируйте функцию F15/2 таблицы 1.

Для программирования времени работы канала при программировании функции F15/2 или F15/3 таблицы 1 нажав кнопку 2 или кнопку 3 соответственно, начнется отсчет необходимого времени (1-60 секунд). При достижении необходимого времени нажмите кнопку 2 или кнопку 3, отсчет времени будет остановлен. На дисплее двухстороннего брелока будет отображаться заданное время работы канала.

8.4.3 Управление дополнительными устройствами с брелока (режим «защелка»)

Для управления дополнительными устройствами с брелока (функция F15/4 таблицы 1 запрограммирована) нажмите и удерживайте в течение 2 секунд кнопку 3, а затем коротко нажмите кнопку 3. Устройство будет включенным неограниченно долго. Габаритные огни мигнут три раза. Датчик удара в данном режиме не отключается.

Для выключения устройства, управляемого данным каналом нажмите и удерживайте в течение 2 секунд кнопку 3, а затем коротко нажмите кнопку 3. Устройство выключится.

8.7 Дистанционное управление дополнительными устройствами (канал СН4 / функция F12 таблицы 1)

Система имеет дополнительный выход СН4 (синий провод) для управления различными дополнительными устройствами, подключаемыми к системе. Данный канал используется для:

- активизации канала на программируемое время (1-60 секунд) при снятии системы с охраны
- активизации канала на программируемое время (1-60 секунд) при постановке на охрану

8.7.1 Активизация канала на (1-60) секунд при снятии системы с охраны и при включении зажигания (вежливая подсветка)

Для реализации режима «вежливой подсветки» снимите систему с охраны или выключите зажигание. При этом включится подсветка внутри салона. При включении зажигания подсветка автоматически выключится, не дожидаясь окончания импульса (заводские настройки - 20 секунд).

Длительность импульса программируется в момент программирования функции. Для этого выберите функцию F12/1 таблицы 1 нажав кнопку 1, начнется отсчет времени. Нажатие на кнопку 2 останавливает отсчет времени.

8.7.2 Активизация канала на 1-60 секунд при постановке системы на охрану (автоматическое закрытие окон)

Для автоматического закрытия окон автомобиля (функция F12/3 таблицы 1 запрограммирована) поставьте систему на охрану. При этом окна автомобиля автоматически закроются (необходимо подключение дополнительных устройств). Длительность импульса программируется в момент программирования функции. Для этого выберите функцию F12/3 таблицы 1 нажав кнопку 3, начнется отсчет времени. Нажатие на кнопку 1 останавливает отсчет времени.

8.8 Выбор типа блокировки (функция F10 таблицы 1)

Система имеет выход (черно-красный провод) для управления блокировкой системы:

- Нормально-замкнутая (НЗ) блокировка («-» при включении режима охраны)
- Нормально-разомкнутая (НР) блокировка («-» при выключении режима охраны)

При программировании функций F10/1 канал используется как НЗ блокировка.

При программировании функций F10/2 канал используется как НР блокировка.

9. Программирование системы

9.1 Программирование персонального кода отключения системы

Персональный код отключения системы или режима антиограбления может состоять из 1, 2 или 3-х цифр. Каждая цифра кода может принимать значение от 1 до 6 включительно. Для программирования персонального кода проведите следующие операции:

1. Войдите в режим программирования функций и выберите один из вариантов персонального кода (функция F9 таблицы 1). На дисплее двухстороннего брелока появится иконка **PIN CODE**.
2. Выйдите из режима программирования функций.
3. Нажмите кнопку ВАЛЕТ четыре раза.
4. Включите зажигание, сирена подаст четыре сигнала.
5. Нажмите кнопку ВАЛЕТ один раз. Сирена подаст один короткий сигнал, индицируя вход в режим программирования первой цифры. В течение 5 секунд с помощью брелока введите первую цифру кода, для этого
 - нажмите коротко кнопку 1 для выбора цифры 1
 - нажмите коротко кнопку 2 для выбора цифры 2
 - нажмите коротко кнопку 3 для выбора цифры 3
 - нажмите и удерживайте кнопку 1, а затем коротко нажмите ее еще один раз для выбора цифры 4
 - нажмите и удерживайте кнопку 2, а затем коротко нажмите ее еще один раз для выбора цифры 5
 - нажмите и удерживайте кнопку 3, а затем коротко нажмите ее еще один раз для выбора цифры 6
6. Если выбрана более чем одна цифра персонального кода, повторите пункт 4 для программирования остальных цифр персонального кода.

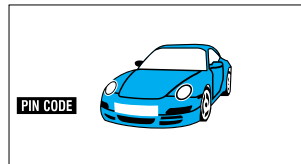

7. На брелоке будет отображаться информация о запрограммированном коде в виде

P X - F9.2 (одна цифра кода)

P X X - F9.3 (две цифры кода)

P X X X F9.4 (три цифры кода)

где **X** - это выбранный код

8. Для выхода из режима программирования выключите зажигание. Габаритные огни мигнут пять раз.



ВНИМАНИЕ!

Обязательно запишите или запомните персональный код. Пауза между действиями не должна превышать 10 секунд, в противном случае система автоматически выйдет из режима программирования персонального кода, код при этом останется прежним.

9.2 Программирование брелоков

Система поддерживает в памяти до четырех кодов брелоков. Для программирования брелоков проведите следующие операции:

1. Выключите зажигание и нажмите кнопку ВАЛЕТ 7 раз.
2. Включите зажигание, сирена подаст 7 сигналов, подтверждая вход в режим программирования брелоков.
3. Нажмите и удерживайте кнопки 1 и 2 одновременно на брелоке, сирена подаст один сигнал, подтверждая успешную запись брелока.
4. Повторите процедуру программирования для остальных брелоков.
5. Выключите зажигание, габаритные огни мигнут пять раз.



ВНИМАНИЕ!

При программировании новых брелоков в память системы все ранее запрограммированные брелоки стираются, поэтому при программировании новых брелоков старые брелоки должны быть запрограммированы заново, в противном случае в памяти системы будут записаны только новые брелоки.

9.3 Программирование функций системы

9.3.1 Программирование функций системы (таблица 1)

Для программирования функций системы:

1. Выключите зажигание и нажмите кнопку ВАЛЕТ пять раз.
2. Включите зажигание, сирена подаст пять сигналов. Система войдет в режим программирования (таблица 1).
3. С помощью кнопки VALET выберите необходимую функцию на двухстороннем брелоке появится индикация выбранной функции и ее значения (например, 03 -2, где 03 - номер функции, а -2 - значение функции).
4. Для выбора значения функции нажмите кнопки 1, 2 или 3 на брелоке, или нажмите и удерживайте кнопку 1 до звукового сигнала брелока, а потом коротко нажмите кнопку 1 еще раз.
5. Для выхода из режима программирования выключите зажигание или не предпринимайте никаких действий в течение 30 секунд. ГО мигнут 5 раз.

9.3 Программирование функций системы

9.3.1 Программирование функций системы (таблица 1)

Для программирования функций системы:

1. Выключите зажигание и нажмите кнопку ВАЛЕТ пять раз.
2. Включите зажигание, сирена подаст пять сигналов. Система войдет в режим программирования (таблица 1).
3. С помощью кнопки VALET выберите необходимую функцию на двухстороннем брелоке появится индикация выбранной функции и ее значения (например, 03 -2, где 03 - номер функции, а -2 - значение функции).
4. Для выбора значения функции нажмите кнопки 1, 2 или 3 на брелоке, или нажмите и удерживайте кнопку 1 до звукового сигнала брелока, а потом коротко нажмите кнопку 1 еще раз.
5. Для выхода из режима программирования выключите зажигание или не предпринимайте никаких действий в течение 30 секунд. ГО мигнут 5 раз.

Таблица 1

Функции		Состояние функции				
Кнопка		КН 1	КН 2	КН 3	КН 1 + 1	
Сирена		1 сигнал	2 сигнала	3 сигнала	4 сигнала	
F1:	Время импульса ЦЗ	1 короткий	0,8 сек	3,5 сек	Закрытие 0,8 сек / 2Зной импульс открытия	Закрытие 30 сек / открытие 0,8 сек
F2:	Управление ЦЗ	2 коротких	Закрытие по педали тормоза / Открытие по выключению зажигания	Закрытие по зажиганию / Открытие по выключению зажигания	Закрытие ВЫКЛ/ Открытие по зажиганию	ВЫКЛ
F3:	Задержка активации концевиков дверей	3 коротких	60 сек	5 сек	30 сек	45сек
F4:	Пассивная постановка на охрану	4 коротких	ВКЛ с закрытием ЦЗ	ВКЛ с закрытием ЦЗ	ВКЛ без закрытия ЦЗ	ВКЛ без закрытия ЦЗ
F5:	Автоматический возврат на охрану	1 длинный	ВКЛ с закрытием ЦЗ	ВКЛ без закрытия ЦЗ	ВЫКЛ	
F6:	Время импульса выхода на сирену	1 длинный + 1 короткий	100 мс (сирена)	50 мс (сирена)	50 мс (клаксон)	20 мс (клаксон)
F7:	Световая индикация открытых дверей	1 длинный + 2 коротких	10 сек	20 сек	30 сек	ВЫКЛ

Таблица 2

Функции		Состояние функции				
Кнопка		КН 1	КН 2	КН 3	КН 1 + 1	
Сирена		1 сигнал	2 сигнала	3 сигнала	4 сигнала	
F8:	Активация блокировок в режиме АНЖ	1 длинный + 3 коротких	при нажатии на педаль тормоза	при включении режима тревоги	ВЫКЛ	ВЫКЛ
F9:	Аварийное снятие с охраны	1 длинный + 4 коротких	Кнопка ВАЛЕТ	PIN код (1 цифра)	PIN код (2 цифры)	PIN код (3 цифры)
F10:	Выход блокировки	2 длинных	НЗ	НР	НЗ	НР
F10:	AV-триггер	2 длинных + 1 короткий	ВЫКЛ	ВКЛ	ВКЛ	ВКЛ
F11:	Канал CH4	2 длинных + 2 коротких	1ж60 секунд при снятии с охраны	1ж60 секунд при снятии с охраны	1ж60 секунд при постановке на охрану	1ж60 секунд при постановке на охрану
F12:	Канал CH1	2 длинных + 3 коротких	Открытие багажника (0,7 сек)	Активация с брелока без датчиков (1 ж60 сек)	Активация с брелока с датчиками (1 ж60 сек)	Защелка Активация с брелока
F13:	Канал CH2	2 длинных + 4 коротких	2жшаговое открытие ЦЗ	Активация с брелока без датчиков (1 ж60 сек)	Активация с брелока с датчиками (1 ж60 сек)	Защелка Активация с брелока
F14:	Канал CH3	3 длинных	0,7 секунды	Активация с брелока без датчиков (1 ж60 сек)	Активация с брелока с датчиками (1 ж60 сек)	Защелка Активация с

Для возврата к заводским установкам:

- При выключенном зажигании нажмите сервисную кнопку 9 раз.
- Включите зажигание. Прозвучат 9 сигналов сирены, индицирующих вход в режим сброса на заводские установки.
- Нажмите сервисную кнопку 1 раз. Последует 1 сигнал сирены.
- Нажмите кнопку 1 брелка. Последует 1 короткий звуковой сигнал, подтверждающий сброс на заводские установки.
- Для выхода выключите зажигание или дождитесь автоматического выхода системы. В подтверждение последуют 5 вспышек габаритов.

9.3.2 Программирование функций системы (таблица 2)

1. Выключите зажигание и нажмите кнопку ВАЛЕТ шесть раз.
2. Включите зажигание, сирена подаст шесть сигналов. Система войдет в режим программирования (таблица 2).
3. С помощью кнопки VALET выберите необходимую функцию на двухстороннем брелоке появится индикация выбранной функции и ее значения (например, **03 -2**, где **03** - номер функции, а **-2** - значение функции).
4. Для выбора значения функции нажмите кнопки 1, 2 или 3 на брелоке, или нажмите и удерживайте кнопку 1 до звукового сигнала брелока, а потом коротко нажмите кнопку 1 еще раз.
5. Для выхода из режима программирования выключите зажигание или не предпринимайте никаких действий в течение 30 секунд. ГО мигнут 5 раз.

Функции		Состояние функции			
Кнопка		КН 1	КН 2	КН 3	КН 1 + 1
Сирена		1 сигнал	2 сигнала	3 сигнала	4 сигнала
F1:	Длительность работы турботаймера 1 короткий	1 минута	2 минуты	3 минуты	4 минуты
F2:	Длительность работы двигателя при автозапуске 2 коротких	10 минут	20 минут	30 минут	Неограниченно
F3:	Интервалы времени для автозапуска 3 коротких	2 часа	3 часа	4 часа	24 часа
F4:	Температура для автозапуска 4 коротких	-5С	-10С	-18С	-25С
F5:	Режим запуска двигателя 1 длинный	С включением режима охраны	Без включения режима охраны	Без включения режима охраны	Без включения режима охраны
F6:	Работа ГО работающем двигателе на охране/ автозапуске 1 длинный + 1 короткий	Мигает	Постоянно включен	ВЫКЛ	ВЫКЛ
F7:	Запирание замков дверей при остановке двигателя при включенном режиме охраны 1 длинный + 2 коротких	ВКЛ	ВЫКЛ	ВЫКЛ	ВЫКЛ
F8:	Синий провод в разъеме CON1 выход ACC+ 1 длинный + 3 коротких	Активный при включенном ACC	Активный при включенном IGN1	Кнопка START/ STOP	1 импульс
F9:	Длительность работы стартера 1 длинный + 4 коротких	0,8 сек	1,4 сек	2 сек	3,6 сек

Функции		Состояние функции			
		КН 1	КН 2	КН 3	КН 1 + 1
Кнопка		1 сигнал	2 сигнала	3 сигнала	4 сигнала
Сирена		1 сигнал	2 сигнала	3 сигнала	4 сигнала
F10: Задержка автозапуска при включенном зажигании	2 длинных	2 сек	4 сек	6 сек	10 сек
F11: Контроль работы двигателя	2 длинных + 1 короткий	Изменение напряжения	Генератор (+)	Генератор (ž)	Тахометр (+)
F12: Активация поддержки зажигания при работающем двигателе	2 длинных + 2 коротких	Автоматически	С брелока	С брелока	

Для возврата к заводским установкам:

- При выключенном зажигании нажмите сервисную кнопку 10 раз.
- Включите зажигание. Прозвучат 10 сигналов сирены, индицирующих вход в режим сброса на заводские установки.
- Нажмите сервисную кнопку 1 раз. Последует 1 сигнал сирены.
- Нажмите кнопку 1 брелока. Последует 1 короткий звуковой сигнал, подтверждающий сброс на заводские установки.
- Для выхода выключите зажигание или дождитесь автоматического выхода системы. В подтверждение последуют 5 вспышек габаритов.

10. Установка системы

10.1 Блок управления

Необходимо выбрать в салоне автомобиля скрытое место вдали от электронных узлов для установки блока управления, закрепив его с помощью винтов, двухстороннего скотча или стяжек для кабеля. Размещать блок необходимо так, чтобы исключить попадание капель конденсата, который может стекать по проводам внутрь корпуса.

10.2 Концевой выключатель капота / багажника

Концевой выключатель необходимо закрепить на металлической поверхности, соединенной с «корпусом» автомобиля. Нужно исключить попадание на него воды, что может привести к ложным срабатываниям сигнализации и преждевременному выходе из строя самого концевого выключателя.

10.3 Сирена

Закрепите сирену под капотом автомобиля вдали от источников тепла и влаги раструбом вниз. Место установки должно быть недоступным со стороны днища и арок передних колес.

10.4 Кнопка VALET

Установите кнопку «VALET» в скрытом для посторонних лиц, но доступном водителю месте. Провода от кнопки по возможности уложите так, чтобы они не выделялись на фоне штатной электропроводки автомобиля.

10.5 Датчик удара

Закрепите датчик удара в салоне автомобиля, выбрав место, где реакция на удары по корпусу автомобиля примерно одинаковая с любой его точки. Крепление производится с помощью винтов, двухстороннего скотча или стяжек для кабеля. При установке датчика необходимо обеспечить свободный доступ к потенциометру регулировки чувствительности. Ориентация датчика в пространстве не имеет значения.

10.6 Приемопередающий модуль

С помощью двухстороннего скотча антенный блок необходимо установить на лобовом стекле, на расстоянии не ближе 5 сантиметров от металлических частей кузова.

10.7 Подключение проводов

10.7.1 18-контактный разъем

Черный провод: вход подачи питания («корпус»), подключается к металлической детали кузова.

Оранжево-фиолетовый провод: вход отрицательной полярности для подключения концевого выключателя ручного тормоза либо к проводу питания лампы ручного тормоза на приборной панели.

Сине-красный провод: вход положительной полярности для подключения концевых выключателей дверей. Подсоединяется к одному из штатных концевых выключателей дверей автомобиля.

Сине-черный провод: вход отрицательной полярности для подключения концевых выключателей дверей. Подсоединяется к одному из штатных концевых выключателей дверей автомобиля.

Оранжево-белый провод: вход отрицательной полярности для подключения концевого выключателя багажника.

Оранжево-серый провод: вход отрицательной полярности для подключения концевого выключателя капота.

Серый провод: выход на сирену (+12В). Подсоединяется к красному проводу sireны (черный провод sireны подсоединяется к «корпусу» автомобиля).

Черно-красный провод: программируемая НЗ/НР блокировка (250мА).

Схема подключения реле блокировки стартера (НЗ контакты)



Схема подключения реле блокировки стартера (НР контакты)



Серо-черный провод: вход отрицательной/положительной полярности (программируется) для контроля запуска двигателя. Подключается к проводу сигнала тахометра или генератора автомобиля.

При подключению к проводу сигнала тахометра (функция F11/4 таблицы 1) система ожидает импульсных сигналов положительной полярности. Наличие таких импульсов на данном входе система принимает как признак работающего двигателя. При отсутствии импульсов система прекращает режим дистанционного запуска.

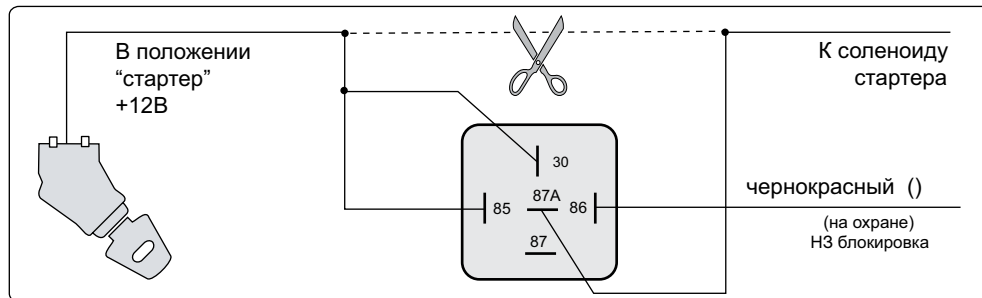
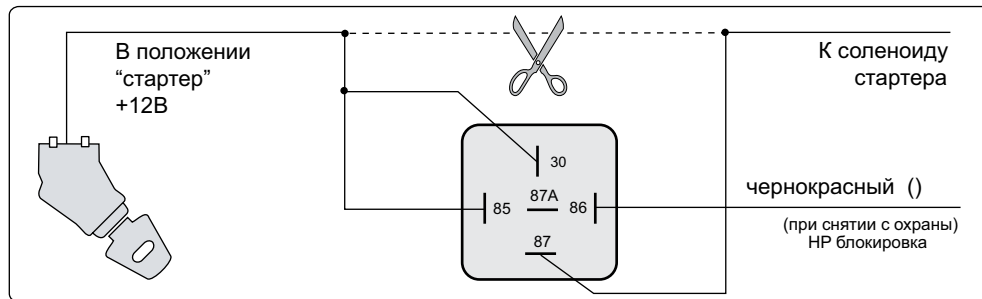
При подключению к проводу сигнала генератора положительной полярности (функция F11/2 таблицы 1) система ожидает постоянного сигнала положительной полярности. При наличии такого сигнала на данном входе система принимает как признак работающего двигателя.

При подключению к проводу сигнала генератора отрицательной полярности (функция F11/3 таблицы 1) система ожидает постоянного сигнала отрицательной полярности. При наличии такого сигнала на данном входе система принимает как признак работающего двигателя.

В случае если использовать сигналы тахометра или генератора автомобиля невозможно, то данный провод можно не использовать. контроля запуска двигателя используется контроль падения напряжения в сети автомобиля в момент запуска двигателя (функция F11/1 таблицы 1 активизирована).

Розовый провод: выход отрицательной полярности для обхода штатного иммобилайзера при активации дистанционного запуска двигателя. Подключается ко входу активации модуля обхода штатной сигнализации.

Зелено-черный провод: выход на правые габаритные огни.

Зелено-желтый провод: выход на левые габаритные огни.

Желто-черный провод: выход отрицательной полярности (250mA) для: дистанционного открытия багажника, реализации режима «защелка», активизации канала на 1-60 секунд с брелока с отключением или без отключения датчиков.

Схема подключения к соленоиду замка багажника с отрицательной полярностью



Схема подключения к соленоиду замка багажника с положительной полярностью



Желто-красный провод: выход отрицательной полярности (250mA) для: открытия дверей в два этапа, релизации режима «защелка», активизации канала на 1-60 секунд с брелока с отключением или без отключения датчиков.

Схема подключения приводов для отпирания дверей в два этапа

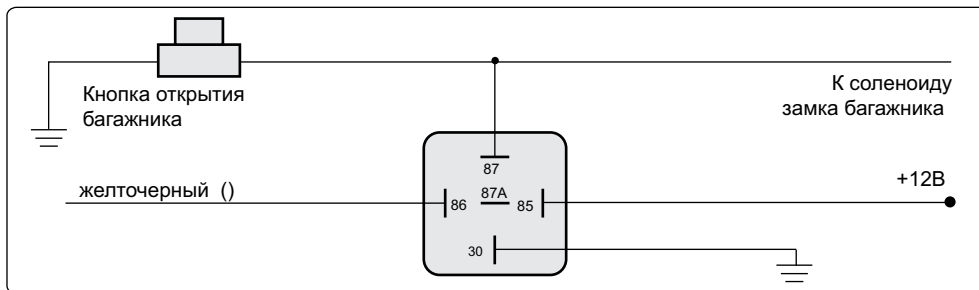
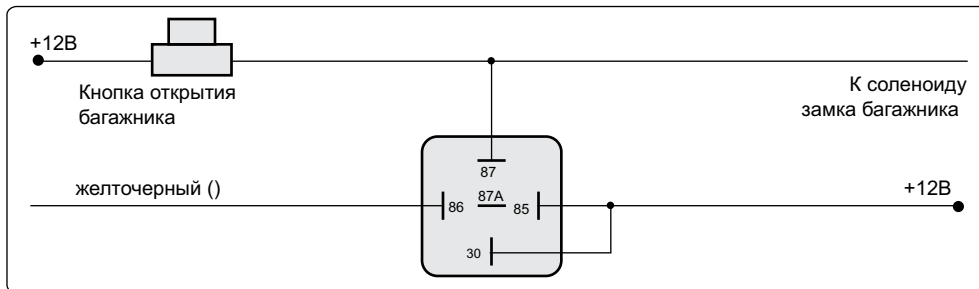
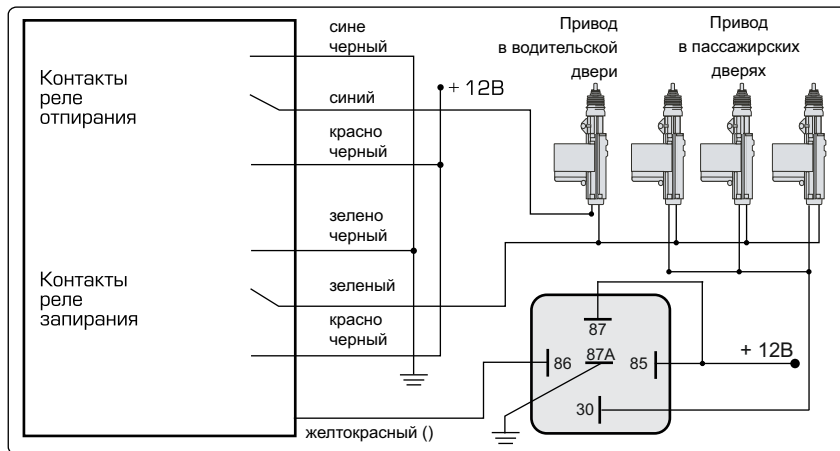

Желто-белый провод: выход отрицательной полярности (250mA) для: активации канала с брелока на 0,7 сек, релизации режима «защелка», активизации канала на 1-60 секунд с брелока с отключением или без отключения датчиков.

Синий провод: выход отрицательной полярности (250mA) для: реализации функции «вежливая подсветка», закрытия стекол в течение 13 с момента постановки автомобиля на охрану, активизации канала на 1-60 секунд при постановке на охрану.

Схема подключения внутрисалонного освещения с отрицательной полярностью



Схема подключения внутрисалонного освещения с положительной полярностью



Черно-белый провод: отрицательный выход состояния сигнализации (250мА).

Выход активируется при включении режимов охраны , активизации режимов иммобилизатора и антиограбления.
Если при включенном режиме охраны запускается двигатель, выход остается активным.

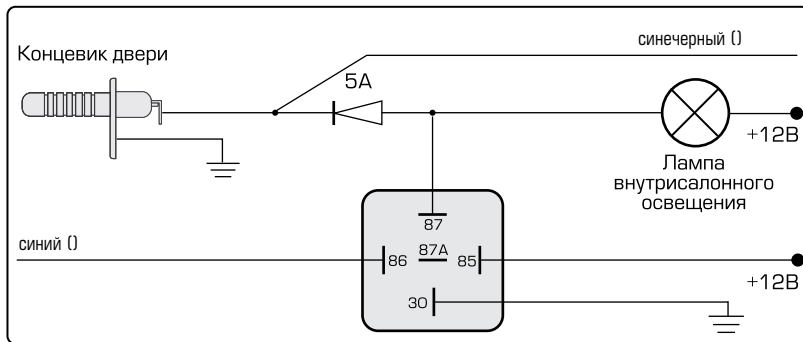
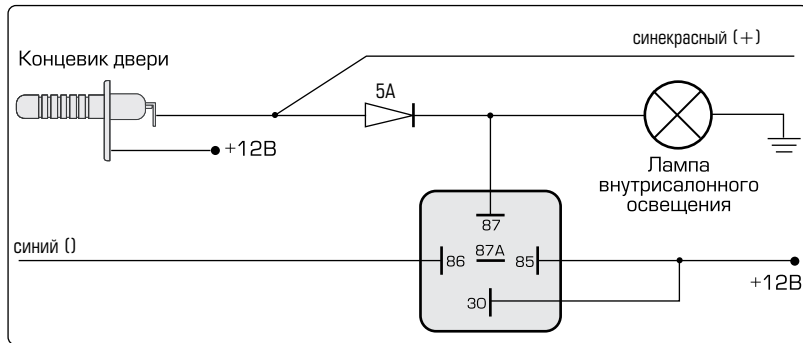
10.7.2 6-контактный разъем управления приводами центрального замка

Реле запирания

Черно-красный: нормально разомкнутый контакт реле.

Зеленый: общий контакт реле.

Зелено-черный: нормально замкнутый контакт реле.

Реле отпирания

Черно-красный: нормально разомкнутый контакт реле.

Синий: общий контакт реле.

Сине-черный: нормально замкнутый контакт реле.

Схема подключения к системе запирания с положительным или отрицательным управлением



Схема подключения к двухпроводным приводам системы запирания



Схема подключения к пневматической системе запирания



10.7.3 6-контактный разъем для активации дистанционного запуска двигателя

Красный провод: защищенный предохранителем 30А. Постоянный источник питания +12В.

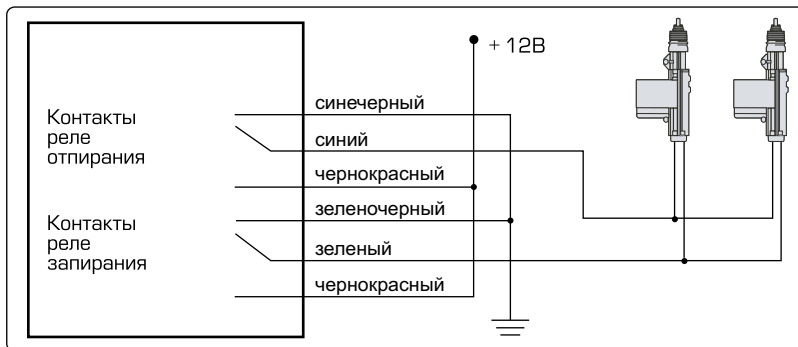
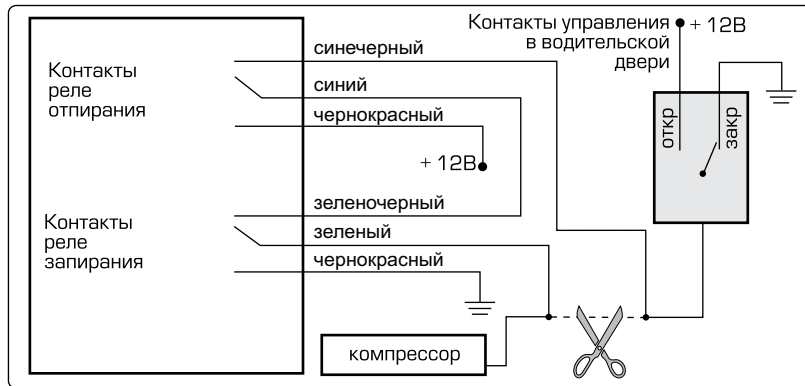
Черно-желтый провод: выход для подключения провода стартера. Подключается в разрыв провода стартера со стороны стартера.

Черно-желтый провод: вход стартера (тонкий провод). Подключается в разрыв провода стартера со стороны ключа. Используется для исключения возможности включения стартера в режиме охраны с работающим двигателем и при активации дистанционного запуска двигателя.

Зеленый провод: выход для подключения провода АСС +12В. Подключается к проводу «АСС». На проводе появляется «+12В» при активации автозапуска.

Желтый провод: выход для подключения провода Зажигания. Подключается к проводу Зажигание. На проводе появляется «+12В» при активации автозапуска. Также данный провод используется как вход зажигания.

Синий провод: выход для подключения провода АСС (аксессуары). На проводе появляется «+12В» при активации автозапуска; зависит от функции F8 талицы 2.

6-контактный разъем для активации дистанционного запуска двигателя



Схема подключения 6-контактного для реализации дистанционного запуска двигателя



10.7.4 6-контактный разъем для активации дистанционного запуска двигателя с кнопкой START/STOP

Красный провод: защищенный предохранителем 30А. Постоянный источник питания +12В.

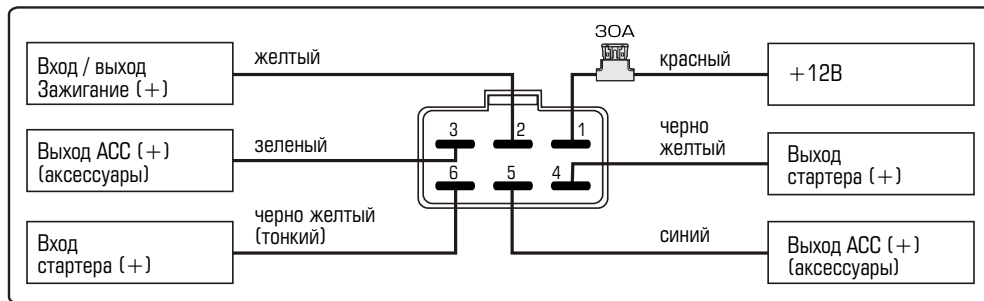
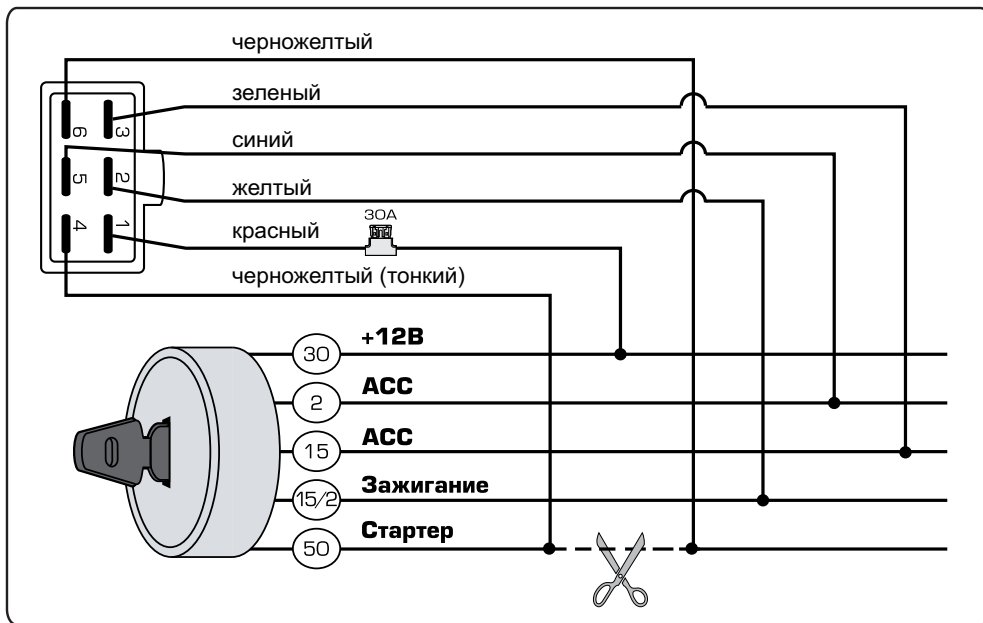
Черно-желтый провод: выход для подключения провода стартера. Подключается к проводу, идущему от кнопки запуска двигателя к модулю запуска двигателя.

Зеленый провод: выход для подключения провода АСС +12В. Подключается к проводу «АСС». На проводе появляется «+12В» при активации автозапуска.

Синий провод: выход для подключения к проводу СТОП сигнала. На проводе появляется «+12В» при активации автозапуска. Данный выход необходим для имитации нажатия педали тормоза при запуске двигателя.

Желтый провод: вход зажигания +12В. Подключается к проводу «Зажигание».

Схема подключения 6-контактного разъема для реализации дистанционного запуска двигателя с кнопкой START/STOP

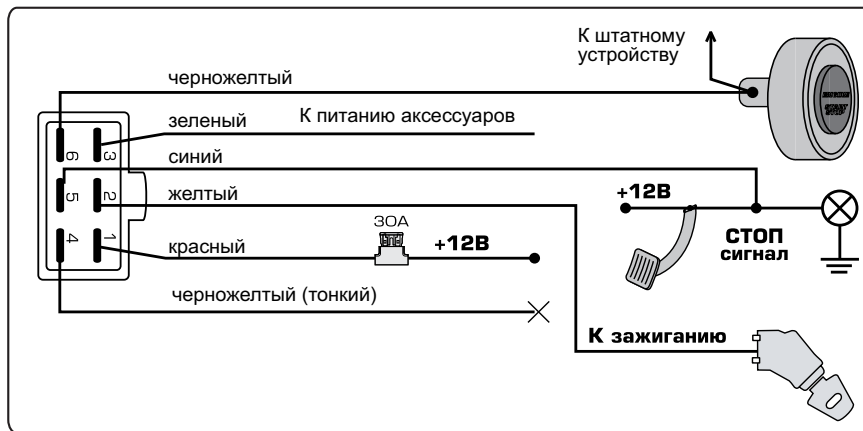

10.8 Общие схемы подключения системы

10.8.1 Схема подключения сигнализации №1

Общая схема подключения

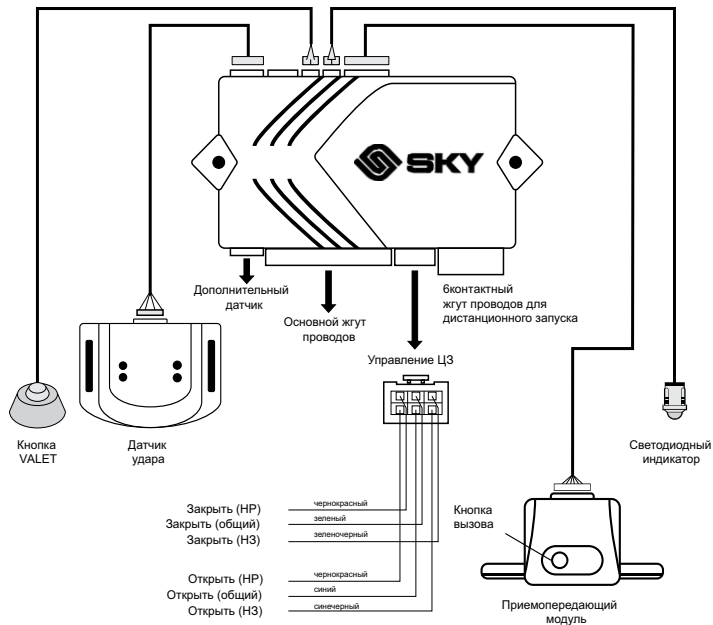

10.8.2 Схема подключения сигнализации №2 24-контактный разъем управляющего блока

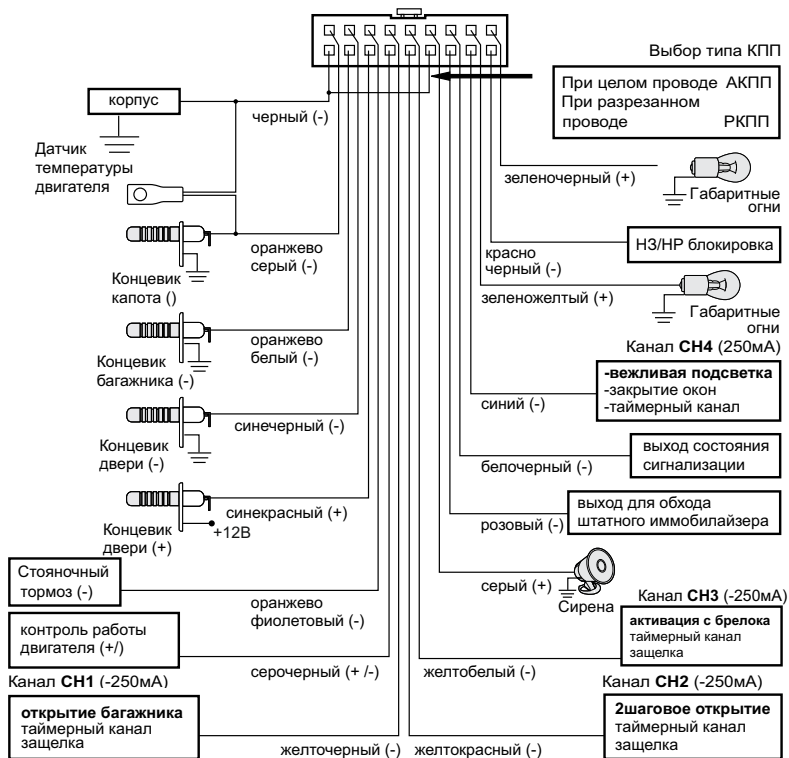

ВНИМАНИЕ!!!

При приобретении данного изделия требуйте от продавца заполнить данные в гарантийный талон.

Благодарим Вас за то, что вы приобрели данное изделие, изготовленное в соответствии с высочайшими стандартами качества. Производитель предоставляет на приобретенное Вами изделие гарантию сроком на 12 месяцев со дня его продажи. Подтверждением покупки изделия является оригинальный документ, подтверждающий факт купли-продажи, а также полностью заполненный гарантийный талон.

Данное изделие должно использоваться и обслуживаться в соответствии с требованиями руководства по эксплуатации. Гарантийное обслуживание производится уполномоченными сервисными организациями SKY.

Гарантийный срок на основное изделие, а также его составные части с ограниченным сроком гарантии, продлевается на время нахождения изделия в гарантийном ремонте. После окончания ремонта, представители уполномоченной сервисной организации должны сделать соответствующие пометки в гарантийном талоне.

Производитель может быть освобожден от ответственности за недостатки товара, возникшие в случае:

- Нарушения правил и условий установки и изделия эксплуатации, указанных в инструкции;
- Постороннего вмешательства или ремонта, а также внесения конструктивных изменений;
- Действия мокрых, едких средств;
- Попадания в изделие посторонних предметов,
- Механических повреждений;
- Несоответствии параметров источника питания;
- Использования нестандартных и/или некачественных материалов, запчастей, элементов питания;
- Неаккуратного обращения с изделием, как покупателем, так и третьими лицами.

Производитель гарантирует замену изделия в случаях, предусмотренных ЗУ «Про захист прав споживачів...», в случае наличия всех эксплуатационных документов, заводской тары и полной комплектации изделия.

СРОК ГАРАНТИИ - 12 МЕСЯЦЕВ СО ДНЯ ПРОДАЖИ ИЗДЕЛИЯ

Продавец _____
Наименование

Адрес

Телефон

Подпись

Дата продажи

Печать

Изделие исправно и имеет полную комплектацию, с условиями гарантийных обязательств ознакомлен (а) и согласен (на).

 Подпись покупателя

ЗАПИСИ О ГАРАНТИЙНЫХ РЕМОНТАХ

№	Дата приема в ремонт	Дата возврата	Описание гарантийного ремонта