

Безопасность

- Качели предназначены только для бытового использования.
- Качели устанавливаются на ровной и твердой горизонтальной площадке. На площадке с мягким грунтом под подпятники качелей подложите и зафиксируйте опорные подкладки. Устойчивость качелей гарантируется только в случае правильной установки.
- Максимальная нагрузка на место 100 кг, максимальная нагрузка на качели - 300кг.
- При эксплуатации не превышайте указанную допустимую статическую нагрузку на сиденье, а также избегайте случаев высокой динамической нагрузки, сконцентрированной на небольшой его части.
- Не раскачивайтесь и не прыгайте на качелях стоя; не раскачивайте каркас качелей (особенно под нагрузкой), что может привести к дефектам резьбовых соединений и последующей поломке.
- Не держите руки между сиденьем и каркасом.
- Во время эксплуатации не превышайте максимальный угол раскачивания в 20°.
- Не рекомендуется разрешать детям до 12 лет качаться самостоятельно, без присмотра взрослых.
- Соблюдайте осторожность, находясь рядом с раскачивающимися качелями.
- Не разводите вблизи качелей открытый огонь, чтобы исключить попадание искр и воспламенение текстильной части изделия.
- Во избежание деформации дуг тента и узлов их крепления, а также опрокидывания качелей, рекомендуется снимать тент при угрозе сильного ветра или ливня.

Комплектность качелей

Комплект поставки состоит из двух упаковочных мест:

упаковка №1 - детали каркаса, комплект метизов, инструкция по сборке

упаковка №2 - набор текстильных элементов для качелей. Состав текстильного комплекта, применяемые материалы см. на этикетке упаковки №2.

Уход, хранение, утилизация

- Во время эксплуатации и транспортирования избегайте повреждения полимерного покрытия металлического каркаса.
- Регулярно проверяйте болтовые соединения, при необходимости подтягивайте их.
- Металлические элементы качелей рекомендуется очищать неабразивными мягкими моющими средствами; чехлы мягких элементов и тент стирать при температуре не более 30°.
- Мягкий комплект в период межсезонья хранить в сухом помещении. Наилучший вариант для зимнего хранения качелей - сухое помещение.
- Материалы, применяемые для изготовления тентов и чехлов текстильного комплекта, имеют свойства определенной защиты от ультрафиолетового излучения и влаги (дождя, тумана). Однако при длительных воздействиях солнечного излучения возможно некоторое изменение цвета тента, а при длительных и обильных осадках - протекание. Поэтому обеспечьте элементарную защиту матрасов и подушек в перерывах между использованиями, закрывая их непромокаемым материалом (рекомендуется приобретение чехла-укрытия для мягкого комплекта, в период межсезонья - чехол-укрытие для качелей или на качалку), или перемещая в закрытое помещение.
- Позаботьтесь о том, чтобы все материалы после использования были переданы для вторичной переработки.

Указания по сборке

- Рекомендуется собирать вдвоем. Для сборки качелей необходимы гаечные ключи на 8, 10 и 13, крестовая отвертка (не входят в комплект качелей).
- Предварительную сборку произвести без затяжки резьбовых соединений. Затяжку произвести, удостоверившись в правильности сборки.
- Комплект применяемых метизов (болт или винт с гайкой и шайбой,) на схеме сборки обозначены по диаметру резьбы и длине болта или винта, напр., комплект винта **M6x40** с гайкой **M6** и шайбой **6**, колпачком на гайку **k8** обозначены как «**6x40**».
- В разложенном положении спинка **H1** опирается на стяжку **E** замками **W**. Для надежной фиксации спинки в этом положении обязательно крепите ее также и с помощью цепей **U**.

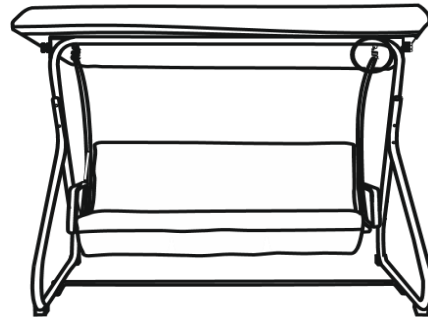

Комплект метизов и комплектующих

[8x85] x 4	[8x50] x 4	[8x30] x 4	[6x75] x 4	[6x70] x 4	[6x70] x 2	[6x40] x 2	[4,2x19] x 4	U x 2	
Ø8 M8 k8			Ø6 M6 k6						
		12 12 4				12 12 4			
O x 2	N x 4	D42 x 2	D25 x 4	D40x20 x 2	P1 x 2	P2 x 2	P3 x 2	W x 2	S x 2

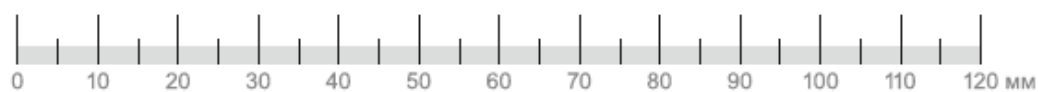

Детали

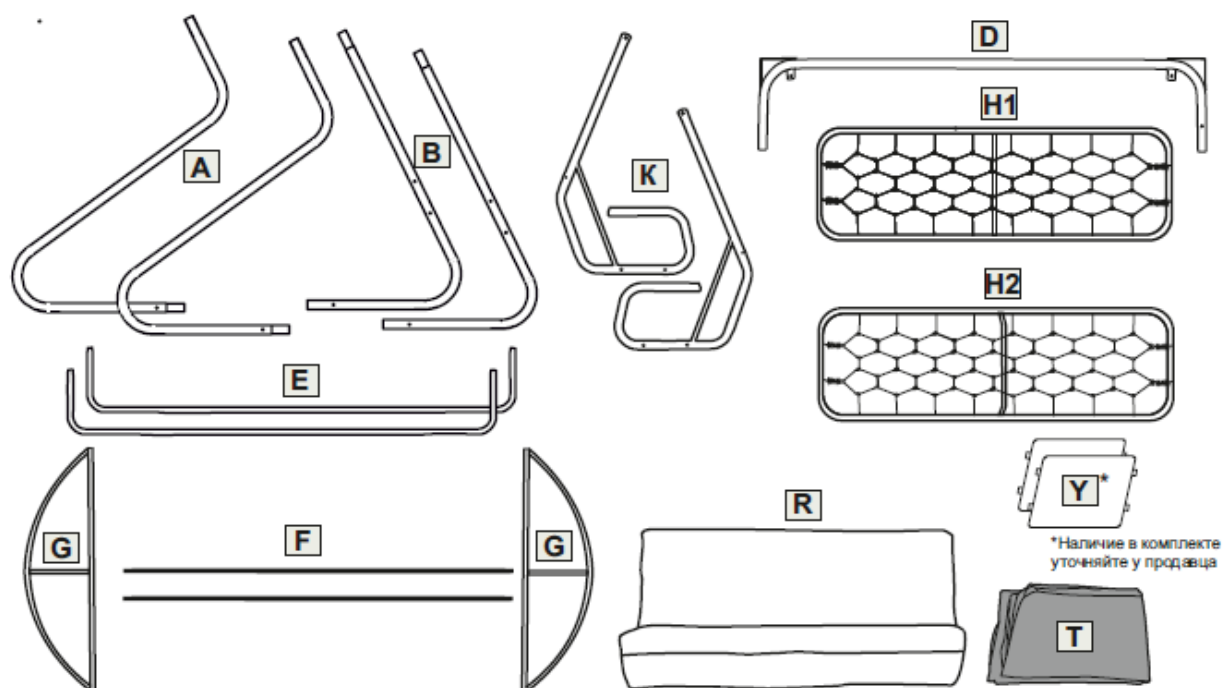

- A x 1
- B x 1
- D42 x 1
- N x 2
- [8x85] x 1
- [4,2x19] x 2

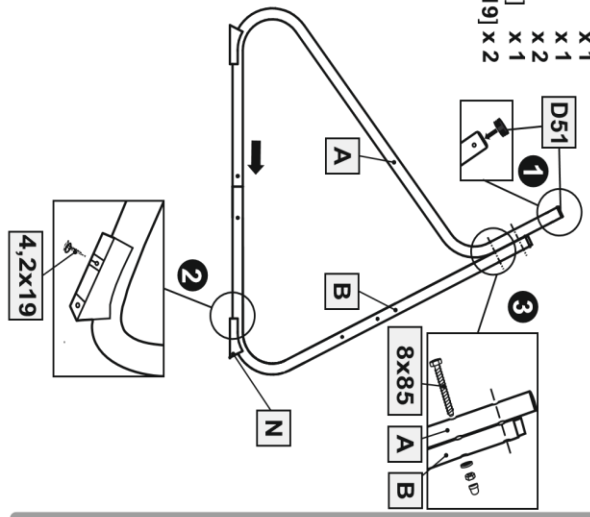

- D x 1
- E x 2
- D25 x 2
- [8x85] x 4
- [6x75] x 4
- [6x70] x 4

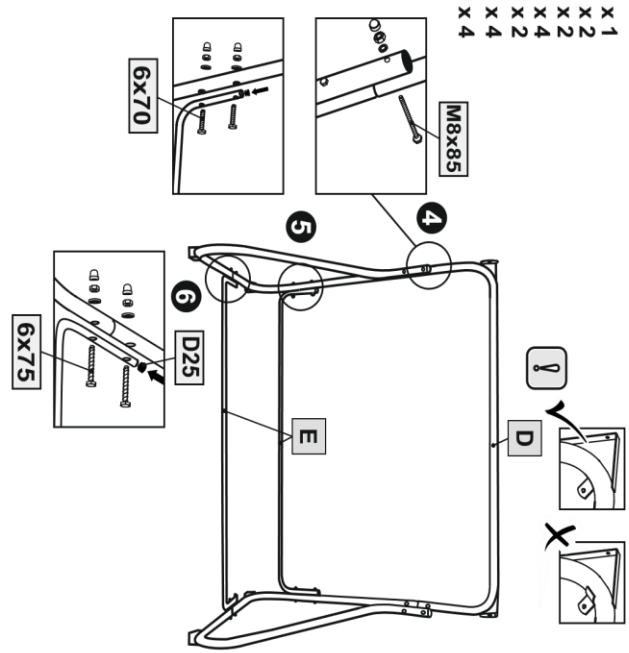

- F x 2
- T x 1
- G x 2
- P1 x 2
- P2 x 2
- P3 x 2
- [6x70] x 2

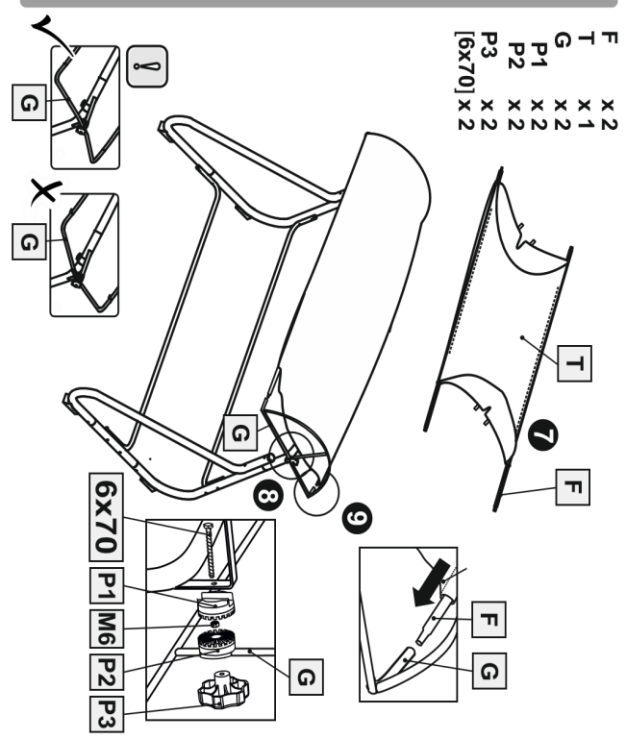

- H1 x 1
- H2 x 1
- W x 2
- U x 2
- [8x30] x 4
- [6x40] x 2

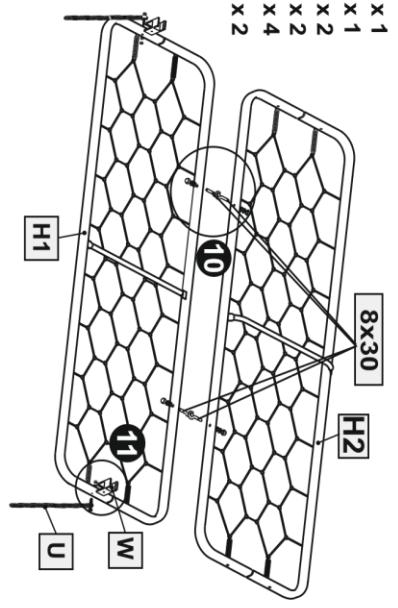

- K x 2
- S x 2
- O x 2
- D40x20 x 2
- [8x50] x 4

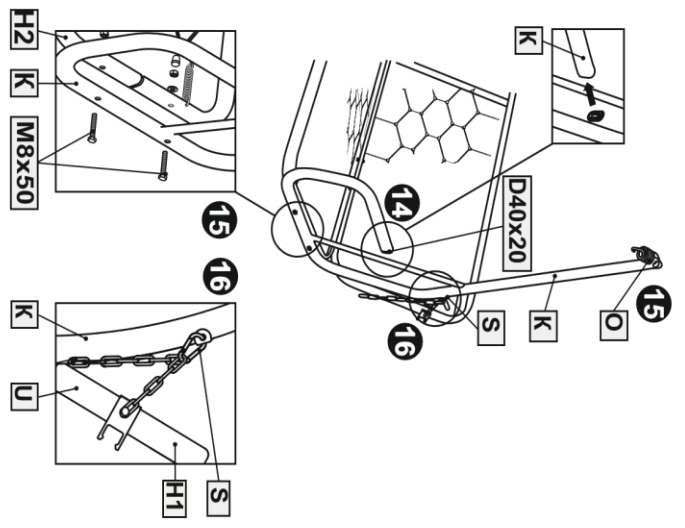

- Y x 2
- R x 1

