

Кровать детская с 1 ящиком

Кровать собирается как на правую сторону, так и на левую сторону, для этого необходимо досверлить четыре отверстия в спинках кровати d7мм приложив с обратной стороны опору для предотвращения сколов (предварительно выбрав на какую сторону, будет устанавливаться кровать) оставшиеся глухие отверстия закрыть заглушкой мебельной d8мм.

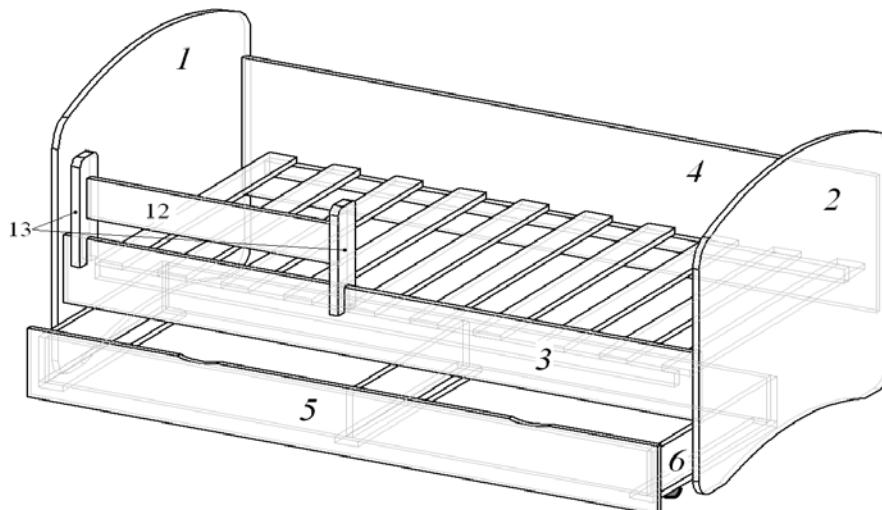

СПЕЦИФИКАЦИЯ

ФУРНИТУРА

№ поз.	Наименование	Размеры		Кол-во
		700*1400	800*1600	
1	Спинка голов	780*800	880*800	1шт
2	Спинка ножн	780*800	880*800	1шт
3	Царга передн	190*1410	190*1610	1шт
4	Царга задняя	380*1410	380*1610	1шт
5	Накладка ящика	190*1404	190*1604	1шт
6	Бок ящика	125*565	125*565	2шт
7	Средник ящика	125*549	125*549	2шт
8	Стенка задн ящ	125*1320	125*1520	1шт
9	Стенка перед ящ	50*644	50*744	2шт
10	Дно ящ ДВП	565*674	565*774	2шт
11	Планки усилен	565*60	565*60	3шт
12	Планка огражд.	112*635	112*635	1шт
13	Стойка огражд.	395*80	395*80	2шт

№	Наименование	Ед. изм.	Кол-во
1	Уголок мебельный	шт	4
2	Болт М6*30	шт	16
3	Гайка М6	шт	16
4	Колесико выкатное	шт	8
5	Евровинт с заглушк	шт	20
6	Ключ	шт	1
7	Стяжка эксцентрик	шт	8
8	Шкант	шт	4
9	Клей ПВА	шт	1
10	Шуруп 3,5*16	шт	16
11	Шуруп 4*30	шт	12
12	Ладе	шт	1
13	Гвозди	шт	50
14	Заглушка d8мм	шт	4
15	Подпятник гвоздик	шт	4

Инструкция по сборке кровати 1-но спальной с

ящиком (на уголках)

1. Краткое описание изделия.

Кровать одинарная со спинками фигурной формы и закрепленных к ним при помощи уголков двух царг. На царгах при помощи шурупов закреплены бруски из пиломатериала, на которые устанавливается ладе из пиломатериала. Кровать имеет выдвжной ящик на выкатных колесиках.

2. Установка фурнитуры.

2.1. Установить на спинках (поз.1,2) в просверленные отверстия кроватные уголки и закрепить их болтами М6х35 с гайками М6.

2.2 На спинки кровати спереди установить колесико согласно схеме, для стопора ящика и закрепить на шуруп 3,5*16.

2.3 На бок ящика по наконкам установить колесико и закрепить шурупами 3,5*16 для ограничения выдвжения ящика.

3. Сборка.

1. Поставить спинки (поз.1,2) вертикально и приставить царги (поз.3,4) к закрепленным кроватным уголкам на спинках, совместив отверстия, вставить болты в отверстия царг, и закрутить гайками М6.

2. Положить на бруски царг ладе из пиломатериала и прикрепить его к брускам шурупами 4х30.

3. Собрать ящик, согласно схемы сборки:

3.1 К бокам ящика (поз.6) на евровинт закрепить стенку заднюю (поз.8).

3.2 К средникам (поз. 7) на евровинт крепим стенки передние (поз.9) и только после этого устанавливаем и закрепляем на евровинт средники (поз.7) к стенке задней (поз. 8) и бокам (поз.6).

3.3 Проверяем диагональ ящика, накладываем дно (поз. 10) и закрепляем гвоздями шаг 150-180мм.

3.4 На шурупы 4x30 закрепляем планки усиления к стенкам (поз. 8,9), на планки при помощи шурупов 3,5x16 устанавливаем колесики выкатные.

3.5 К бокам ящика по наколкам шурупами 3,5x16 установить колесико выкатное (как ограничитель).

3.6 Согласно схеме разметить на спинках кровати установку колесика (как ограничитель).

4. Собрать ограждение.

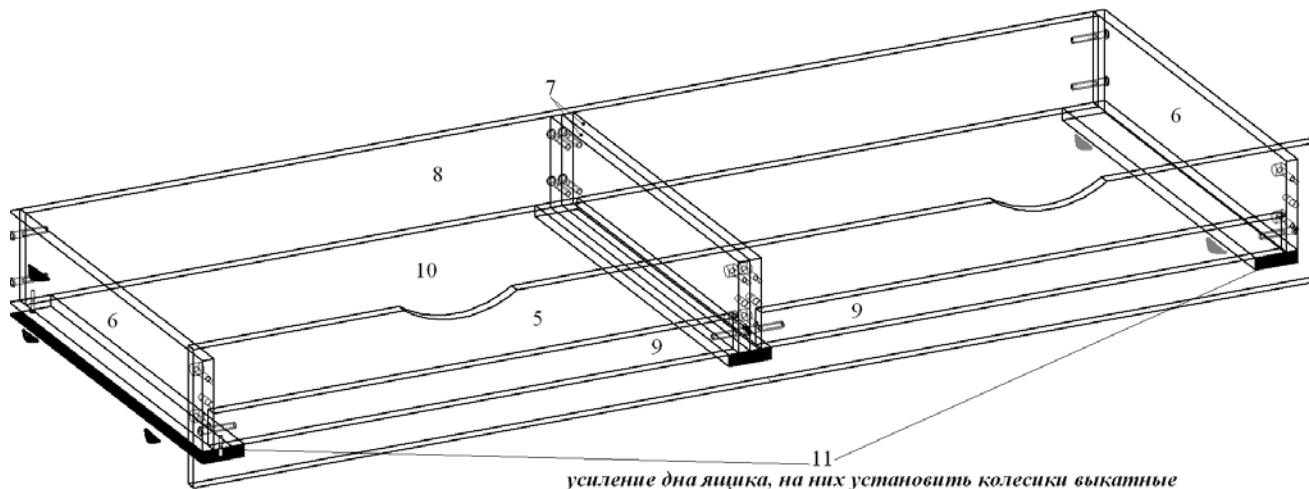

Установка колесика выдвигного на спинку кровати.

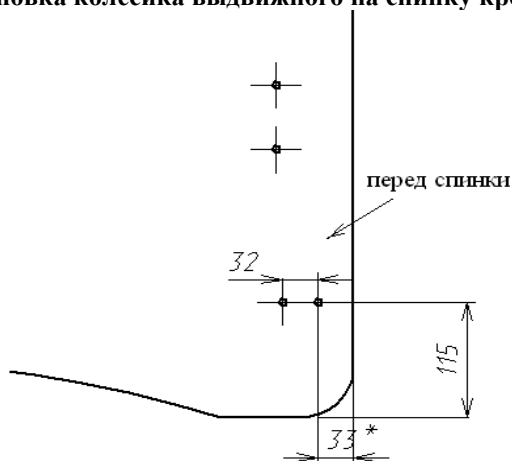

ПРАВИЛА ЭКСПЛУАТАЦИИ

Изделие рекомендуется эксплуатировать в сухом проветриваемом помещении при температуре 10-28°C с относительной влажностью 65±15%. Сырость и близкое расположение источников тепла вызывают ускоренное старение мебели, деформацию мебельных щитов. Необходимо оберегать поверхности изделия от попадания на них растворителей, кислот, щелочей. Следует оберегать поверхности мебели от механических повреждений, т.к. в домашних условиях исправить их невозможно.

ГАРАНТИИ

Предприятие-изготовитель гарантирует качественные показатели мебели при соблюдении правил транспортировки, сборки и эксплуатации. За механические повреждения, потертости и сколы, возникшие при транспортировке, установке и хранении предприятие-изготовитель ответственности не несет. Гарантийный срок эксплуатации 18 месяцев со дня продажи магазином. При обнаружении производственных дефектов или недовложения фурнитуры и деталей необходимо обращаться в магазин, где приобретена мебель, предъявив гарантийный талон или чек магазина. Гарантии принимаются в течение гарантийного срока.

УВАЖАЕМЫЙ ПОКУПАТЕЛЬ, БЛАГОДАРИМ ЗА ПОКУПКУ!

Рекомендации по уходу за изделиями с фотопечатью.

1. Протирать изделия нужно влажной мягкой тканью (салфетки из микрофибры для зеркал), также возможно мыть легким мыльным раствором.
2. При уборке исключить применение абразивных порошков и жестких металлических, либо содержащих абразивную крошку губок и щеток.
3. Избегать агрессивных средств очистки, содержащих кислоты, спирты, растворители, соли и т.д.