

КОМПЛЕКТНОСТЬ ПОСТАВКИ

Спецификация деталей

Уп.№1 "Комод КП-1"

1	Боковина	880 х 416	2 шт.
2	Боковина	100 х 416	2 шт.
3	Связка	766 х 416	1 шт.
4	Полка	766 х 416	1 шт.
5	Планка	80 х 400	2 шт.
6	Усиление	766 х 100	1 шт.
7	Боковина ящ.	400 х 148	2 шт.
8	Задник ящ.	708 х 148	1 шт.
9	Цоколь	80 х 766	1 шт.
10	Крышка	800 х 440	1 шт.
11	Крышка	762 х 288	1 шт.
12	Створка	596 х 396	2 шт.
13	Фасад	198 х 796	1 шт.
14	ДВП	413 х 795	2 шт.
15	ЛДВП	405 х 740	1 шт.
16	Брус соединит.	766 мм	1 шт.
17	Полозья Ролик L=400мм		1 комп.
18	Фурнитура		1 шт.

Спецификация фурнитуры

Пакет 100х150:

1	Гвозди 2*20	30	гр.
2	Шуруп 4*16	25	гр.

Пакет 150х250:

3	Болт-стяжка угл.металл.	8	шт.
4	Футорка пласт.	8	шт.
5	Евроключ	1	шт.
6	Заглушки	15	шт.
7	Полкодержатель	5	шт.
8	Стяжка межблочная D=5мм	3	шт.
9	Шкант деревянный	5	шт.
10	Шуруп для ручек	8	шт.
11	Эксцентр.стяжка	3	шт.

Пакет 250х350 (основная упаковка):

12	Ерошуруп	20	шт.
13	Опора подпятник	4	шт.
14	Петля 4-х ш.накладная	4	шт.
15	Ручка С15 160мм хром	4	шт.
16	Стяжка угл.металл.	4	шт.

ИНСТРУКЦИЯ ПО СБОРКЕ

ГОСТ 16371-93
ГОСТ 19917-93

Комод пеленальный КП-1 1,0х0,8х0,44м



В процессе производства изделия, компания изготовитель считает возможным производить конструктивные и технологические изменения, направленные на улучшение качества мебели.



! Внимание! Предприятие несет ответственности за дефекты, возникшие в случае нарушения правил хранения и эксплуатации мебели.

Рис. 1



Рис. 1 - Модуль 1

- Соедините боковины №2 усилением №6 еврошурупами
- Прикрепите боковины №2 и усиление №6 к крышке №10 еврошурупами
- Закрепите полозья на боковинах №1 шурупами 4x16 (вплотную к передней части детали по меткам)
- Установите футорку пласт. в крышку №10 и боковины №1
- Закрепите стяжку угловую металл. на крышке №10 болтами
- Соедините боковины №1 крышкой №10 связкой №3 цоколем №9 еврошурупами и болтами
- Прикрепите планки №5 к крышке №11 еврошурупами
- Прикрепите планки №5 к боковинам №2 межблочной стяжкой
- Прибейте ДВП №14 гвоздями (аккуратно, не нарушая диагоналей)

Рис. 1 - Сборка ящика

- Соедините боковины ящика задником ящика еврошурупами
- Установите эксцентриковую стяжку и шкант деревянный в фасад ящика
- Прикрепите фасад ящика к боковинам ящика эксцентриковой стяжкой (шканты крепятся на клей ПВА *не входит в комплект)
- Закрепите полозья на боковинах ящика шурупами 4x16 (по середине боковины ящика вплотную к фасаду ящика)
- Прибейте ЛДВП к ящику гвоздями (аккуратно, не нарушая диагоналей)

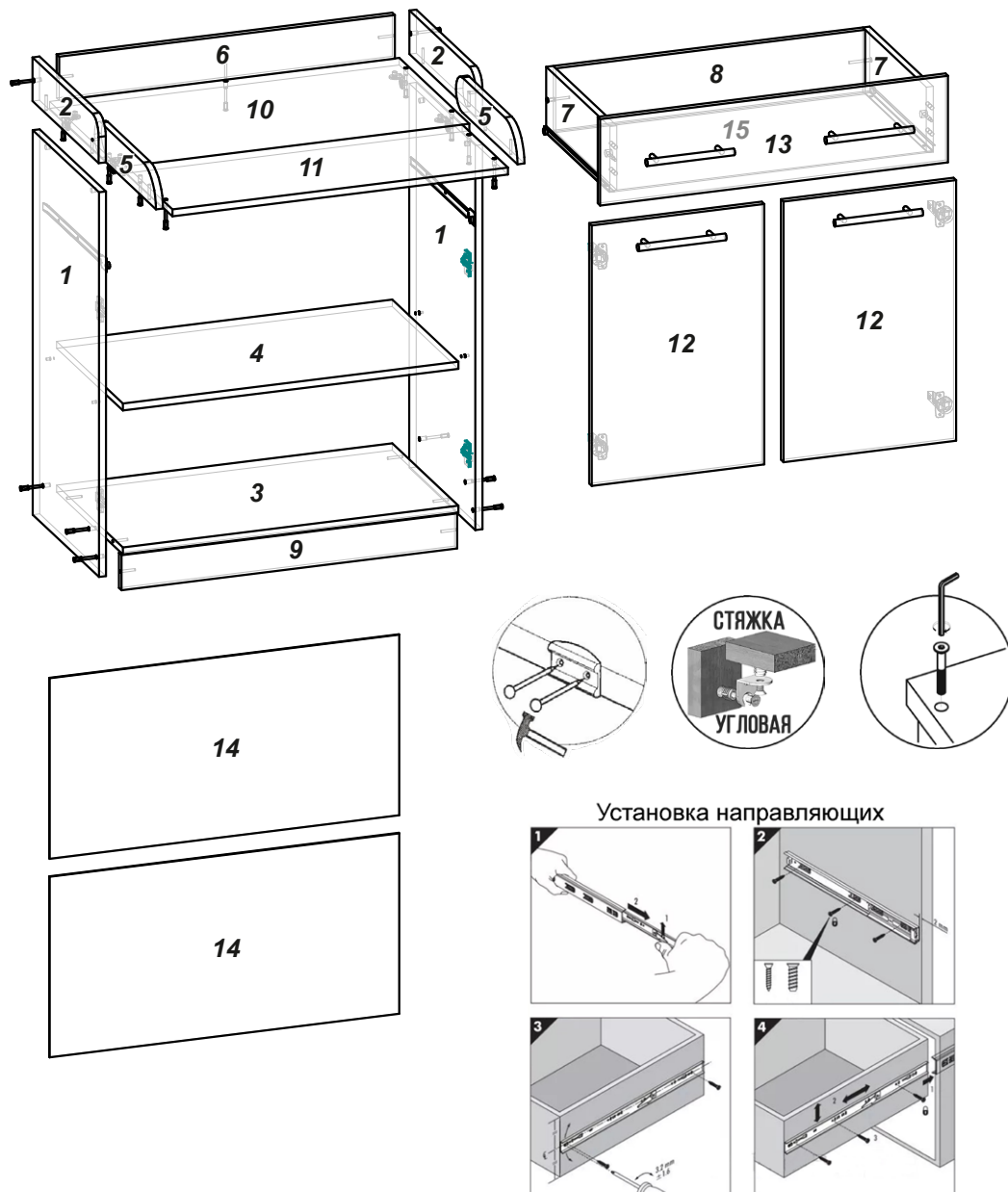
Установите ящики и створки в модуль 1