

**Уважаемый покупатель!**

Вся выпускаемая мебель, для удобства перевозки и сохранения внешнего вида, поставляется в разобранном виде, при этом упаковки с мебелью должны быть надежно защищены от сильных толчков, ударов, намокания и грязи.

При покупке мебели проверьте целостность упаковок и их количество. Упаковка с фурнитурой поставляется отдельно.

Перед сборкой изделия ознакомьтесь с инструкцией по сборке и эксплуатации, подготовьте необходимые инструменты (ключ евровинта находится в упаковке с фурнитурой). Мебель необходимо собирать на чистой, ровной поверхности желательно на ковре или плотной ткани.

**Примечание.** В процессе производства возможны незначительные изменения не ухудшающие качество мебели.

Ваша мебель прослужит Вам долгие годы, если Вы будете соблюдать несколько простых рекомендаций.

**НЕ РЕКОМЕНДУЕМ**

- " располагать изделие вблизи отопительных приборов (не ближе 50-70 см),
- " содержать изделие в сырых, холодных (ниже +2 С) помещениях,
- " проливать на поверхности большое количество воды,
- " передвигать, ударять, ронять на поверхности тяжелые, твердые предметы, чтобы не вызвать механических повреждений,
- " ставить на изделие горячие предметы,
- " применять при протирке изделия бытовые чистящие средства не предусмотренные для ухода за мебелью,
- " проливать на изделие кислоты, щелочи, растворители, спирт, одеколон и т.п.

**РЕКОМЕНДУЕМ**

- " при ослаблении крепежной фурнитуры во время эксплуатации мебели необходимо периодически подтягивать винты, шурупы, болты,
- " пыль с поверхностей удалять мягкой сухой тканью (фланель, плюш),
- " для освежения и очистки мебели от загрязнений, рекомендуем использовать слабый спиртовой раствор или специальные средства для ухода за мебелью, можно также пользоваться небольшим количеством мыльного раствора с последующей протиркой сухой тканью.

**ГАРАНТИИ ИЗГОТОВИТЕЛЯ**

Претензии по комплектности, качеству и по отклонениям, при которых сборка изделия невозможна, должны предъявляться в магазин, где была приобретена мебель.

Претензии покупателей принимаются в течении гарантийного срока.

Дефекты деталей с механическими повреждениями возникшими при сборке или при самостоятельной транспортировке мебели, а также по дефектам возникшим при несоблюдении покупателем правил эксплуатации мебели, претензии не принимаются, а замена дефектных деталей осуществляется за дополнительную плату.

СРОК ГАРАНТИИ - 18 месяцев

СРОК СЛУЖБЫ МЕБЕЛИ - 10 лет

Мебель имеет ДЕКЛАРАЦИЮ СООТВЕТСТВИЯ ЕВРАЗИЙСКОГО ЭКОНОМИЧЕСКОГО СОЮЗА нормативным документам согласно ГОСТ 16371-2014.

Спасибо за покупку!

**ИНСТРУКЦИЯ ПО СБОРКЕ И ЭКСПЛУАТАЦИИ**

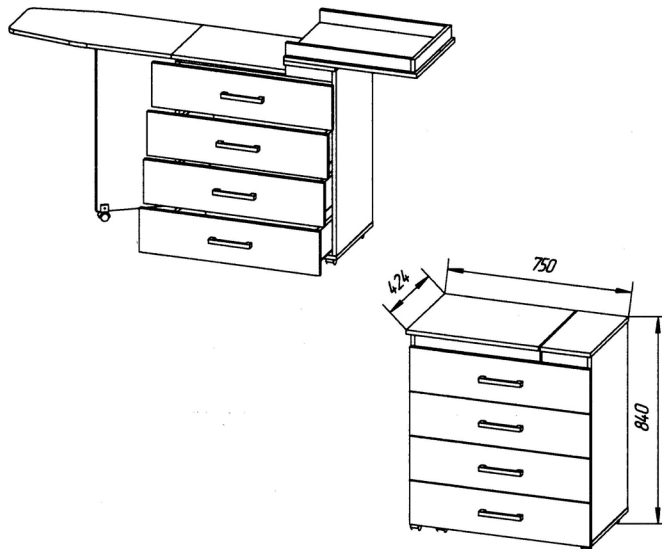











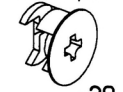



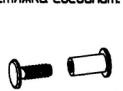

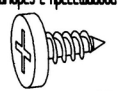



Комод с гладильной доской  
4-44300

**СПЕЦИФИКАЦИЯ**

Поз.	Наименование	Обозначение	Габариты	кол.	цп №
1	Верх	4-03-110	623*404	1	1
2	Низ	4-13-84	716*404	1	1
3	Стенка боковая	4-02-190	690*404	1	1
4	Стенка боковая	4-02-191	740*404	1	1
5	Крышка	4-10-20	536*424	1	1
6	Крышка	4-10-21	208*424	1	1
7	Панель лицевая	4-06-109	734*175	4	1
8	Стойка	4-12-25	706*383	1	1
9	Панка	4-01-106	690*60	1	1
10	Панка	4-01-107	402*50	1	1
11	Панка	4-01-108	506*50	1	1
12	Панка	4-01-108-01	506*50	1	1
13	Панка	4-01-109	190*50	2	1
14	Стенка боковая	8-02-21-23	400*120	8	1
15	Стенка задняя	8-08-01-09	565*120	4	1
16	Доска	0-11-01	500*350	1	1
17	Доска	0-11-02	675*350	1	1
18	Стенка задняя (ДВП)	4-08-02-80	704*326	2	1
19	Дно ящика (ДВП)	8-20-02-182	595*405	4	1
20	Крепление ДВП	4-24-01-35	667	1	1

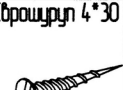
**ФУРНИТУРА**

А	Б	В	Г	Д
Еврвинт  x19	Соединительный болт  x20	Эксцентрик  x20	Евршуруп 4*16  x98	Рельс 400  x4
Стяжка изогнутая пластик  x12	Стяжка соединит.  x1	Евршуруп 6,3*115  x16	Саморез с прессшайбой  x18	Эгелушка еврвинта  x2
Эгелушка эксцентрика  x16	Ручка  x4	Ключ еврвинта  x1	Опора колесная  x3	Опора колесная со опорой  x1
Опора колесная со скобой  x1	Петля картонная  x4	Петля картонная 38*29  x2	Евршуруп 4*30  x4	Евршуруп 3*20  x8

ИНСТРУМЕНТ  
ДЛЯ СБОРКИ

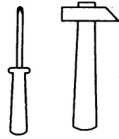

ШАГ 1

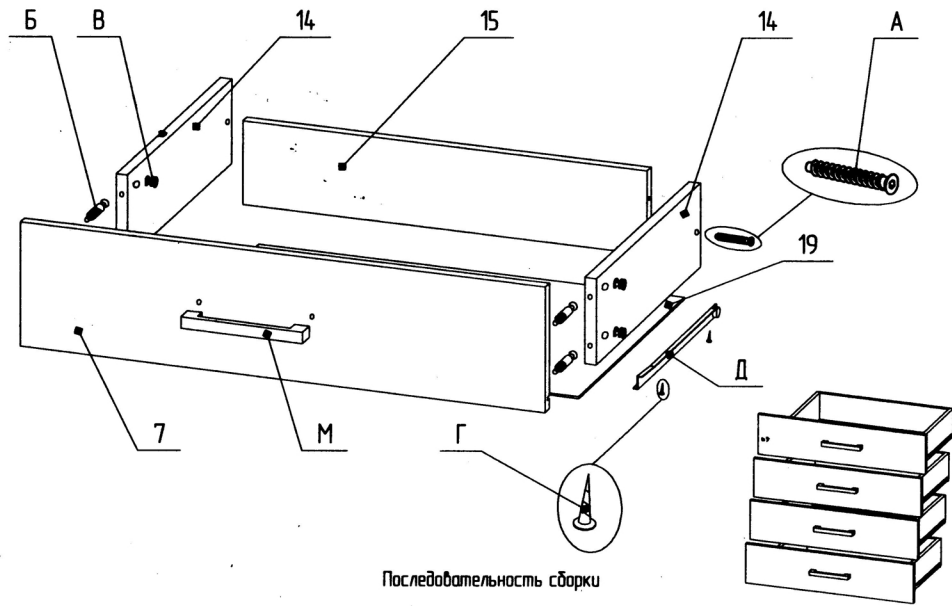
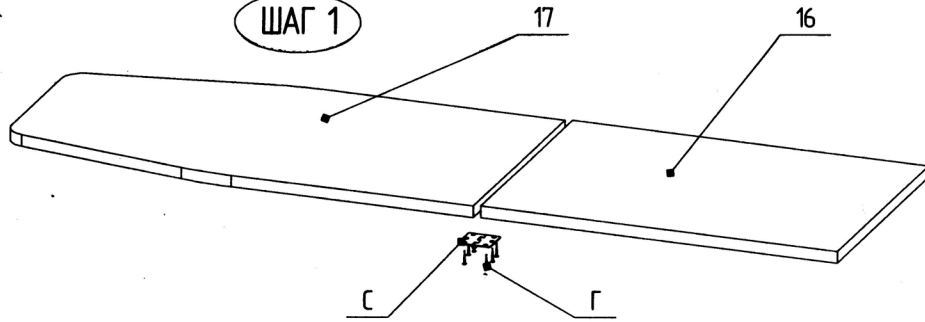

Последовательность сборки

ШАГ 2

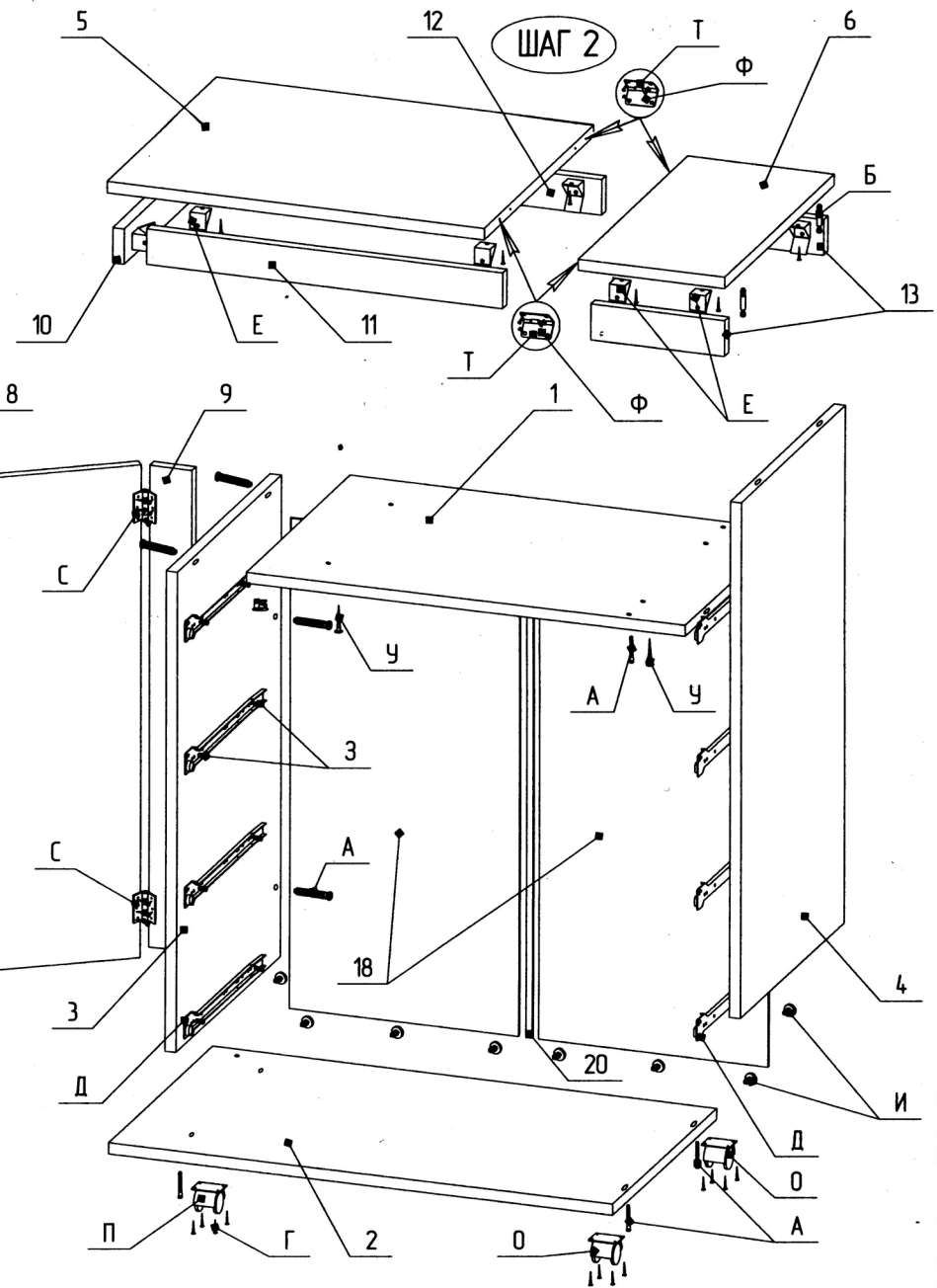

Шаг 1.

1. Сборка гладильной доски. Соединить детали поз. 16 и 17 петлей поз. С и закрепить её еврощурупами поз. Г
2. Сборка ящиков. Соединить детали поз. 14 и поз. 15 евробитами поз. А. В Панель лицевую поз. 7 установить соединительные болты поз. Б и соединить с деталями поз. 14 эксцентриками поз. В. Установить ручку поз. М. Забести дно поз. 19 в паз панели лицевой и закрепить еврощурупами поз. Г к детали поз. 15. Установить рельсы поз. Д, закрепив их еврощурупами поз. Г. Аналогично собрать остальные ящики
3. Сборка откидной крышки. К детали поз. 5 закрепить детали поз. 10, 11, 12 стяжкой угловой поз. Е и еврощурупами поз. Г

Шаг 2. Сборка комода.

1. На детали поз. 3 и 4 установить рельсы поз. Д с помощью еврощурупа поз. З, и закрутить соединительные болты поз. Б в деталь поз. 4
2. На деталь поз. 8 установить опору колёсную поз. Р с помощью стяжки соединительной поз. Ж
3. На деталь поз. 2 установить опору колёсную поз. О и поз. П с помощью еврощурупов поз. Г
4. К детали поз. 6 закрепить детали поз. 13 стяжкой угловой поз. Е и еврощурупами поз. Г и закрутить соединительные болты поз. Б
5. Деталь поз. 6 закрепить к детали поз. 4 эксцентриком поз. В, далее деталь поз. 1 закрепить к детали поз. 4 эксцентриком поз. В, и к деталям поз. 13, евробитами поз. А.
6. К деталям поз. 3 и 4 закрепить низ поз. 2, евробитами поз. А. Деталь поз. 1 соединить с деталью поз. 3 евробитами поз. А.
7. Соединить детали поз. 8 и 9 петлей поз. С и закрепить её еврощурупами поз. Г
8. Деталь поз. 9 закрепить к детали поз. 2 и поз. 3 евробитами поз. А
9. Соединить заднюю стенку поз. 18 креплением ДВП поз. 20. Проверив равенство диагоналей закрепить заднюю стенку к деталям поз. 1, 2, 3, 4
10. Откидную крышку (смотри шаг. 1 поз. 3) соединить с деталью поз. 6 петлей поз. Т, закрепив её еврощурупом поз. Ф
11. Соединить деталь поз. 16 с деталью поз. 1 еврощурупами поз. У
12. Установить ящики (смотри шаг. 1 поз. 2) в комод

**ВНИМАНИЕ!**

1. КОЛИЧЕСТВО УПАКОВОК: 1 УПАКОВКА.