

ПОДГОТОВКА К СБОРКЕ.

Изделие поставляется в торговую сеть в разобранном виде.

Внимание! Не рекомендуется производить самостоятельную сборку мебели, приобретённой в разобранном виде, а пользоваться услугами специалистов. В случае самостоятельной неквалифицированной сборки изделия возможно повреждение деталей изделия и, как следствие, утрата права на гарантийное обслуживание.

Приступая к сборке изделия, необходимо:

1. Внимательно ознакомиться с инструкцией и определить положение деталей в изделии по схеме сборки.
2. Распаковать пакеты, скомплектовать детали согласно описанию и схемам, определить наличие необходимой фурнитуры. Подготовить необходимый инструмент для монтажных работ: отвертку, молоток, метр, шило и т.д.
3. Во избежание повреждений фасадных кромок, сборку производить на ровном полу, покрытом тканью или бумагой.

При сборке следует избегать неосторожных ударов и излишних усилий.

РЕКОМЕНДАЦИИ ПО УХОДУ ЗА МЕБЕЛЬЮ И ЕЁ ЭКСПЛУАТАЦИИ.

Мебель рекомендуется эксплуатировать в проветриваемом, сухом помещении с температурой воздуха не ниже 10° С.

В мебели, имеющей крепление болтами, винтами, шурупами, при ослаблении соединений необходимо периодически подтягивать их.

Мебель, транспортируемую в условиях минусовой температуры, при установке в помещении следует немедленно протереть чистой, сухой и мягкой тканью как снаружи, так и внутри.

Мебель должна быть защищена от прямого попадания солнечных лучей, не должна размещаться вблизи отопительных приборов, сырых и холодных стен.

При установке мебели в непосредственной близости от нагревательных и отопительных приборов защищать поверхности мебели от нагрева. **Температура нагрева элементов мебели не должна превышать +40°С. (п.6.4 ТР ТС 025/2012).**

Поверхности детали мебели оберегать от попадания влаги, щелочей, ацетона, спирта и т. д., а также от механических повреждений. На поверхность мебели не следует ставить горячие предметы. Удалять пыль с поверхности, облицованной специальными мебельными плёнками, следует сухой мягкой тканью.

Чтобы необработанная поверхность из массива дерева служила дольше, ее рекомендуется обработать морилкой, покрыть лаком, воском или маслом.

УСЛОВИЯ ТРАНСПОРТИРОВАНИЯ

Мебель транспортируют всеми видами транспорта в крытых транспортных средствах, а также в контейнерах. При транспортировании изделий в местах соприкосновения их друг с другом, с кузовом транспортных средств и увязочными материалами должны быть мягкие прокладки, предохраняющие от механических повреждений.

При транспортировании изделий движущиеся элементы должны быть зафиксированы в положении, исключающем их открывание или выдвигание.

Погрузочно-разгрузочные работы при транспортировании мебельных пакетов должны осуществляться так, чтобы в результате данных работ мебельные пакеты не получили механических повреждений.

Примечание. В целях совершенствования конструкции и качества изделия возможны незначительные изменения конструкции, не отраженные в данном паспорте.

Допускается использование **срощенного бруса**.

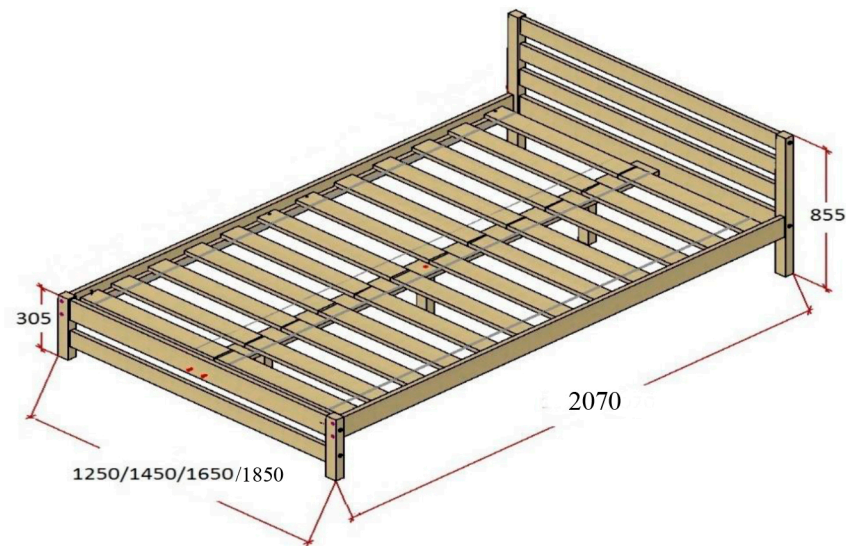

Сертифицировано

УВАЖАЕМЫЙ ПОКУПАТЕЛЬ, БЛАГОДАРИМ ЗА ПОКУПКУ !

АНИТА-11

спальное место 1200/1400/1600/1800 x 2000

Спецификация деталей

№	Наименование	А мм.	В мм.	Т мм	Кол.
1.	Царга с брусом	2000/2000	100	20	2
3.	Планка-стяжка нижняя спинки большой и верхняя спинки малой	1160/1360/1560	100	20	2
4.	Планка-стяжка средняя спинки большой	1160/1360/1560	80	20	2
5.	Планка-стяжка верхняя спинки большой и нижняя спинки малой	1160/1360/1560	80	20	2
6.	Ножка спинки малой	305	55	30	2
7.	Ножка спинки большой	855	55	30	2
8.	Ладе	1200/1400/1600/1800			1 к-т
9.	Планка-средник	1915/2015	100	20	1
10.	Брус усиление средника	698	40	20	2
11.	Опора-ножка средника	220	55	30	3

Спецификация фурнитуры

Поз.	Наименование	Кол.	
102	Винт стяжки-бочонок М6х70	8	
	Винт стяжки-бочонок М6х90	4	
103	Стяжка-бочонок М6 - d10x16	12	
104	Шуруп 4x30 (крепление ладе)	16	
105	Шкант 8x30	20	
107	Ключ шестигранный № 4	1	
108	Евровинт 7x50	7	
	Евровинт 7x70	4	
109	Заглушка евровинта	8	

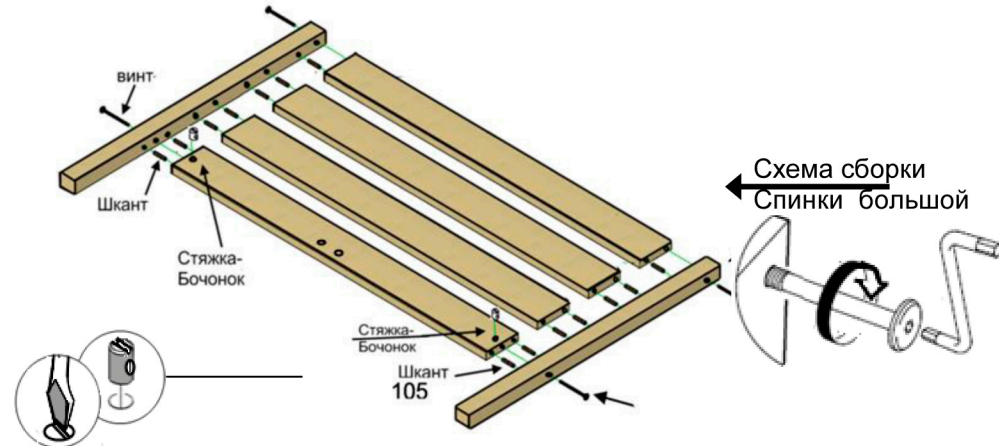
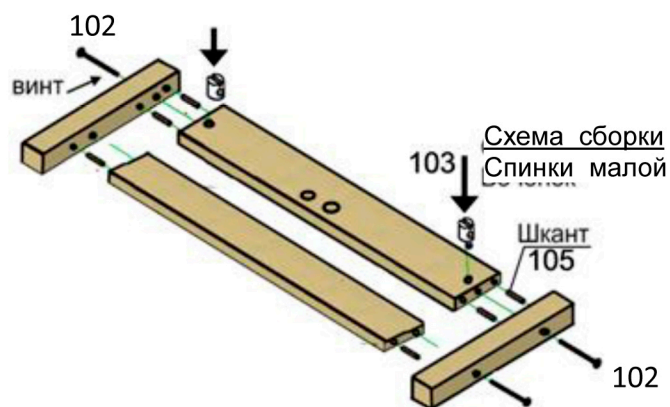

Внимание! Для удобства сборки необходимо проводить вдвоем с помощником.

1. Собрать Спинки Малую и Большую согласно схемы сборки.
2. Закрепить царги **поз.1** к собранным спинкам при помощи винта **поз.102** и стяжки-бочонок **поз.103**, используя шестигранный ключ и плоскую отвертку под шлиц.
3. Разложить ладе на брусках царг. (Ладе состоит из двух частей.)
4. После чего, обязательно крепить ладе к брусу **поз.2** по краям и в центре при помощи шурупов 4 x 30 **поз 104**.

