

**Список деталей**

№	Наименование	Размер	Кол-во
1	Столешница	1150 x 520	1 шт
2	боковина левая	734 x 420	1 шт
3	Царга	1090 x 250	1 шт
4	бок тумбы лев	468 x 330	1 шт
5	бок тумбы прав	1227 x 330	1 шт
6	дно тумбы	538 x 330	1 шт
7	Цоколь	538 x 80	1 шт
8	крышка тумбы	555 x 330	1 шт
9	бок пенала	743 x 330	1 шт
10	задняя стенка	477 x 280	1 шт
11	полка	275 x 192	1 шт
12	крышка	578 x 352	1 шт
13	полка съемная	308 x 255	2 шт
14	Дверь	735 x 254	1 шт
15	Фасад ящика	181 x 532	2 шт
16	Боковина ящика левая	300 x 100	2 шт
17	Боковина ящика правая	300 x 100	2 шт
18	Задняя панель ящика	480 x 100	2 шт
19	Дно ящика	294 x 490	2 шт
20	ДВП	766 x 290	1 шт
21	ДВП	568 x 395	1 шт

**Фурнитура**

Вид	Наименование	Кол-во
	Евровинт + заглушки 24 шт.	29 шт
	Шток эксцентрика (минификс) Эксцентриковая стяжка (минификс) + заглушка 14 шт.	14 шт
	Петля вкладная	шт
	Подпятник	6 шт
	Ключ под евровинт S-4	1 шт
	Направляющие роликовые 300 мм	2 компл.
	Евровинт 5x13	8 шт
	Ручки 96 мм	3 шт
	Гвозди	32 шт.
	Шуруп 3,5 x 16	20 шт
	Полкодержатели	8 шт.

**Письменный стол «СП Альянс 9»**

**Уважаемый покупатель!** Выражаем Вам благодарность за то, что Вы остановили свой выбор на нашей продукции – письменном столе «СП Альянс 9»!  
Мы разработали специализированную модель письменного стола, удачно вписывающуюся в интерьер офиса, рабочего кабинета, квартиры.



Применяемые для изготовления стола материалы соответствуют ГОСТ 16371-93.  
Корпусные детали изготавливаются из древесно-стружечных плит (ТУ 13-04-02-87, ГОСТ 10632-89) с обязательным защитным покрытием неспрягаемых поверхностей кромочным материалом (ТУ 13-771-90)

**Инструкция по сборке**

Настоящей инструкцией мы желаем оказать Вам помощь по сборке, эксплуатации и уходу за письменным столом « СП Альянс 9»

Для удобства транспортировки изделие поставляется в разобранном виде.  
Пожалуйста, внимательно изучите данную инструкцию перед началом сборки.

**Общие указания.**

Для монтажа письменного стола « СП Альянс 9» Вам потребуются следующие инструменты:  
Шлицевая и крестообразная отвертки, торцевой ключ S=4 (поставляется изготовителем), молоток.  
Перед началом сборки освободите детали изделия и комплектующие от упаковки.

Для правильного сопряжения деталей, сборку стола лучше всего производить на ровной поверхности.

Сборку осуществляйте, руководствуясь схемой и комплектовочной ведомостью.

**Рекомендации по эксплуатации**

Для удаления пыли желательно использовать сухую мягкую ткань и специальные средства по уходу за корпусной мебелью, которые продаются в магазинах.

**Не рекомендуется:**

1. Устанавливать изделие вблизи отопительных приборов.
2. Содержать в сырых, плохо (не) отапливаемых и редко проветриваемых помещениях.
3. Оставлять выдвинутыми ящики.

**ВНИМАНИЕ!** Оберегайте стол от попадания влаги, различных растворителей (спирт, бензин, ацетон и др.), а также от механических повреждений.

**Гарантии изготовителя.**

Изготовитель гарантирует соответствие изделия требованиям ГОСТ 16371-93 при соблюдении условий транспортирования, хранения, правильной сборки и эксплуатации данного изделия.

Гарантийный срок эксплуатации – 18 месяцев.

Гарантийный срок при розничной продаже через торговую сеть исчисляется со дня продажи изделия. Претензии рассматриваются при наличии кассового чека на приобретённое изделие, с обязательным приложением ярлыков с пакетов. При правильной эксплуатации и уходе, средний срок службы письменного стола «СП Альянс 9» - 10 лет и более.

Из-за дефектов, появившихся вследствие несоблюдения правил и рекомендаций по сборке, эксплуатации и уходу, а также внешних механических повреждений, изделие обмена и возврату не подлежит.

**Вниманию покупателя!**

Предприятие-изготовитель оставляет за собой право совершенствования конструкции изделия, замены лицевой и крепежной фурнитуры на более современную, без внесения изменений в настоящую инструкцию.

**Рекомендуем сборку доверить специалисту!**

### Сборка стола.

- 1) К боковинам № 4 и 5 прикрутить направляющие "F" евровинтами "G".
- 2) Закрепить на нижних торцах боковин № 2, 4 и 5 подпятники "D"
- 3) В детали № 9 и 5, в глухие отверстия, вбить полкодержатели «К»

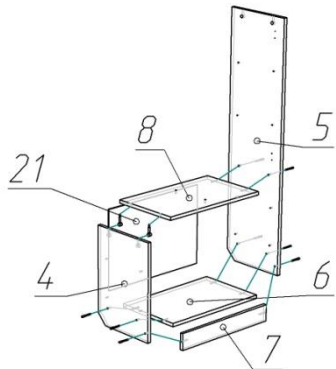

(Рис 1)

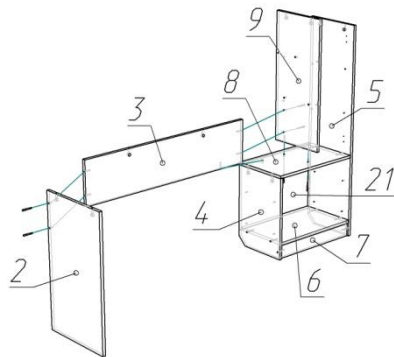

(Рис 2)

- 4) Детали № 4, 5 и 6 соединить евровинтами «А» (рис 1)
- 5) Детали № 4, 5 и 7 соединить евровинтами «А» (рис 1)
- 6) Детали № 4 и 8 соединить минификсами «В» (рис 1)
- 7) Детали № 8 и 5 соединить евровинтами «А» (рис 1)
- 8) Прибить ДВП № 21 к деталям № 4, 5, 6 и 8 (рис 1)

- 9) Детали № 9 и 8 соединить евровинтами «А» (рис 2)
- 10) Детали № 2, 3 и 9 соединить евровинтами «А» (рис 2)
- 11) Детали № 3 и 8 соединить евровинтами «А» (рис 2)

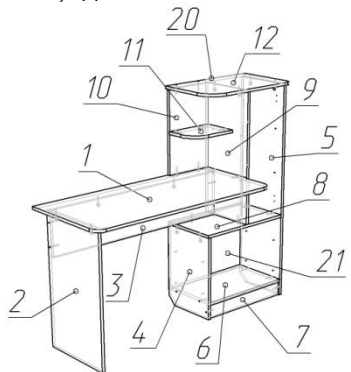

(Рис 3)

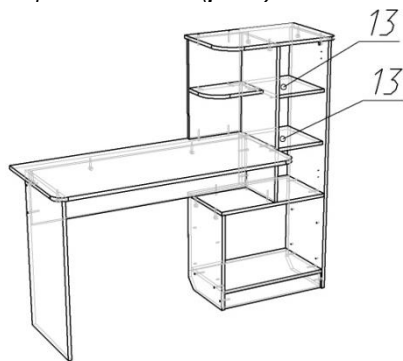

(Рис 4)

- 12) Детали № 2, 3 и 1 соединить минификсами «В» (рис 3)
- 13) Детали № 1 и 9 соединить евровинтами «А» (рис 3)
- 14) Детали № 9, 5 и 12 соединить евровинтами «А» (рис 3)
- 15) Детали № 10 и 11 соединить евровинтами «А» (рис 3)
- 16) Детали № 2 и 3 соединить евровинтами «А» (рис 3)
- 17) Детали № 10, 11 и 9 соединить евровинтами «А» (рис 3)
- 18) Прибить ДВП № 20 к деталям № 5, 8, 9 и 12 (рис 3)

- 19) Положить полку № 13 на полкодержатели «К» (рис 4)

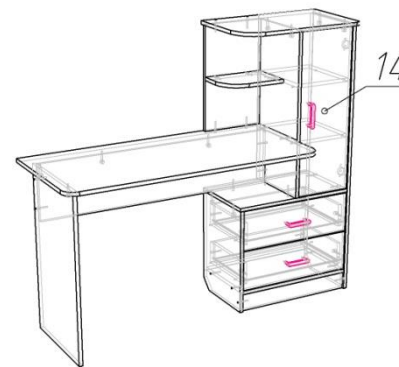

(Рис 3)

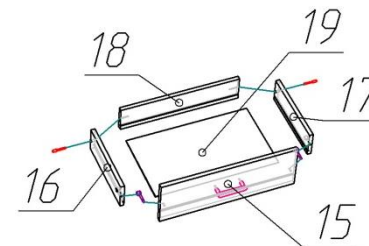

(Рис 4)

- 20) Прикрутить Фасад № 14 (рис 3)

### Сборка ящиков (2 штуки). Рис 4

- 21) Боковины № 16, 17 и 18 соединить вместе евровинтами «А»
- 22) К боковинам № 16 и 17 прикрутить снизу шурупами направляющие "F"
- 23) Вставить ДВП № 19 в паз.
- 24) Прикрутить ручку "H" к фасаду ящика № 15
- 25) Скрепить фасад № 15 и боковины № 16 и 17 эксцентриковой стяжкой.

- 26) Входящими в комплект заглушками закройте эксцентрики и евровинты.
- 27) Вставить ящики.

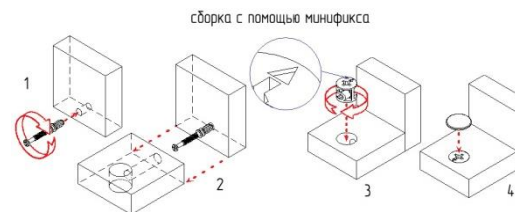

сборка с помощью минификса

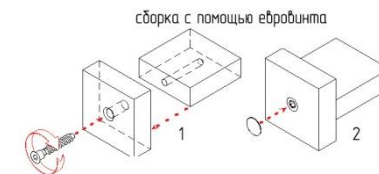

сборка с помощью евровинта

