

Правила эксплуатации и инструкции по уходу за мебелью

Для поддержания надлежащего внешнего вида и долговечности мебели рекомендуется соблюдать следующие правила.

1. Мебельная продукция должна эксплуатироваться в сухих и теплых помещениях, имеющих отопление и вентиляцию, при температуре воздуха от +10С° до +40С°, относительной влажности 45-70%.
2. Устанавливать мебельную продукцию рекомендуется не менее 50-60см от источника тепла во избежание ускоренного старения покрытия и деформации мебельных панелей.
3. Все поверхности мебельной продукции требуется оберегать от попадания влаги во избежание разбухания панелей, отклеивания кромок на торцевых поверхностях.
4. Изделия необходимо устанавливать на ровных поверхностях.
5. По мере загрязнения изделий, поверхности протирают мягкой тканью со специальными средствами, использование абразивных веществ и растворителей может привести к необратимым повреждениям поверхностей.
6. Запрещается перемещение мебели в нагруженном состоянии, для перемещения необходимо освободить от вещей и съемных деталей конструкции.
7. В процессе эксплуатации возможно ослабление крепежной фурнитуры, необходимо осуществлять «Затяжку».

Общие технические указания по сборке.

Для удобства транспортировки и во избежание повреждений, мебель поставляется в разобранном виде в индивидуальной упаковке. Покупатель может собрать ее самостоятельно, либо воспользоваться услугами квалифицированных сборщиков. Не ознакомившись с инструкцией, не приступайте к сборке.

Перед сборкой необходимо обязательно проверить комплектность каждой упаковки, согласно комплектной ведомости. Проверить наличие фурнитуры.
Внимание: При обнаружении дефектов и не комплектности к сборке не приступать. Претензия принимается при наличии упаковки.

При сборке не рекомендуется одновременно вынимать детали из всех упаковок, во избежание их смешивания. Для удобства сборки и предотвращения перекосов и повреждений изделия, сборку производить на ровном полу покрытом бумагой либо тканью. Соблюдайте осторожность, чтобы не повредить поверхности деталей. В сборке сложных и больших изделий желательно участие двух человек.

Внимание: Производитель оставляет за собой право вносить незначительные изменения в конструкцию, не ухудшающие качество, внешний вид и дизайн изделия без предварительного уведомления.

Шкаф «Адель» 0,8

800 (Ш) x 2095 (В) x 470 (Г)

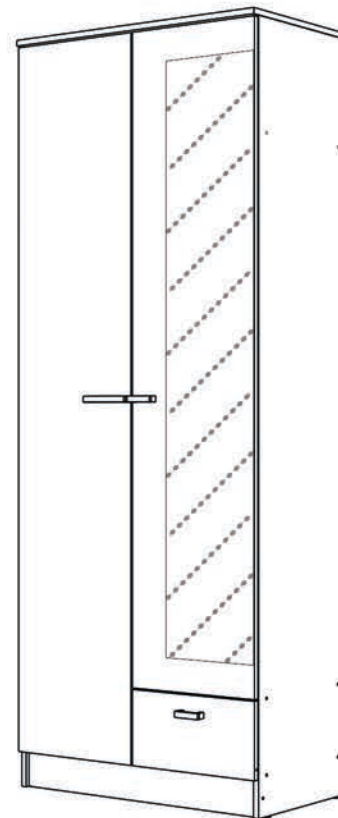

Упаковочная ведомость на детали

Упаковка	Наименование	Размер, мм	К-во	№
№1	Боковина левая	2075x448	1	1
	Боковина правая	2075x448	1	2
	Крышка	800x470	1	3
	Вязка	768x448	1	4
	Вязка (низ)	768x448	1	5
	Боковина средняя	199x448	1	6
	Вязка	376x448	1	7
	Цоколь	100x768	1	8
	Боковина ящика	400x120	2	9
	Вязка ящика	319x120	1	10
	Фасад	1971x396	1	11
	Фасад с зеркалом	396x1762	1	12
	Фасад ящика	396x205	1	13
	Задняя стенка (ДВП)	314x796	1	14
	Дно ящика (ДВП)	416x796	4	15
	Фурнитура	короб №1		
направляющие 400 мм - 1к.				
Скалка	759 мм-1шт			
Брус соединительный для ДВП	766 мм - 3			17

Необходимый инструмент для сборки



Также вам понадобится инструмент для сверления отверстий и сверло диаметром 5 мм

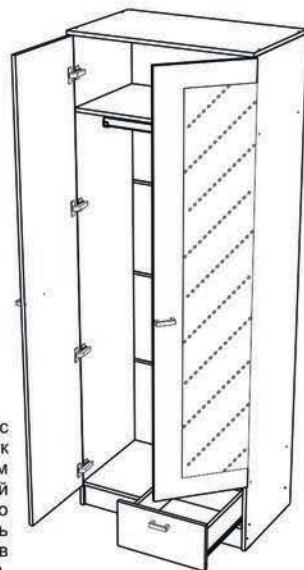

Внимание: Производитель рекомендует Вам производить сборку с помощью специалиста, так как неправильная сборка может привести к нежелательным последствиям. Данная инструкция даст Вам необходимую информацию и рекомендации по сборке, порядка которой следует придерживаться. Перед сборкой необходимо внимательно ознакомиться с инструкцией, проверить комплектность фурнитуры и разобрать её по назначению. Заранее выбрать место установки комплекта. Детали в упаковке полностью соответствуют упаковочной ведомости на детали.

Комплектовочная ведомость на фурнитуру

Евровинт е 22шт	Шуруп4x16 и 44шт	Шток стяжки эксцентриковой а 2шт	Чашка стяжки эксцентриковой б 2шт	Гвозди г 80шт	Петля накладная л 7шт	Планка петли м
Заглушка для эксцентрика 2шт	Заглушка для евровинта 12шт	Шкант ш 4шт	Штангодержатель 2шт	Направляющие роликовые 400 о 1 компл	Скалка у 759 мм-1шт	Подпятник ю 4 шт
Ручка С18 64 мм 2шт	Ручка С18 128 мм 1шт	Саморез для ручек с 6шт	Евроключ 1шт	Брус соединительный 766 мм-3шт	Шайба пластмассовая 6 шт	

Порядок сборки шкафа

1. Сборка производится горизонтально, тыльной стороной вниз.
2. Предварительно к боковине (2) и средней боковине (6) фиксируем роликовые направляющие (о) шурупами 4x16 (и). Также к боковинам (1,2) крепим ответные планки (м) шурупами 4x16 (и) и с торца крепим подпятники (ю) гвоздями (г).

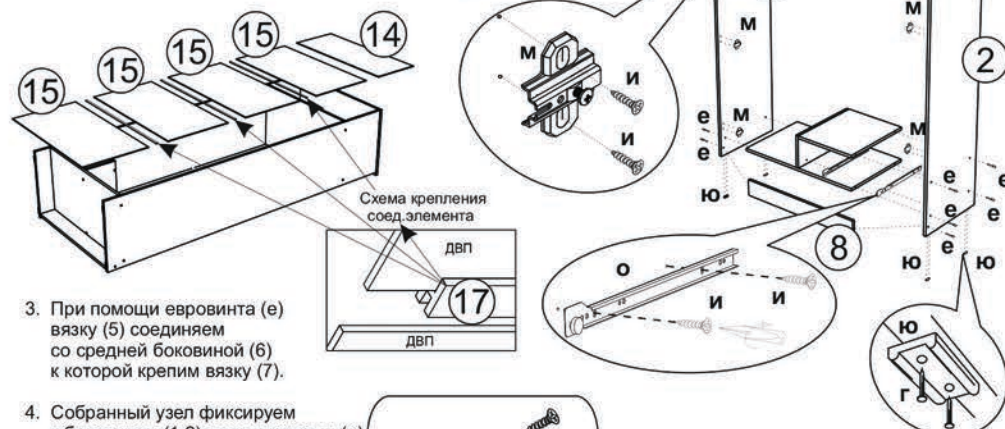

3. При помощи евровинта (е) вязку (5) соединяем со средней боковиной (6) к которой крепим вязку (7).

4. Собранный узел фиксируем к боковинам (1,2) еврошурупами (е). Крышку (3), вязку (4) и цоколь (8) также крепим к боковинам (1,2) при помощи евровинта (е).

5. Поставить собранную конструкцию вертикально. Установить штангу (у) используя штангодержатели и шурупы 4x16 (и).
6. На створки (11,12) крепим накладные петли (л) шурупами 4x16 (и). Для установки ручек на фасады, необходимо досверлить нужные вам глухие отверстия диаметром 5 мм насквозь. Далее закрепить ручки винтом (с) и навесить фасады.

Сборка ящика

1. Перед началом сборки ящика необходимо прикрепить к фасаду ящика шток эксцентриковой стяжки (а) и шканты (ш).
2. Боковины (9) соединить вязкой (10) при помощи евровинта (е).
3. Для установки ручки на панель (13) необходимо досверлить глухие отверстия диаметром 5 мм насквозь.
4. Фасад ящика (13) закрепить к бокам ящика (9) при помощи эксцентриковой стяжки (а,б) и шкантов (ш).
5. Собранный конструкцию положить лицевой стороной вниз и закрепить дно ящика (16) гвоздями (г), предварительно уравнивая диагонали. На боковинах ящика (9) зафиксировать направляющие шурупами 4x16 (и).

