

## Комплектация деталей

Тёмный ЛДСП					
1,1	Бок левый	707	х	426	2 шт.
1,2	Бок правый	707	х	426	2 шт.
2	Крышка	800	х	446	1 шт.
3	Вязка	768	х	426	1 шт.
4	Цоколь	768	х	100	1 шт.
5	Бок ящика	400	х	134	4 шт.
6	Планка	768	х	80	2 шт.
7	Вязка ящика	710	х	134	4 шт.
8	Бок ящика	400	х	100	2 шт.
9	Вязка ящика	710	х	100	2 шт.
10	Фасад	796	х	227	1 шт.
11	Щит головной	1640	х	563	1 шт.
12	Щит ножной	1640	х	350	1 шт.
13	Царга	2010	х	196	2 шт.
14	Перегородка	96	х	334	2 шт.
15,1	Бока	238	х	350	2 шт.
15,2	Бока	238	х	350	2 шт.
16	Вязка	348	х	350	2 шт.
17	Крышка	380	х	350	2 шт.
18	Крышка	380	х	334	2 шт.
19	Планка	348	х	80	4 шт.
20	Задний щит	380	х	309	2 шт.
21	Бок ящика	100	х	300	4 шт.
22	Вязка ящика	100	х	290	4 шт.
Светлый ЛДСП					
23	Фасад	796	х	142	1 шт.
24	Фасад	796	х	227	1 шт.
25	Декор	1640	х	142	1 шт.
26	Царга	2010	х	230	2 шт.
27	Декор	380	х	142	2 шт.
28	Фасад	376	х	196	2 шт.
ЛДВП					
29	ЛДВП	396	х	620	2 шт.
30	ЛДВП	740	х	396	3 шт.
31	ЛДВП	300	х	320	2 шт.
32	ЛДВП	376	х	196	2 шт.
ДСП					
33	Царга	2010	х	230	1 шт.
34	Проложка	1600	х	420	4 шт.

## Комплектация фурнитурой

Обозначение	Наименование	Кол-во	Ед. изм.
	Гвоздь 2x20	160	шт.
	Евровинт 6x50	72	шт.
	Еврокюч	2	шт.
	Заглушка для евровинта венге	50	шт.
	Заглушка для эксцентрика венге	22	шт.
	Планка металл	2	шт.
	Направляющая роликовая 300 мм.	2	компл.
	Направляющая роликовая 400 мм.	3	компл.
	Подпятник	22	шт.
	Ручка C18 128 мм. (хром+метал)	5	шт.
	Схема сборки	1	шт.
	Клей (тюбик)	1	шт.
	Шкант 8x30	16	шт.
	Шуруп 4x16	40	шт.
	Шуруп 4x25	38	шт.
	Шуруп 4x30	11	шт.
	Эксцентриковая стяжка	20	кмпл.

Рис. 1

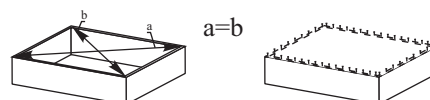

Для правильного открывания створок и ящиков, необходимо выровнять диагонали каркаса изделия (Рис.1) и только потом прибить ЛДВП не нарушая диагонали.

Кровать  
Габаритные размеры  
Ширина (мм): 1640  
Глубина (мм): 2042  
Высота (мм): 705

Тумба прикроватная  
Габаритные размеры  
Ширина (мм): 380  
Глубина (мм): 370  
Высота (мм): 705

Комод  
Габаритные размеры  
Ширина (мм): 800  
Глубина (мм): 450  
Высота (мм): 725



**Необходимый инструмент для сборки.**  
Рекомендуем сборку производить вдвоем.

**Качество мебели зависит от качества сборки.**  
Рекомендуем доверить сборку специалистам.

## Уважаемый покупатель!

Убедительная просьба сохранять упаковку до полной сборки изделия!

В случае обнаружения брака/дефекта обязательно сфотографировать выявленный дефект и этикетку на упаковке. На фотографии должно быть четко видно: наименование изделия, дату изготовления и номер бригады. Претензии по качеству без фотографии этикетки не принимаются.

# Гарнитур мебели для спальни «Уют».Комод.

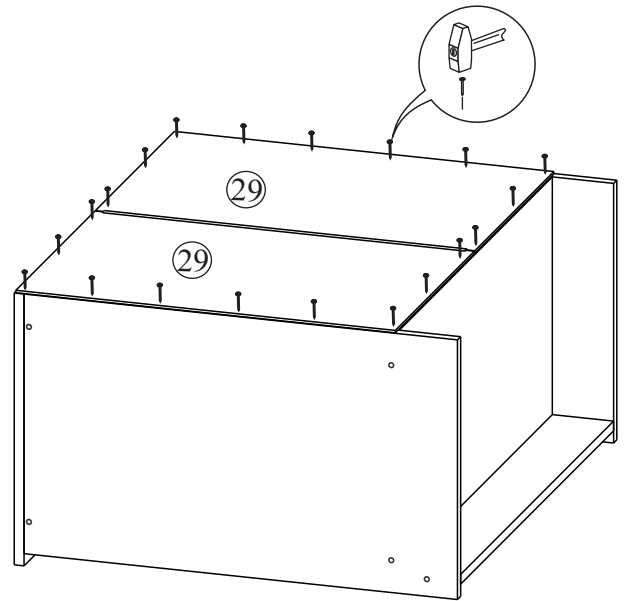
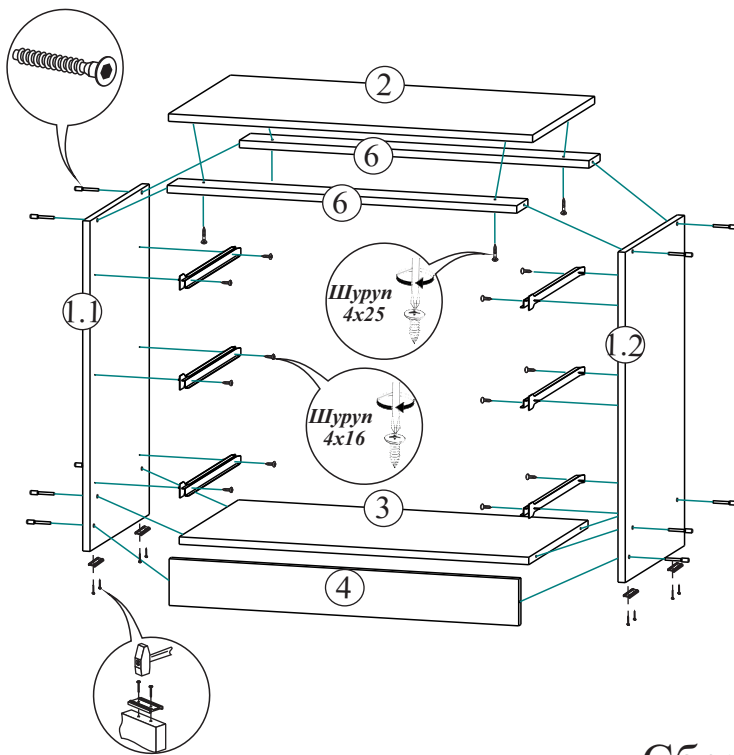

## Сборка ящика

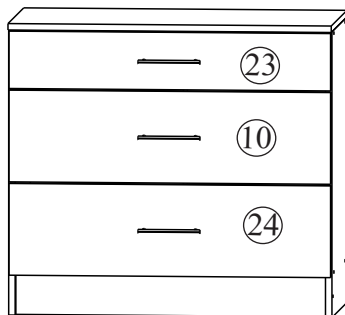
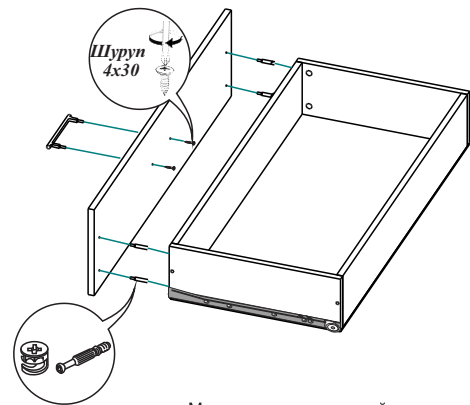
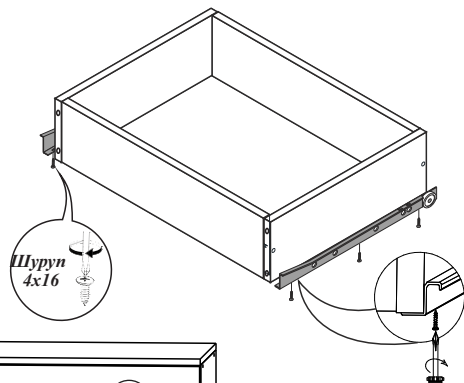
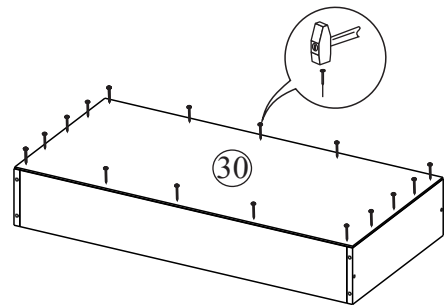
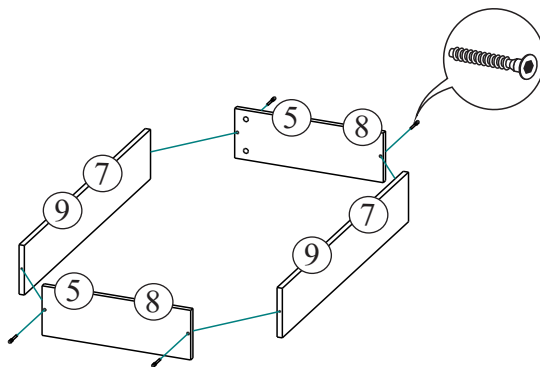

Монтаж эксцентриковой стяжки

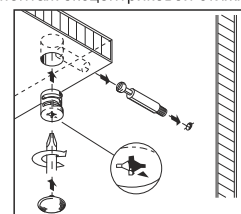

# Гарнитур мебели для спальни «Уют».Тумба прикроватная.

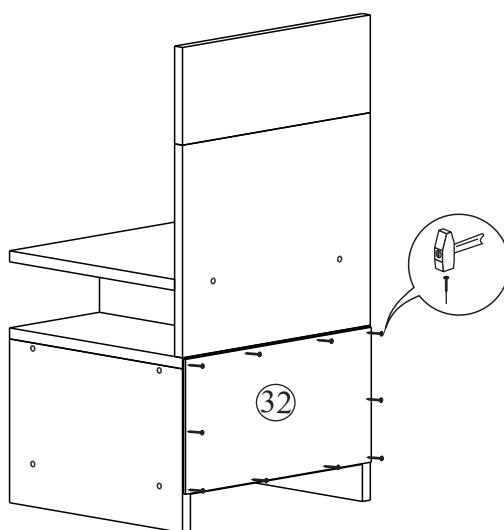
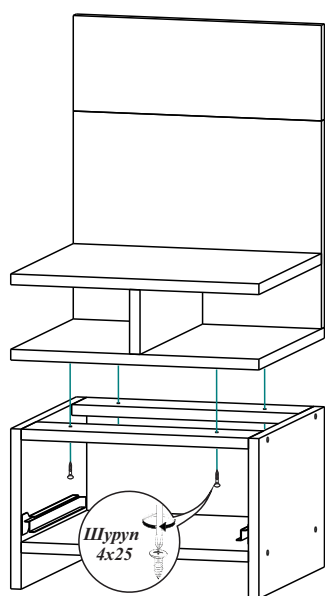
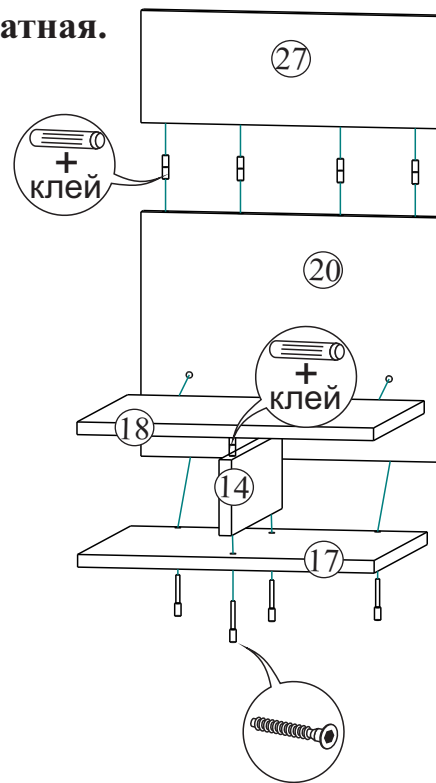
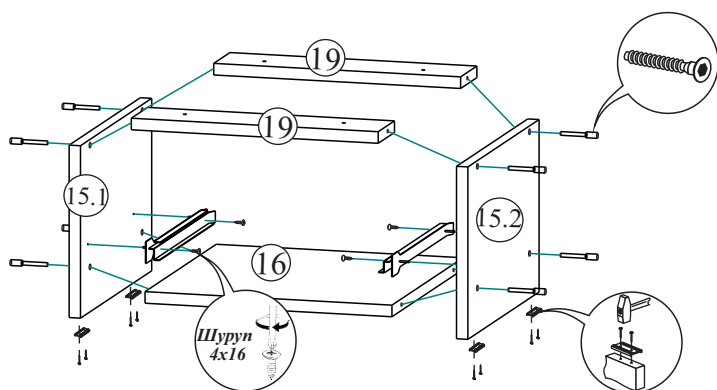

Монтаж эксцентриковой стяжки

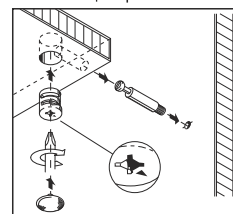

## Сборка ящика

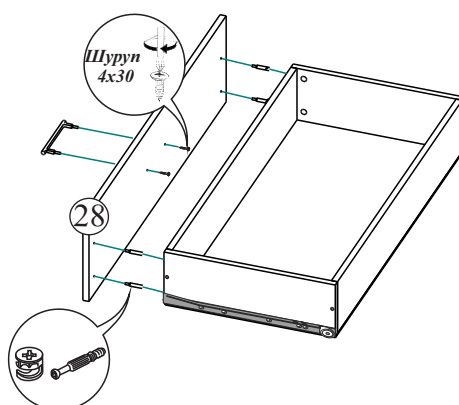
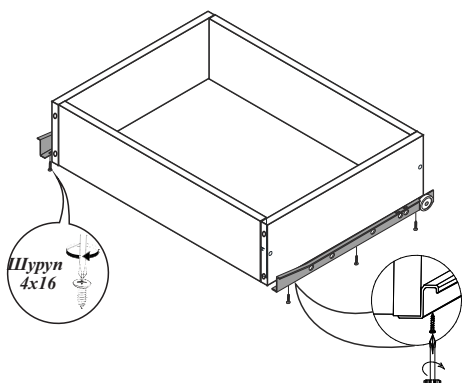
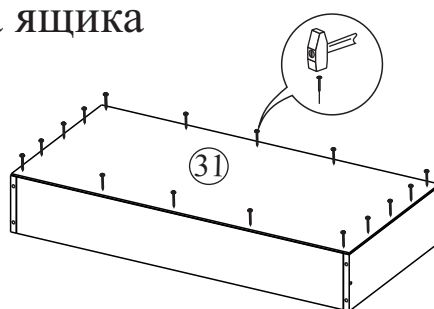
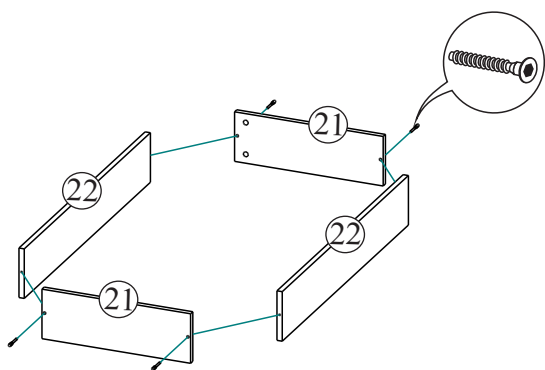

# Гарнитур мебели для спальни «Уют». Кровать.

