

# Паспорт стола «Соло»

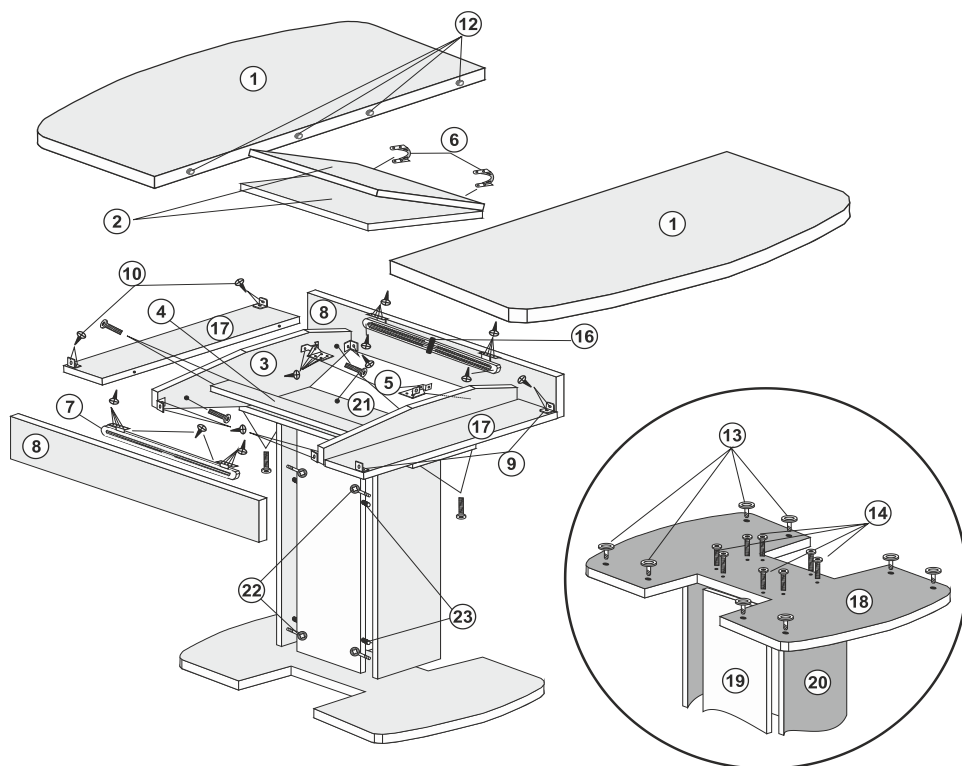

**ВНИМАНИЕ!** Все соединения комплектующих стола производить только согласно разметке!

## Комплектация:

- |  |                                   |
|--|-----------------------------------|
| 1) Столешница ЛДСП 0,55x0,7м – 2 шт.           | 13) Регулируемая опора – 8 шт.    |
| 2) Вставки стола ЛДСП 0,35x0,35 – 2 шт.        | 14) Евровинт – 30 шт.             |
| 3) Внутренние царги стола ЛДСП – 2 шт.         | 15) Заглушка евровинта – 18 шт.   |
| 4) Планка опорная ЛДСП – 1 шт.                 | 16) Замок-фиксатор – 1 шт.        |
| 5) Механизм поворота стола – 2 шт.             | 17) Монтажная планка ЛДСП – 2 шт. |
| 6) Петля вставки стола – 2 шт.                 | 18) Опора МДФ – 1 шт.             |
| 7) Механизм раздвижной L560 – 2 шт.            | 19) Бока тумбы ЛДСП – 2 шт.       |
| 8) Продольные царги стола ЛДСП – 2 шт.         | 20) Бока тумбы ЛДСП – 2 шт.       |
| 9) Уголок с заглушкой – 8 шт.                  | 21) Крышка тумбы ЛДСП – 1 шт.     |
| 10) Саморез 3,5x16 (белый) – 48шт.             | 22) Эксцентриковая стяжка – 8 шт. |
| 11) Саморез 3,5x16 (желтый) – 20 шт.           | 23) Шкант – 8 шт.                 |
| 12) Шкант металл. 8x32 («папа»-«мама») – 4 шт. |                                   |

- 1) На чистой, ровной поверхности разложить упаковку.
- 2) Извлечь из упаковки опору (поз.18) и бока тумбы (поз.19 и 20). Бока тумбы (поз. 19 и 20) соединить между собой с помощью шкантов (поз.23) и эксцентриковой стяжки (поз.22). Скрепленные между собой бока тумбы (поз.19 и 20) с помощью евровинтов (поз.14) крепим к опоре (поз.18) и крышке тумбы (поз.21);
- 3) К внутренним царгам (поз.3) с помощью саморезов (поз.10) крепим уголок (поз.9) согласно разметке.
- 4) Соединить внутренние царги (поз.3) с планкой опорной (поз.4) с помощью евровинтов (поз.14).
- 5) К монтажной планке (поз.17) с помощью саморезов прикрепить уголок (поз.9) согласно разметке.
- 6) Соединить внутренние царги (поз.3) с монтажной планкой (поз.17) с помощью евровинтов (поз.14).
- 7) К продольным царгам (поз.8) прикрепить механизмы раздвижения (поз.7) используя саморезы, соблюдая условие, чтобы механизм раздвижения выступал относительно верхней части царги на 0,5 - 1 мм, после чего закрыть замок-фиксатор (поз.16), чтобы половины столешницы не раздвинулись в процессе дальнейшей сборки.
- 8) Используя саморезы, согласно разметке скрепить между собой продольные царги (поз.8) с внутренними царгами (поз.3) и монтажными планками (поз.17).
- 9) Соединить между собой части вставки стола (поз.2) используя петли вставки стола (поз.6), закрепить их на вставках с помощью саморезов согласно разметке.
- 10) К вставке стола (поз.2) прикрепить механизмы поворота вставки стола (поз.5), согласно разметке, саморезами.
- 11) Прикрепить саморезами, согласно разметке, к внутренним царгам (поз.3) механизмы поворота вставки (поз.5)
- 12) На ровную, мягкую поверхность, стеклом вниз, положить столешницы (поз.1) и соединить их между собой через металлические шканты (поз.12)
- 13) Скрепленные между собой царги и вставку стола, раздвижными механизмами вниз, аккуратно положить на столешницы (поз.1). Соблюдать условие, чтобы центры механизмов раздвижения и центр соединения столешницы совпадали.
- 14) Используя саморезы, согласно разметке, закрепить механизмы раздвижения (поз.7) на столешницах (поз.1)
- 15) С помощью евровинтов (поз.14) скрепить между собой внутренние царги стола (поз.3) и крышку тумбы (поз.21). Открыть замок-фиксатор для свободного раздвижения частей столешницы.  
СТОЛ ГОТОВ!

**ВНИМАНИЕ!** При креплении раздвижного механизма к царговому поясу необходимо соблюдать зазор между столешницей и царговым поясом, временно подложив пластину толщиной 0,5 – 1,5 мм, например, металлическую линейку.

Инструкция по сборке стола «Соло»: