

ГАРАНТИЙНЫЙ ТАЛОН

Гарантийный талон передаётся покупателю вместе с изделием. Гарантийный талон должен храниться в течение всего гарантийного срока эксплуатации и в обязательном порядке предъявляться в момент обращения за гарантийным обслуживанием.

Правила эксплуатации и ухода за мебелью:

1. Во избежание перекоса мебель рекомендуется устанавливать на ровные поверхности. Эксплуатировать в сухих, проветриваемых помещениях при температуре не менее 10 градусов.
2. Не следует устанавливать мебель близко к сырым, холодным стенам. Мебель должна быть защищена от прямого попадания солнечных лучей, не должна размещаться вблизи отопительных приборов. Если расстояние между боковой поверхностью нагревательного прибора и изделием мебели меньше 50 мм, рекомендуется использовать прокладку из теплоизоляционного материала.
3. В случае загрязнения поверхностей, облицованных синтетическим материалом, пропитанных терморезистивными полимерами, рекомендуется протирать их мягкой влажной тканью, затем сухой.
4. В мебели, имеющей крепление болтами, винтами, шурупами, при ослаблении соединений необходимо периодически подтягивать их.
5. Поверхности деталей мебели оберегать от попадания влаги, щелочей, ацетона, спирта и т.д., а так же от механических повреждений. На поверхность мебели не следует ставить горячие предметы.

ВНИМАНИЕ! Предприятие-изготовитель не несет ответственности за дефекты, возникшие в результате нарушения покупателем правил эксплуатации и ухода за мебелью.

Условия транспортировки и хранения.

При транспортировании изделий в местах соприкосновений их друг с другом, с кузовом транспортных средств и увязочными материалами должны быть мягкие прокладки, предохраняющие от механических повреждений. Погрузочно-разгрузочные работы при транспортировании мебельных пакетов должны осуществляться так, чтобы в результате данных работ мебельные пакеты не получили механических повреждений. Допускается перевозка мебели транспортом заказчика. В данном случае предприятие за сохранность изделия в период транспортирования ответственности не несет. Изделия мебели должны храниться в крытых помещениях при температуре не менее +2 градуса и относительной влажности воздуха от 45-70%.

Гарантии изготовителя

Мебель соответствует требованиям настоящего стандарта при соблюдении условий транспортирования, эксплуатации и хранения.

Гарантийный срок эксплуатации изделий - 24 месяца.

Гарантийный срок при розничной продаже через торговую сеть исчисляется со дня продажи мебели.

Гарантии распространяются на мебель, изготовленную ООО "Моби".

Требуется:

1. Соблюдать правила эксплуатации мебели.
2. Не производить ремонт мебели самостоятельно без выяснения обстоятельств поломки.

Рекламация на изделие принимается:

- При отсутствии внешних механических повреждений, полученных по вине покупателя. Срок ремонта соответствует сроку, определенному в Законе о защите прав потребителя, либо соглашением сторон.

При несоблюдении этих правил гарантийный ремонт не производится.

Тумба Глория 2 123

шир/глуб/выс
395x360x886

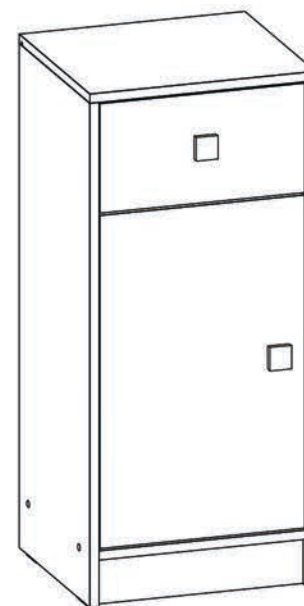

ВНИМАНИЕ!

При транспортировке и хранении мебели в упаковке она должна быть надежно защищена от намокания, грязи, сильных толчков, ударов тяжелыми предметами, а так же не допустимо падение с любой высоты. При покупке проверить целостность упаковок, их количество.

ИНСТРУКЦИЯ ПО СБОРКЕ И ЭКСПЛУАТАЦИИ МЕБЕЛИ

Сборку рекомендуется производить с помощью специалиста, так как неправильная сборка может привести к нежелательным последствиям. Инструкция даст вам необходимые рекомендации по сборке, порядка которых просим вас придерживаться. Перед сборкой внимательно ознакомьтесь с инструкцией, проверьте комплектность фурнитуры и разберите ее по назначению.

Комплектовочная ведомость

№	Наименование	К-во
1	Стойка левая 867 x 356 ЛДСП 16	1
2	Стойка правая 867 x 356 ЛДСП 16	1
3	Крышка 395 x 356 ЛДСП 16	1
4	Дно 362 x 356 ЛДСП 16	1
5	Цоколь 80 x 362 ЛДСП 16	1
6	Полка съемная 360 x 337 ЛДСП 16	1
7	Стенка задняя ящика 124 x 305 ЛДСП 16	1
8,13	Боковина ящика 124 x 300 ЛДСП 16	2
9	Фасад ящика 188 x 356 ЛДСП 16	1
10	Фасад 572 x 356 ЛДСП 16	1
11	Дно ящика 333 x 304 ДВП	1
12	Стенка накладная 798 x 390 ДВП	1
14	Заглушка д/евро	4
15	Направляющие д/ящ. 300 мм	1
16	Саморез 4,0*16 универсальный пот/г. Pozzi	14
17	Евровинт 6,3x10,5 потайной	4
18	Шток эксцентрика	8
19	Эксцентр.стяжка 15/15 пластиковая	8
20	Шкант пластмассовый 8x30	4
21	Фиксатор задней стенки RV 8 черн	2
22	Саморез 4,8*38 п/сф	2
23	Ручка К8	2
24	Подпятник двойной 8 мм	4
25	Полкодержатель	4
26	Петля вкладная 35 под саморез с планкой	2
27	Гвоздь 1.6*25 строительный	26
28	Ключ шестигранный №4	1
29	Стяжка межсекционная 5*27	2
30	Саморез потай 3,5*20	2
31	Дюбель-гвоздь 6*50 пласт	4
32	Винт-конфирмат 7*50 потай внутр.шест.	4

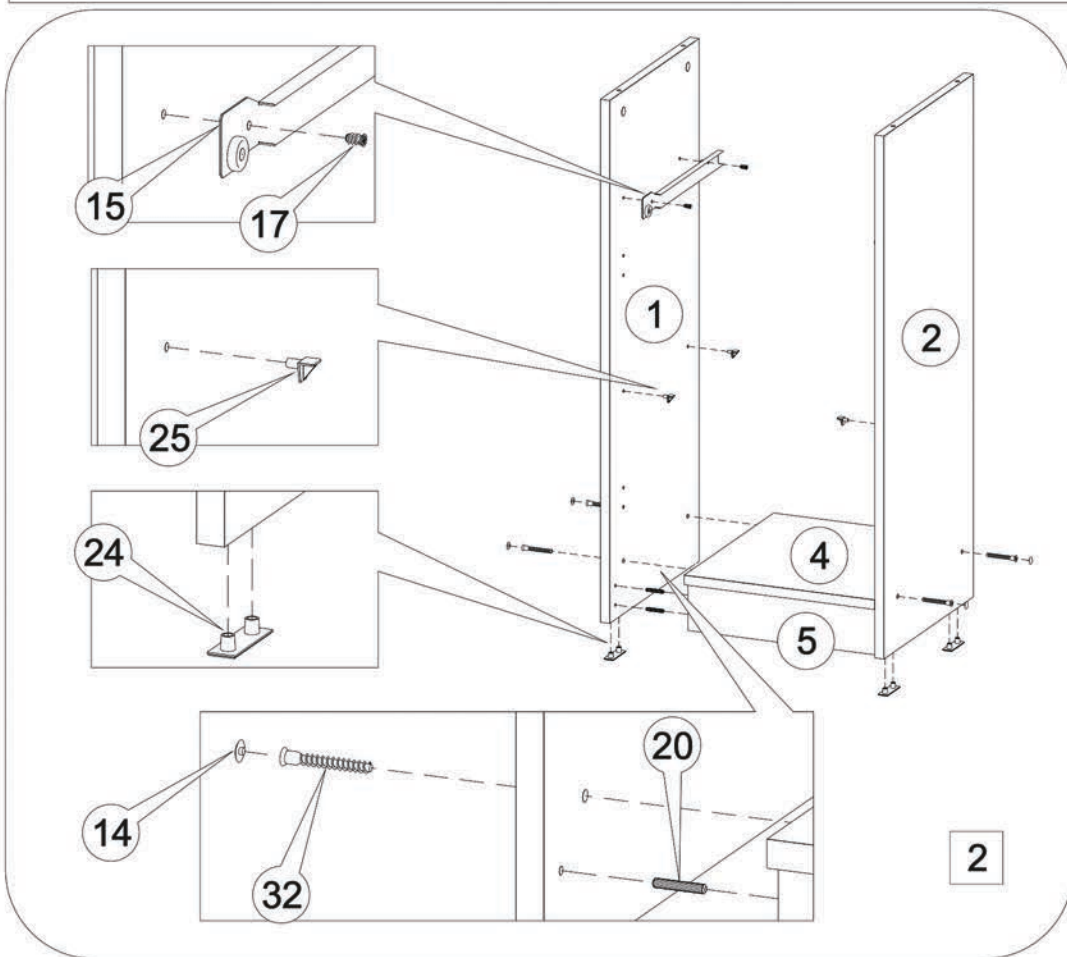
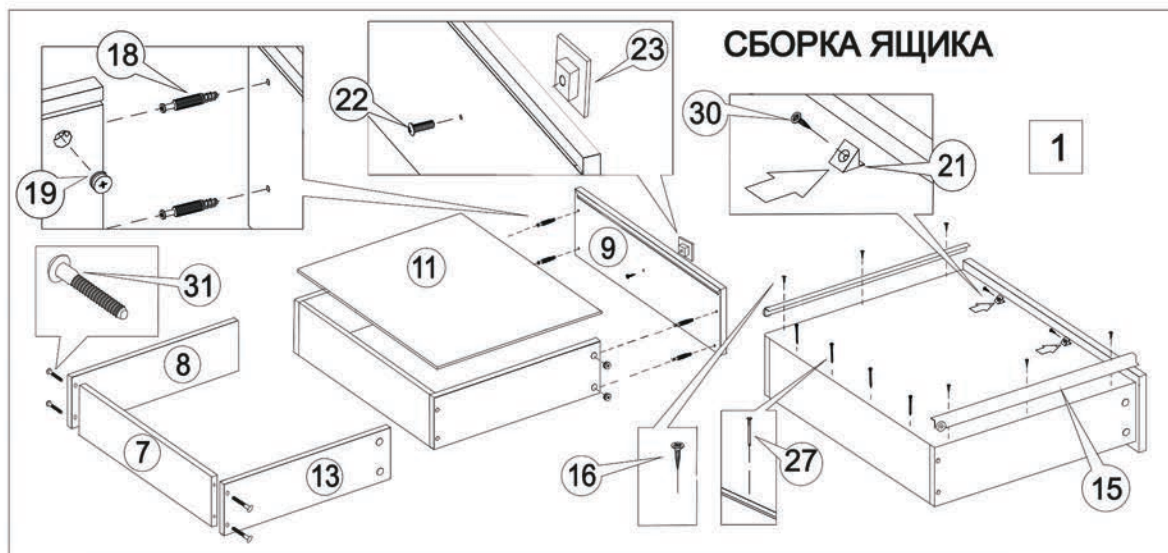

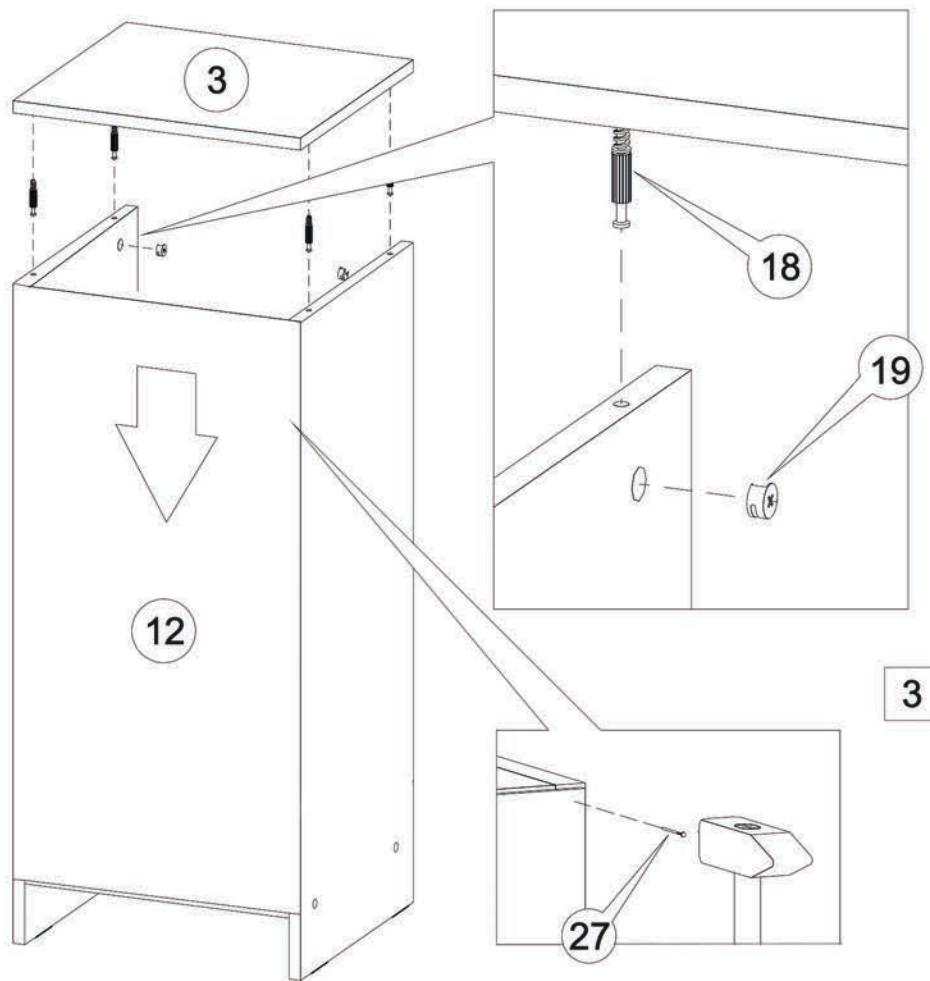

3

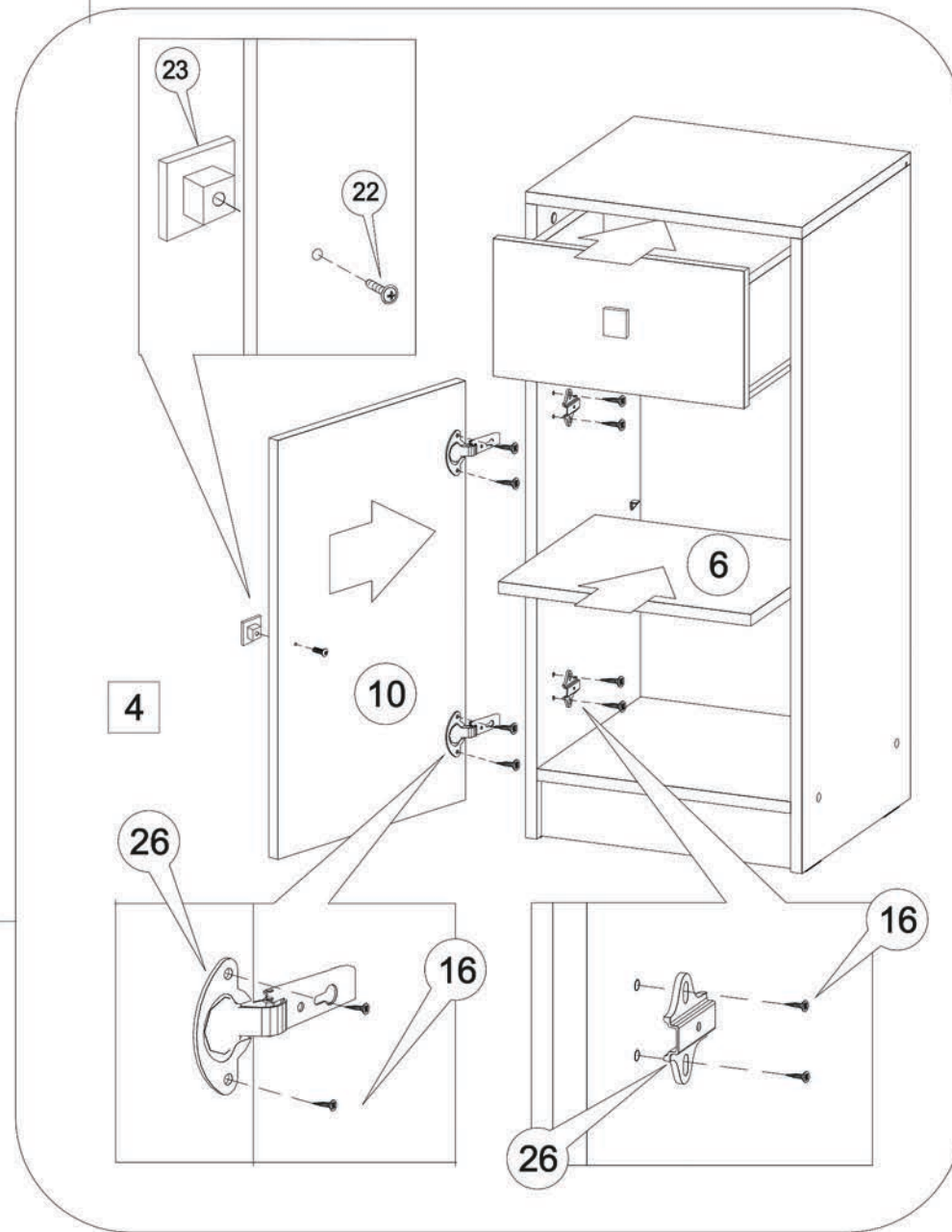

Схема регулировки дверей

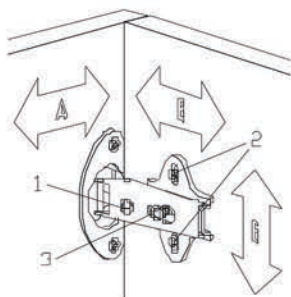

- 1 Боковая регулировка двери **A** осуществляется за счёт винта 1
- 2 Регулировка двери по высоте **Б** осуществляется за счёт шурупов 2
- 3 Регулировка по глубине **В** за счёт ослабления винта 3