

Уважаемый покупатель!

Вся выпускаемая мебель, для удобства перевозки и сохранения внешнего вида, поставляется в разобранном виде, при этом упаковки с мебелью должны быть надежно защищены от сильных толчков, ударов, намокания и грязи.

При покупке мебели проверьте целостность упаковок и их количество. Упаковка с фурнитурой поставляется отдельно.

Перед сборкой изделия ознакомьтесь с инструкцией по сборке и эксплуатации, подготовьте необходимые инструменты (ключ евроинта находится в упаковке с фурнитурой). Мебель необходимо собирать на чистой, ровной поверхности желательно на ковре или плотной ткани.

Примечание. В процессе производства возможны незначительные изменения не ухудшающие качество мебели.

Ваша мебель прослужит Вам долгие годы, если Вы будете соблюдать несколько простых рекомендаций.

НЕ РЕКОМЕНДУЕМ

- " располагать изделие вблизи отопительных приборов (не ближе 50-70 см),
- " содержать изделие в сырых, холодных (ниже +2 С) помещениях,
- " проливать на поверхности большое количество воды,
- " передвигать, ударять, ронять на поверхности тяжелые, твердые предметы, чтобы не вызвать механических повреждений,
- " ставить на изделие горячие предметы,
- " применять при протирке изделия бытовые чистящие средства не предусмотренные для ухода за мебелью,
- " проливать на изделие кислоты, щелочи, растворители, спирт, одеколон и т.п.

РЕКОМЕНДУЕМ

- " при ослаблении крепежной фурнитуры во время эксплуатации мебели необходимо периодически подтягивать винты, шурупы, болты,
- " пыль с поверхностей удалять мягкой сухой тканью (фланель, плюш),
- " для освежения и очистки мебели от загрязнений рекомендуем использовать слабый спиртовой раствор или специальные средства для ухода за мебелью, можно также пользоваться небольшим количеством мыльного раствора с последующей протиркой сухой тканью.

ГАРАНТИИ ИЗГОТОВИТЕЛЯ

Претензии по комплектности, качеству и по отклонениям, при которых сборка изделия невозможна, должны предъявляться в магазин, где была приобретена мебель.

Претензии покупателей принимаются в течении гарантийного срока.

Дефекты деталей с механическими повреждениями возникшими при сборке или при самостоятельной транспортировке мебели, а также по дефектам возникшими при несоблюдении покупателем правил эксплуатации мебели, претензии не принимаются, а замена дефектных деталей осуществляется за дополнительную плату.

СРОК ГАРАНТИИ - 18 месяцев

СРОК СЛУЖБЫ МЕБЕЛИ - 10 лет

Мебель имеет **ДЕКЛАРАЦИЮ СООТВЕТСТВИЯ** ЕВРАЗИЙСКОГО ЭКОНОМИЧЕСКОГО СОЮЗА нормативным документам согласно ГОСТ 16371-2014.

Спасибо за покупку!

ИНСТРУКЦИЯ ПО СБОРКЕ И ЭКСПЛУАТАЦИИ

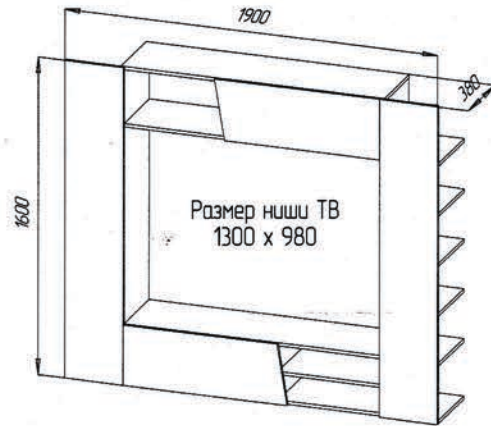
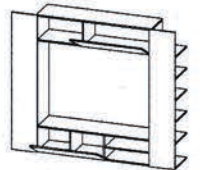

Тумба ТВ "ПРАЙМ" 6-9164

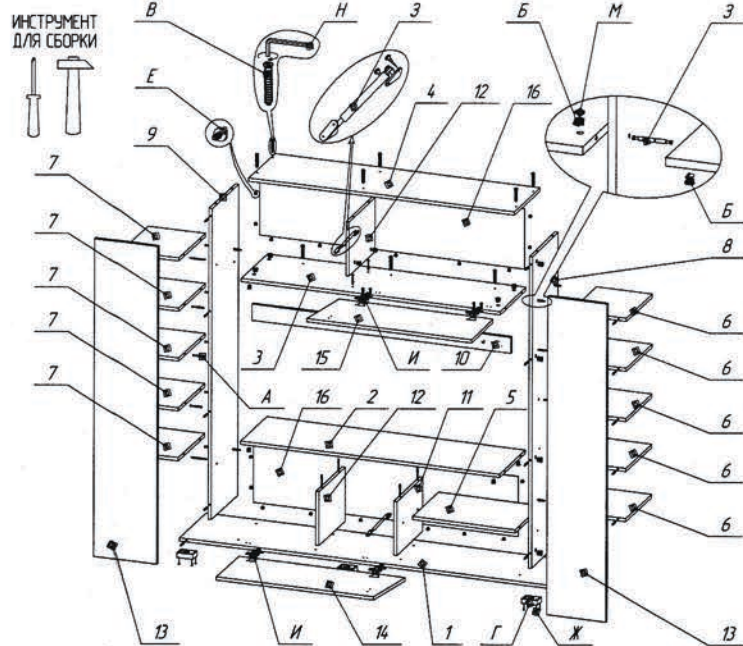

Последовательность сборки

1. В деталях поз.2, поз.3, поз.8, поз.9, поз.13 закрепить соединительные болты поз.А
2. Соединить крышку поз.2 со стенками средними поз.11 и поз.12 затянув эксцентрик поз.Б
3. Соединить горизонталь поз.3 с стенкой средней поз.12 затянув эксцентрик поз.Б
4. К крышке поз.2 и горизонталю поз.3 закрепить стенки боковые поз.8 и поз.9 затянув эксцентрик поз.Б
5. Верх поз.4 закрепить к стенкам боковым поз.8, поз.9 и стенке средней поз.12 евроинтами поз.В
6. Царгу поз.10 закрепить к горизонталю поз.3 и стенкам боковым поз.8, поз.9 евроинтами поз.В
7. Горизонталь поз.5 закрепить к стенке средней поз.11 и стенке боковой поз.8, евроинтами поз.В
8. Низ поз.1 закрепить к стенкам боковым поз.8, поз.9 и стенкам средним поз.11, поз.12 евроинтами поз.В
9. К стенке боковой поз.8 закрепить полки поз.6 затянув эксцентрик поз.Б
10. К стенке боковой поз.9 закрепить полки поз.7 затянув эксцентрик поз.Б
11. Панели лицевые поз.13 закрепить к стенкам боковым поз.8, поз.9, низу поз.1, полкам поз.6, поз.7 затянув эксцентрик поз.Б
12. Двери поз.14 навесить на низ поз.1 установить петли поз.И и кронштейн поз.Д
13. Двери поз.15 навесить на горизонталь поз.3 установить петли поз.И и кронштейн поз.Д
14. Проверив равенство диагоналей между деталями поз.3, 4, 9, 8 установить стенку заднюю поз.16 закрепить ее саморезом поз.Е
15. Проверив равенство диагоналей между деталями поз.1, 2, 9, 8 установить стенку заднюю поз.16 закрепить ее саморезом поз.Е
16. На низ поз.1, закрепить опоры поз.Г, закрепить их еврошурупами поз.Ж

СПЕЦИФИКАЦИЯ 6-9164

Поз.	Наименование	Обозначение	Габариты	кол.	уп. №
1	Низ	6-13-105	1896*356	1	1
2	Крышка	6-10-54	1300*356	1	2
3	Горизонталь	6-04-124	1300*356	1	2
4	Верх	6-03-106	1334*356	1	2
5	Горизонталь	6-04-125	520*356	1	1
6	Полка	6-14-67	282*356	5	2
7	Полка	6-14-67-01	282*356	5	2
8	Стенка боковая	6-02-276	1548*356	1	2
9	Стенка боковая	6-02-276-01	1548*356	1	2
10	Царга	6-21-18	1300*80	1	1
11	Стенка средняя	6-15-51	268*356	1	1
12	Стенка средняя	6-15-52	268*356	2	1
13	Панель лицевая	6-06-66	1580*300	2	2
14	Дверь	6-05-138	300*830	1	1
15	Дверь	6-05-138-01	300*830	1	1
16	Стенка задняя	6-08-02-66	1330*298	2	1

ФУРНИТУРА

А	Б	В	Г	Д
Соединительный болт	Эксцентрик	Евроинт	Опора	Кронштейн секретерный
×38	×54	×23	×8	×2
Е	Ж	З	И	К
Саморез с прессшайбой	Еврошуруп 4*16	Дюбель двойной	Петля наружная	Еврошуруп петли
×40	×40	×8	×4	×8
Л	М	Н		
Заглушка евроинта	Заглушка эксцентрика	Ключ евроинта		
×15	×16	×1		

ВНИМАНИЕ!
1 КОЛИЧЕСТВО УПАКОВОК: 2 УПАКОВКИ