

Polini kids

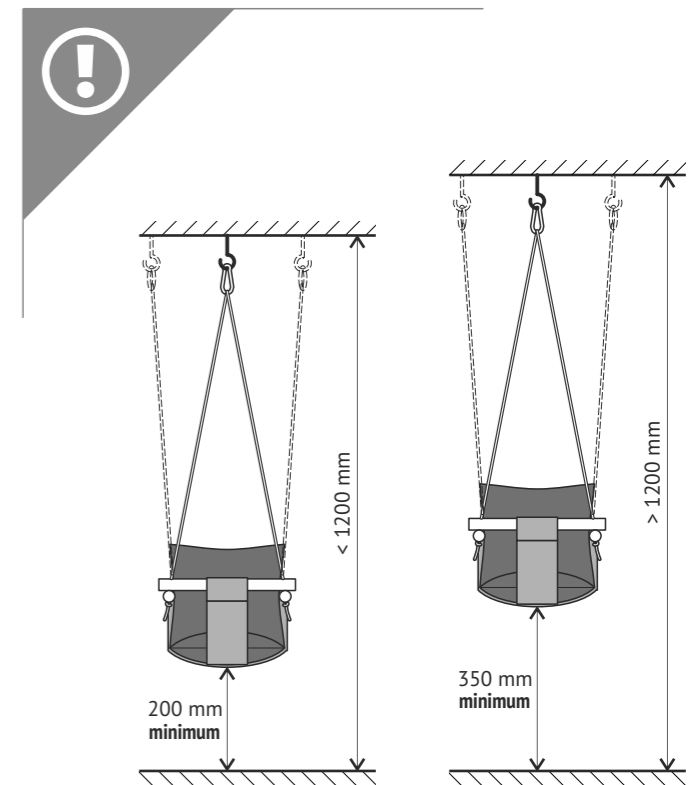

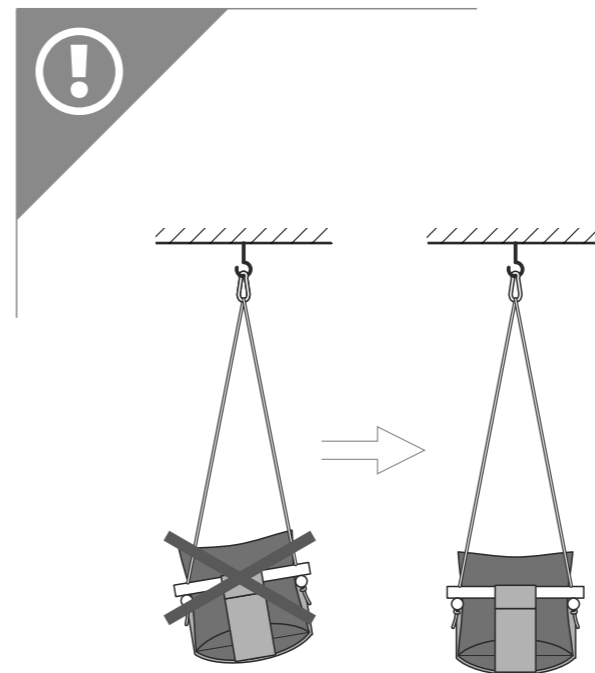
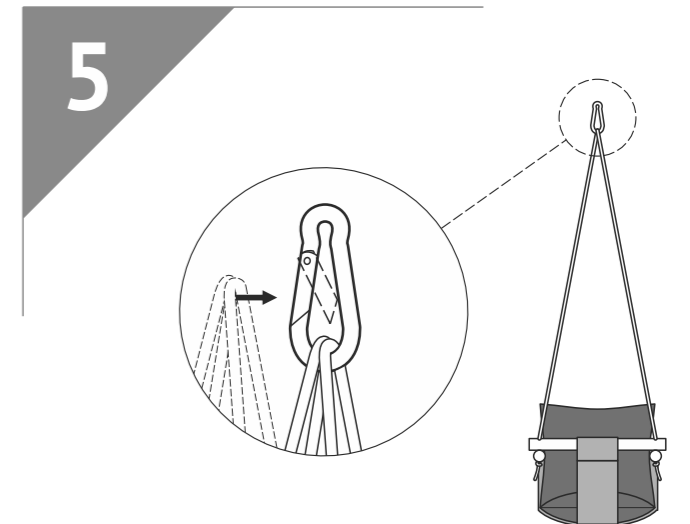
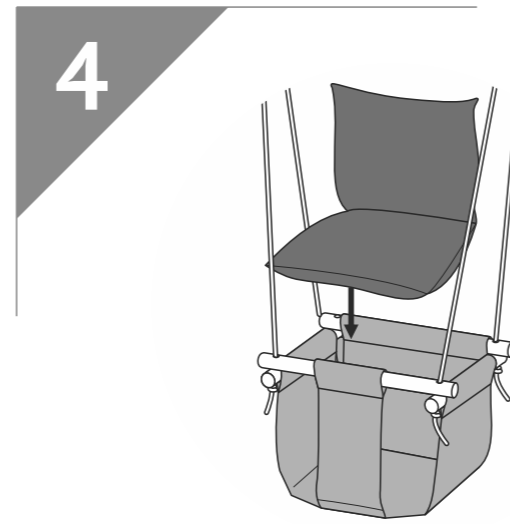
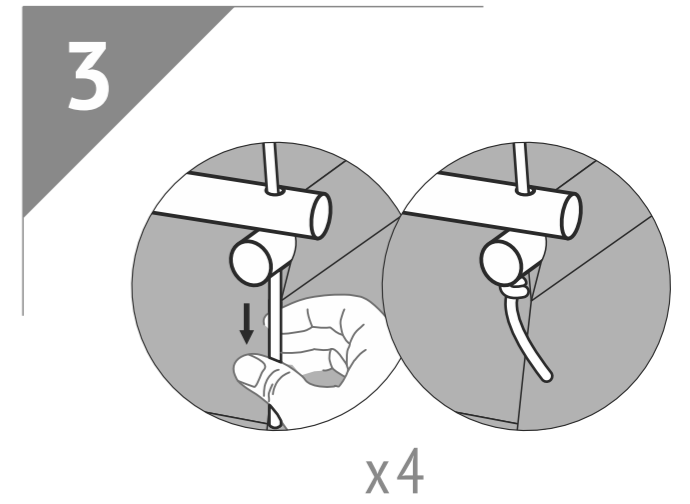
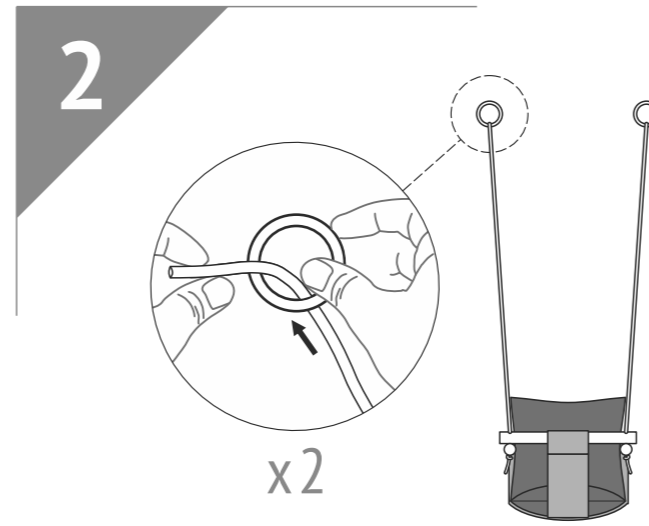
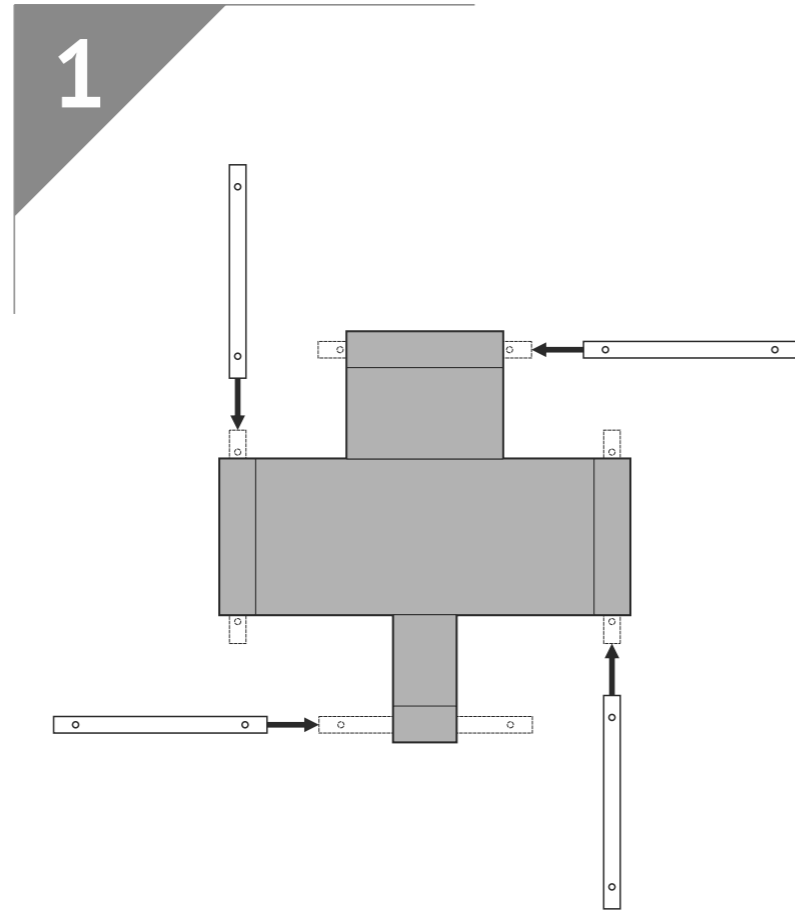
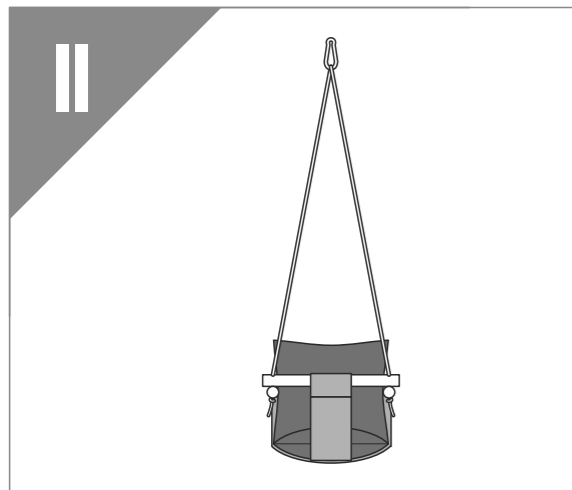
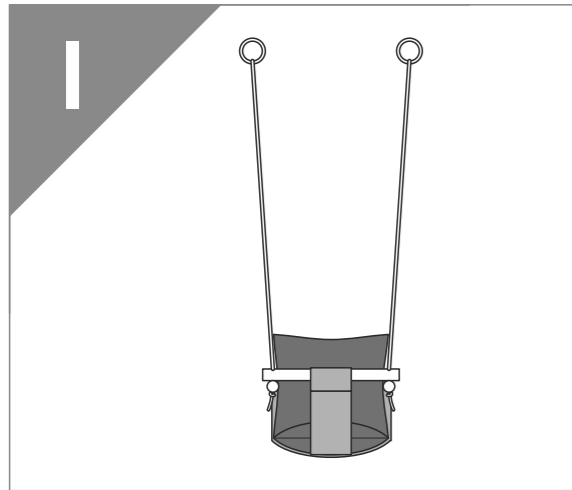
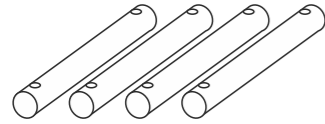
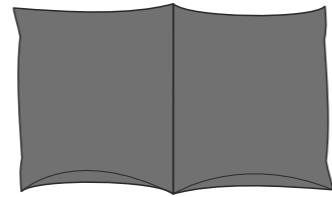
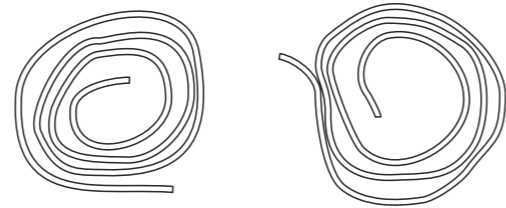
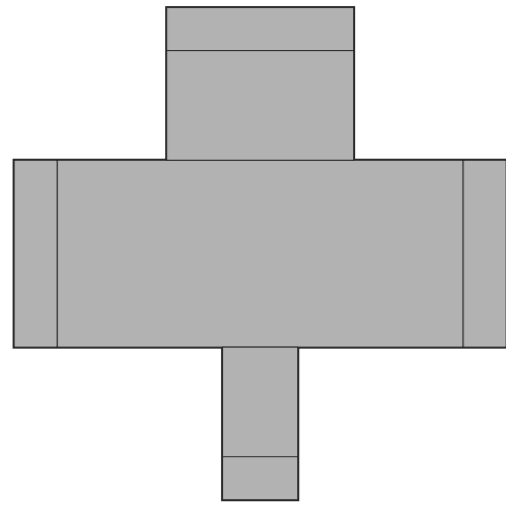
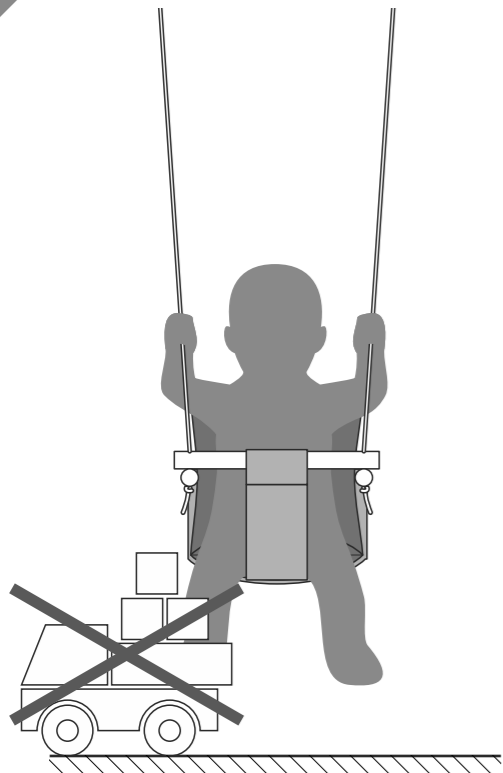

RU Требования по технике безопасности, правила хранения и эксплуатации

Качели изготовлены в соответствии с ТУ 32.40.39-035-14734579-2020, ГОСТ EN 71-1-2014, ГОСТ EN 71-8-2014 и соответствуют требованиям ТР ТС 008/2011 "О безопасности игрушек".

- При покупке проверьте комплектность поставки и отсутствие повреждений, наличие отметки о дате продажи и штампа торговой организации.
- Внимательно ознакомьтесь с требованиями настоящего руководства по эксплуатации.
- Оберегайте изделие от ударов и механических повреждений.
- Для исключения травмирования, перед началом эксплуатации убедитесь в правильности и надежности сборки изделия в соответствии с требованиями настоящего руководства.
- Изделие должно храниться в крытых помещениях при температуре не ниже +2°C и не выше +40°C и относительной влажности воздуха от 45 до 70%.
- Изделие рекомендуется протирать влажной тканью и затем насухо мягкой чистой тканью
- Храните качели в недоступном для детей месте.
- Качели предназначены для занятий детей в домашних условиях и на улице.
- Высота установки качелей определяется индивидуально в зависимости от роста пользователя.
- Сиденье качелей должно быть установлено параллельно уровню земли, без перекосов.
- Освободите зону качания от посторонних предметов.
- Не ставьте ребенка на сидение, не оставляйте без присмотра.
- Не допускайте перегрузки качелей весом свыше 35 кг.
- Перед каждым использованием проверяйте надежность крепления строп и опор. Все узлы должны быть надежно затянуты, крепежные элементы не должны смещаться от вертикальной нагрузки.
- Не используйте изделие, если некоторые детали отсутствуют или сломаны.
- Не используйте неоригинальные запасные части – обращайтесь за запчастями к производителю или дилеру.
- ВАЖНО! Внимательно следуйте всем этапам сборки данного изделия, указанным в текущей инструкции.
- Сохраняйте элементы, которые могут идти в дополнительном количестве к данному изделию.

Гарантия изготовителя

1. Предприятие-изготовитель гарантирует соответствие изделия требованиям нормативных документов при условии соблюдения потребителем правил хранения, транспортирования, эксплуатации и сборки.
2. Срок службы изделия - 3 года.
3. Гарантийный срок эксплуатации изделия - 24 месяца.
4. При отсутствии в руководстве по эксплуатации даты продажи, подтвержденной печатью торговой организации, гарантийный срок исчисляется со дня изготовления изделия.
5. В течение гарантийного срока любые дефекты устраняются бесплатно. При обнаружении дефекта Вам необходимо немедленно сообщить об этом производителю. Решение вопроса о ремонте изделия или поставки запасной части остается на усмотрение производителя.
6. Данный продукт не подходит для коммерческого или промышленного использования. Нарушение приводит к сокращению срока гарантии.
7. Гарантия распространяется только на материал или производственный брак. Износ деталей или повреждения, вызванные неправильным использованием, применением силы или вмешательством, которые имели место без предварительной консультации с нашим сервисным отделом, не покрываются гарантийным обслуживанием.
8. Пожалуйста, сохраните оригинальную упаковку на протяжении действия гарантийного срока, чтобы в случае возврата иметь возможность безопасной транспортировки товара. Не отправляйте товар в сервисный отдел без упаковки!

Свидетельство о приемке

Изделие № _____ изготовлено и принято в соответствии с обязательными требованиями стандартов, действующей технической документацией и признано годным для эксплуатации.

Представитель ОТК _____

Дата изготовления _____

Упаковщик _____

Ремонт, замена деталей и узлов изделия в период гарантийного срока производится по адресу:

**427432, г. Воткинск, ул. Речная 2
СЛУЖБА СЕРВИСА
тел. +7 34145 29821, e-mail: servicevpk@topol.ru**

Дата продажи _____

Штамп торговой организации _____

Изготовитель оставляет за собой право на внесение незначительных технических изменений, не отраженных в данном руководстве.

EN Requirements for security, storage and use

The swings are made in accordance with ТУ 32.40.39-035-14734579-2020, GOST EN 71-1-2014, GOST EN 71-8-2014 and meet the requirements of CU TR 008/2011 "On the safety of toys".

- Check the delivery for completeness and absence of damage, the presence of a mark on the date of sale and the stamp of the trade organization upon purchase.
- Please read carefully the requirements of this manual.
- Protect the item from shocks and mechanical damage.
- To avoid injury, ensure the correct and secure assembly in accordance with the requirements of this manual before the first use of the product.
- The product should be stored indoors at a temperature not less than +2°C and not above +40°C and relative humidity of 45% to 70%.
- The product is recommended to be cleaned with a damp cloth and then dried with a soft clean cloth.
- Keep the swing out of the reach of children.
- Swings are designed for children's activities at home and outdoor.
- The height of the swing installation is determined individually depending on the height of the user.
- The seat of the swing should be installed parallel to ground level, without distortions.
- Free the swing area from foreign objects.
- Do not place your child in the seat with his feet, do not leave unattended.
- Do not overload a swing weighing more than 35 kg.
- Check that the slings and supports are secure before each use. All joints must be securely tightened, fasteners should not be displaced due to vertical load.
- Do not use the product if some parts are missing or broken.
- Do not use non-original spare parts. Contact manufacturer or reseller for spare parts.
- IMPORTANT! Follow with care the all steps of assembling in the instruction.
- Keep the items supplied as extra parts for the product.

Warranty from the manufacturer

1. The manufacturer guarantees the conformity of product to the requirements of normative documents under condition of the observance of rules of storage, transportation, operation and assembly.
2. The lifetime is 3 years.
3. The warranty period is 24 months.
4. If the operating manual does not contain the sale date, confirmed by the seal of the trade organization, the warranty period starts from the date of manufacture of the product.
5. During the warranty period any defects are eliminated free of charge. If a defect is found, you should immediately inform the manufacturer. The decision to repair or supply a spare part is at the discretion of the manufacturer.
6. This product is not suitable for commercial or industrial use. Violation of terms of use results in the reduction of the warranty period.
7. The warranty covers only materials or manufacturing defects. Spare parts' deterioration or damage which may occur as a result of incorrect exploitation, use of force or intervention which took place without prior consultation with our service Department, are not covered by warranty.
8. Please keep the original packaging during the warranty period to ensure safe transportation of the product in case of return. Do not send the item to our service department without packaging!

Acceptance certificate

The product # _____ is made and accepted in accordance with obligatory requirements of standards, current technical documentation and is acknowledged to fit for service.

The technical control representative _____

Manufacture date _____

Packer _____

Repair, replacement of parts and components of the goods during the warranty period are made at the following address:

**Polini GmbH
Dieselstraße 2, 40721 Hilden, Deutschland
tel.: +49 800 7245184, e-mail: info@polinigroup.de**

Sale date _____

Stamp of the selling company _____

The manufacturer reserves the right to make minor technical changes not reflected in this guide.

DE Anforderungen an die Sicherheit, Lagerung und Verwendung

Die Schaukel ist nach den technischen Bedingungen TU 32.40.39-035-14734579-2020, GOST-NORME EN 71-1-2014, GOST-NORME EN 71-8-2014 hergestellt und entspricht den Anforderungen vom technischen Reglement der Einheitlichen Zollunion 008/2011 "Über Sicherheit der Spielzeuge".

- Beim Kauf prüfen Sie die Vollständigkeit der Lieferung und Abwesenheit von Schäden, das Vorhandensein des Verkaufsdatumvermerks und des Stempels der Handelsorganisation.
- Lesen Sie bitte die Anforderungen dieser Anleitung sorgfältig durch.
- Schützen Sie den Artikel vor Schlägen und mechanischer Beschädigung.
- Zur Vermeidung von Verletzungen stellen Sie vor dem ersten Gebrauch sicher, dass das Bett gemäß den Montageanweisungen richtig und sicher zusammengebaut wurde.
- Das Produkt sollte im Innenbereich bei einer Temperatur von nicht weniger als +2°C und nicht über +40°C und relativen Luftfeuchtigkeit von 45 bis 70% gelagert werden.
- Zur Reinigung wird empfohlen, das Produkt mit einem feuchten Tuch abzuwischen und dann mit einem weichen Tuch nachzutrocknen.
- Bewahren Sie die Schaukel für Kinder unzugänglich auf.
- Die Schaukel ist für Beschäftigung der Kinder zu Hause und im Freien bestimmt.
- Die Aufstellungshöhe der Schaukel wird individuell in Abhängigkeit vom Wuchs des Benutzers bestimmt.
- Der Schaukelsitz ist parallel der Bodenhöhe, ohne Flucht anzustellen.
- Befreien Sie die Taumelzone von Fremdkörpern.
- Stellen Sie das Kind nicht auf den Sitz, lassen Sie es aufsichtslos nicht.
- Schalten Sie die Überlastung der Schaukel über 35 kg aus.
- Vor jeder Verwendung prüfen Sie Funktionssicherheit der Stroppverankerung und der Stützfüße. Alle Knoten sollen geschürt sein, Befestigungselemente sollen sich nicht wegen der Vertikallast versetzen.
- Verwenden Sie das Produkt nicht, wenn einige Teile fehlen oder defekt sind.
- Verwenden Sie keine Nicht-Original-Ersatzteile - bitte kontaktieren Sie für Ersatzteile an den Hersteller oder Händler.
- WICHTIG! Befolgen sie alle montageschritte dieses produkts sorgfältig, wie in der aktuellen anleitung angegeben.
- Behalten sie die teile, die in zusätzlichen mengen zu diesem produkt geliefert wurden.

Garantie des Herstellers

1. Der Hersteller garantiert, dass der Artikel den Anforderungen der Europäischen Norm entspricht, unter Einhaltung von dem Benutzer die Bedingungen für Lagerung, Transport, Gebrauch und Montage.
2. Die Lebensdauer des Produkts beträgt 3 Jahre.
3. Die Garantiezeit beträgt 24 Monate.
4. Beim Fehlen in der Bedienungsanleitung des durch das Siegel der Verkaufseinrichtung bestätigten Verkaufsdatums, wird die Garantiefrist ab Herstellungsdatum des Erzeugnisses berechnet.
5. Während der Garantiezeit werden eventuelle Mängel kostenlos beseitigt. Der Hersteller wird die Garantie durch Ersatzteilversand oder Reparatur erfüllen.
6. Dieses Gerät ist nicht für eine kommerzielle oder gewerbliche Nutzung geeignet. Eine Zuwiderhandlung hat eine Garantieverkürzung zur Folge.
7. Bei Verschleißteilen oder Beschädigungen, die durch unsachgemäßen Gebrauch, Gewalt oder technische Veränderungen entstanden sind und ohne Rücksprache mit unserer Serviceabteilung vorgenommen wurden, erlischt der Garantieanspruch.
8. Bitte bewahren Sie, falls möglich, die Originalverpackung für die Dauer der Garantiezeit auf, um im Falle einer Retoure die Ware ausreichend zu schützen und senden Sie keine Ware unfrei zur Service Abteilung ein!

Bescheinigung über die Annahme

Das Produkt # _____ wurde in Übereinstimmung mit obligatorischen Anforderungen der geltender technischen Dokumentation hergestellt und angenommen und wurde als gebrauchstauglich erklärt.

Der Vertreter der Abteilung für technische Kontrolle

Herstellungsdatum Verpacker _____

Herstellungsdatum _____

Verpacker _____

Reparatur, Ersatz von Teilen und Komponenten der Ware, während der Garantiezeit erfolgt unter der Adresse:

**Polini GmbH
Dieselstraße 2, 40721 Hilden, Deutschland
tel.: +49 800 7245184, e-mail: info@polinigroup.de**

Verkaufsdatum _____

Stempel der Verkaufsorganisation _____

Der Hersteller behält sich das Recht vor, geringe technische Änderungen vorzunehmen, die in dieser Anleitung nicht dargestellt wurden.

EN Produced by: VOTKINSK INDUSTRIAL COMPANY JSC
2, Rechnaya Str., Воткинск, 427432, Russia

Legal address: VOTKINSK INDUSTRIAL COMPANY JSC
2, Rechnaya Str., Воткинск, 427432, Russia

DE Hergestellt von: VOTKINSK INDUSTRIEUNTERNEHMEN AG
427432, Russland, Воткинск, Rechnaya Strasse 2

Unternehmenssitz: VOTKINSK INDUSTRIEUNTERNEHMEN AG
427432, Russland, Воткинск, Rechnaya Strasse 2

NL Geproduceerd door: OAO «VOTKINSKAJA PROMYSJLENNAJA
KOMPANIJA» 427432, Russische Federatie, Воткинск, Retsjnaja straat, 2
Wettelijk adres: OAO "VOTKINSKAJA PROMYSJLENNAJA KOMPANIJA"
427432, Russische Federatie, Воткинск, Retsjnaja straat, 2

FR Produit par: JSC "VOTKINSK INDUSTRIAL COMPANY"
Russie, 427432, ville de Воткинск, Rechnaya Rue, 2
Adresse légalе: JSC "VOTKINSK INDUSTRIAL COMPANY",
Russie, 427432, ville de Воткинск, Rechnaya Rue, 2

ES Producido por: SRL "VOTKINSKAYA PROMYSJLENNAYA COMPANIYA"
Rusia, 427432, Воткинск, calle Rechnaya, 2
Domicilio legal: SRL "VOTKINSKAYA PROMYSJLENNAYA COMPANIYA",
Rusia, 427432, Воткинск, calle Rechnaya, 2

IT Prodotto: S.p.a. del tipo aperto "VOTKINSKAYA PROMYSJLENNAYA
KOMPANIYA" Russia, 427432, città Воткинск, str. Rechnaya 2
L'indirizzo giuridico: S.p.a. del tipo aperto "VOTKINSKAYA PROMYSJLENNAYA
KOMPANIYA", Russia, 427432, città Воткинск, str. Rechnaya 2

PT Produzido por: EMPRESA INDUSTRIAL VOTKINSKAYA, S.A.
Rua Rechnaya 2, 427432 - Воткинск, Rússia
Endereço comercial: EMPRESA INDUSTRIAL VOTKINSKAYA, S.A.,
Rua Rechnaya 2, 427432 - Воткинск, Rússia

RU Произведено: OAO "ВОТКИНСКАЯ ПРОМЫШЛЕННАЯ КОМПАНИЯ"
427432, Россия, г. Воткинск, ул. Речная 2
Юридический адрес: OAO «ВОТКИНСКАЯ ПРОМЫШЛЕННАЯ КОМПАНИЯ»
427432, Россия, г. Воткинск, ул. Речная 2

AR روسيا، "شركة فوكتينسك الصناعية". مرم.ذ.ش: تم الإنتاج
427432، مدينة فوكتينسك، شارع ريجنايا.
روسيا، "شركة فوكتينسك الصناعية". مرم.ذ.ش: تم الإنتاج
427432، مدينة فوكتينسك، شارع ريجنايا.

