

Инструкция по установке рейлинговых систем

Хотите сэкономить место на кухне и всегда иметь необходимые предметы под рукой? Вам поможет рейлинговая система! Как, вы до сих пор не знакомы с этим способом организации пространства? Убедитесь в его преимуществах сами:

- удобная система позволяет эргономично разместить бокалы различных размеров и форм;
- надёжный металл выдержит значительный вес и прослужит долгое время;
- вы сами выбираете приемлемую высоту и положение;
- есть широкий выбор различных дополнительных полок и держателей.

Как установить?

1. Примерьте изделие, приложив его к стене к желаемому мету размещения. Рекомендуем устанавливать рейлинг в 5-10 см от подвесных шкафов и в 45-50 см от столешницы. Карандашом отметьте точку крепления.
2. Просверлите отверстия. Вставьте в отверстия дюбеля и прикрепите специальные штифты с помощью саморезов. На этих штифтах и будет держаться опора всей конструкции.
3. В установленные опоры вставьте рейлинг (трубку). Повесьте на рейлинг необходимые крючки, корзинки и полки.

Схема крепления рейлинга:

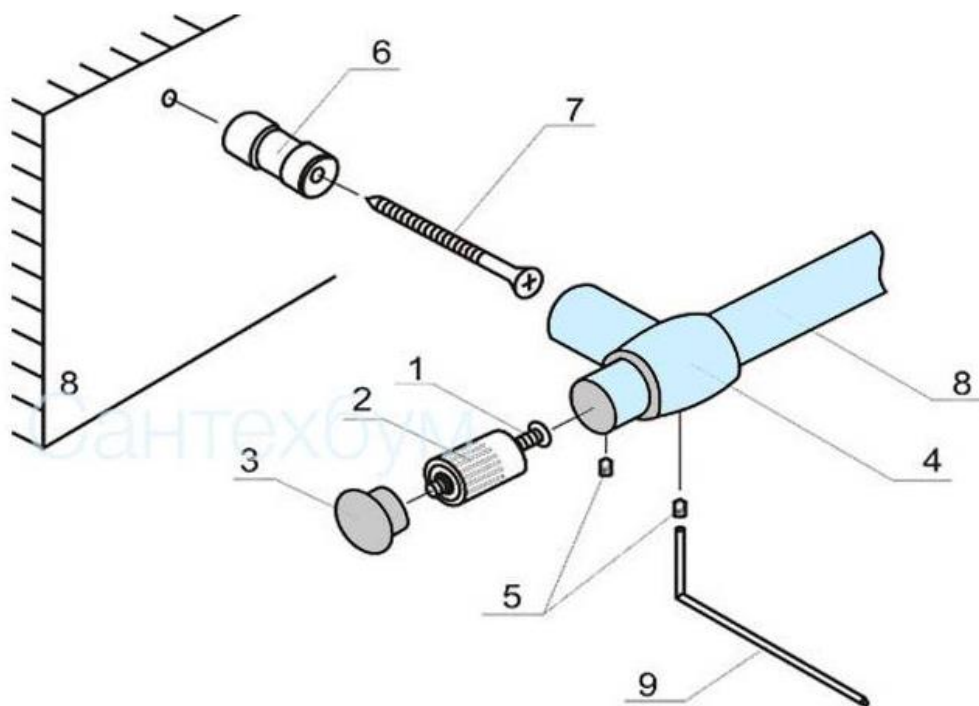

Обозначения

1. Винт
2. Муфта соединительная
3. Заглушка (вариант «ретро» и «простая»)
4. Держатель (вариант «ретро» и «простая»)
5. Втулка
6. Опора держателя
7. Шуруп
8. Труба (рейлинг)
9. Ключ-шестигранник