

Теплица «Тропиканка»

Светорассеивающий тент из армированной плёнки в комплекте

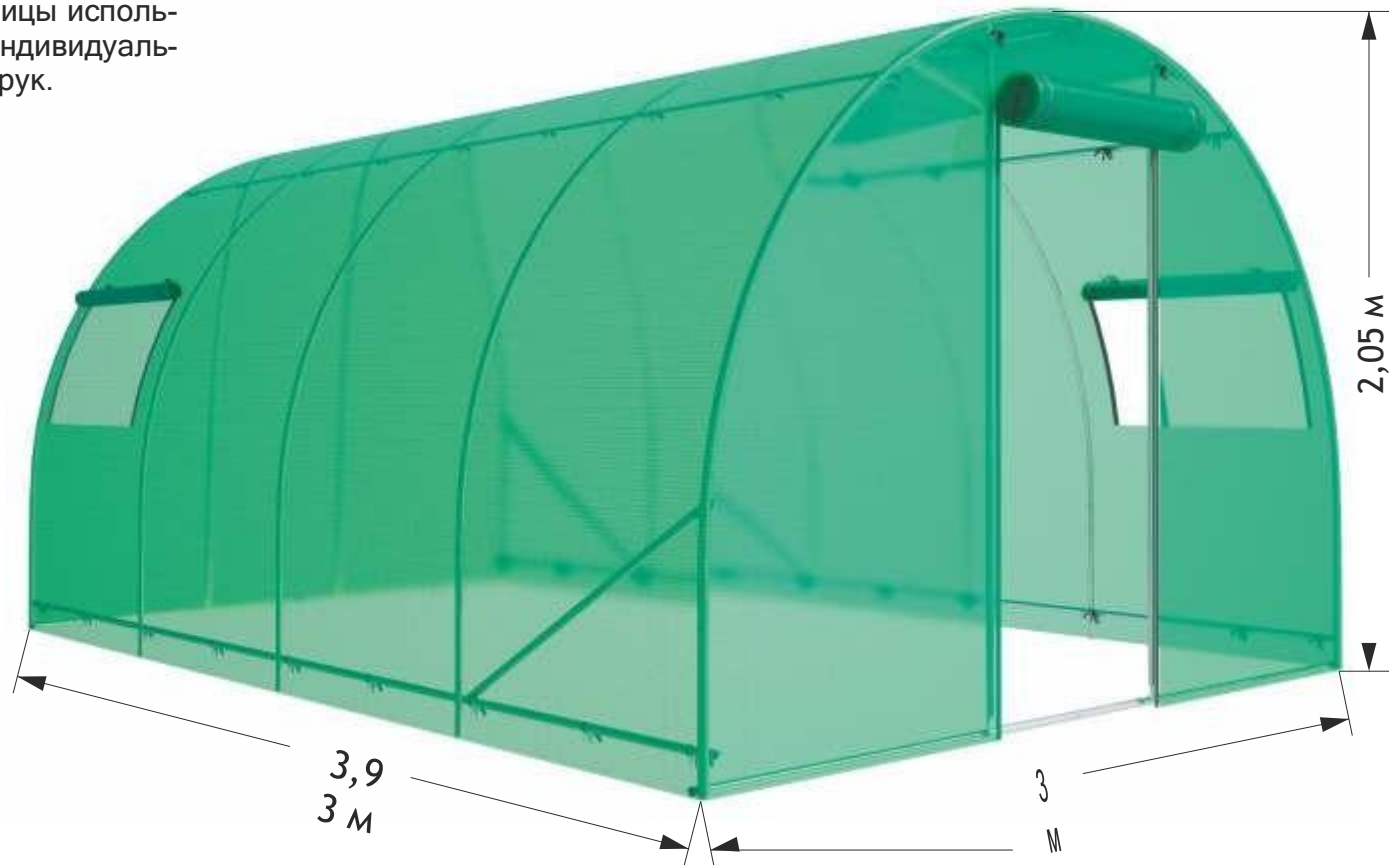

При сборке теплицы используйте средства индивидуальной защиты для рук.



Внимание! Перед сборкой и эксплуатацией изделия внимательно ознакомьтесь с данной инструкцией!

Инструкция по применению и гарантийные обязательства

Теплица «Тропиканка» предназначена для создания микроклимата, благоприятного для выращивания садово-огородных культур на приусадебных и дачных участках.

1. Сборку теплицы необходимо осуществлять в соответствии с настоящей инструкцией. Нарушение правил сборки является основанием для снятия с производителя гарантийных обязательств. Перед началом эксплуатации теплица должна быть собрана в точном соответствии с инструкцией.

2. Необходимо поддерживать плотное натяжение тента во всё время эксплуатации теплицы. При очистке покрытия не использовать абразивных моющих средств, скребков, изделий с жёсткой кромкой.

3. Запрещается курить вблизи конструкции, разводить костёр, подносить открытый огонь или источник открытого пламени близко теплице.

4. Запрещается подвешивать посторонние предметы на конструкцию и покрытие.

5. **Необходимо снимать покрытие теплицы на зимний период.** Предельная снеговая нагрузка на каркас теплицы составляет 20 кг/м.кв. ветровая - 15 кг/м.кв.

6. В случае ослабления резьбовых соединений из-за колебаний теплицы под воздействием ветра, необходимо подтянуть гайки креплений.

7. Производитель несёт ответственность за полноту комплектации каркаса теплицы.

8. Производитель несёт ответственность за собираемость теплицы в соответствии с инструкцией.

9. Производитель несёт ответственность за прочность теплицы при внешних атмосферных воздействиях в указанных пределах.

10. Гарантийные обязательства не распространяются на случаи:

- установки теплицы с нарушением требований инструкции;
- нарушения правил эксплуатации;
- использования теплицы не по назначению;
- наводнений, ураганов, смерчей, шквалов и других стихийных бедствий;
- противоправных действий третьих лиц.

9. **Гарантия** на оцинкованный каркас теплицы, покрытие из армированной плёнки и комплектующие составляет **1 год**.

10. Срок предъявления претензий - 12 месяцев со дня покупки или со дня выпуска теплицы, если день покупки не установлен.

Руководство по установке теплицы

При сборке каркаса теплицы используйте средства индивидуальной защиты для рук (например, хлопчатобумажные перчатки) с целью предупреждения получения травм. Используйте в работе только исправный инструмент, удлинители и приспособления. Будьте осторожны при использовании электроинструмента.

Сборку необходимо производить на подготовленном ровном участке размером не менее площади, занимаемой собранной теплицей, в непосредственной близости от места, на котором теплица будет эксплуатироваться.

Каркас должен быть установлен на ровной и твердой поверхности. При необходимости рекомендуется выполнить утрамбовывание грунта для предотвращения проседания основания теплицы в процессе ее эксплуатации.

При выборе места установки нужно обязательно выполнять следующие требования: минимальное расстояние от стенок теплицы до линий электропередачи, построек, заборов и прочих сооружений должно быть не менее двух метров. Место установки должно исключать возможность скопления и падения осадков с других объектов на конструкцию теплицы и в непосредственной близости к ней.

Для сборки каркаса теплицы потребуется **отвёртка или шуруповёрт**.

Комплектация теплицы*

№	Наименование детали	Длина детали	Кол-во, шт.
1	Профиль верхний фронтона теплицы	1 700 мм	2
1a	Профиль верхний средней дуги	1 700 мм	3
2	Профиль боковой фронтона теплицы	1 945 мм	4
2a	Профиль боковой средней дуги	1 945 мм	6
3	Профиль стоечный фронтона теплицы	2 000 мм	4
4	Профиль фронтона нижний	1 500 мм	2
5	Профиль фронтона нижний со вставкой	1 550 мм	2
6	Профиль стрингерный	1 990 мм	5
7	Профиль стрингерный со вставкой	1 990 мм	5
8	Укос продольный	1 300 мм	2
9	Грунтозацеп	250мм	12
10	Стяжная лента для крепления грунтозацепа	-	12
11	Винт М5х60 с прессшайбой	-	29
12	Винт М5х40 с прессшайбой	-	10
13	Винт М5х30 с прессшайбой	-	14
14	Гайка-барашек М5	-	53
15	Тент	-	1
16	Шайба	-	12



Винт М5х60 (№11)



Винт М5х45 (№12)



Винт М5х30 (№13)



Гайка-барашек (№14)



Шайба

* Завод-производитель оставляет за собой право вносить в конструкцию и комплектацию изменения, не ухудшающие эксплуатационные качества изделия.

Каркас теплицы в сборе

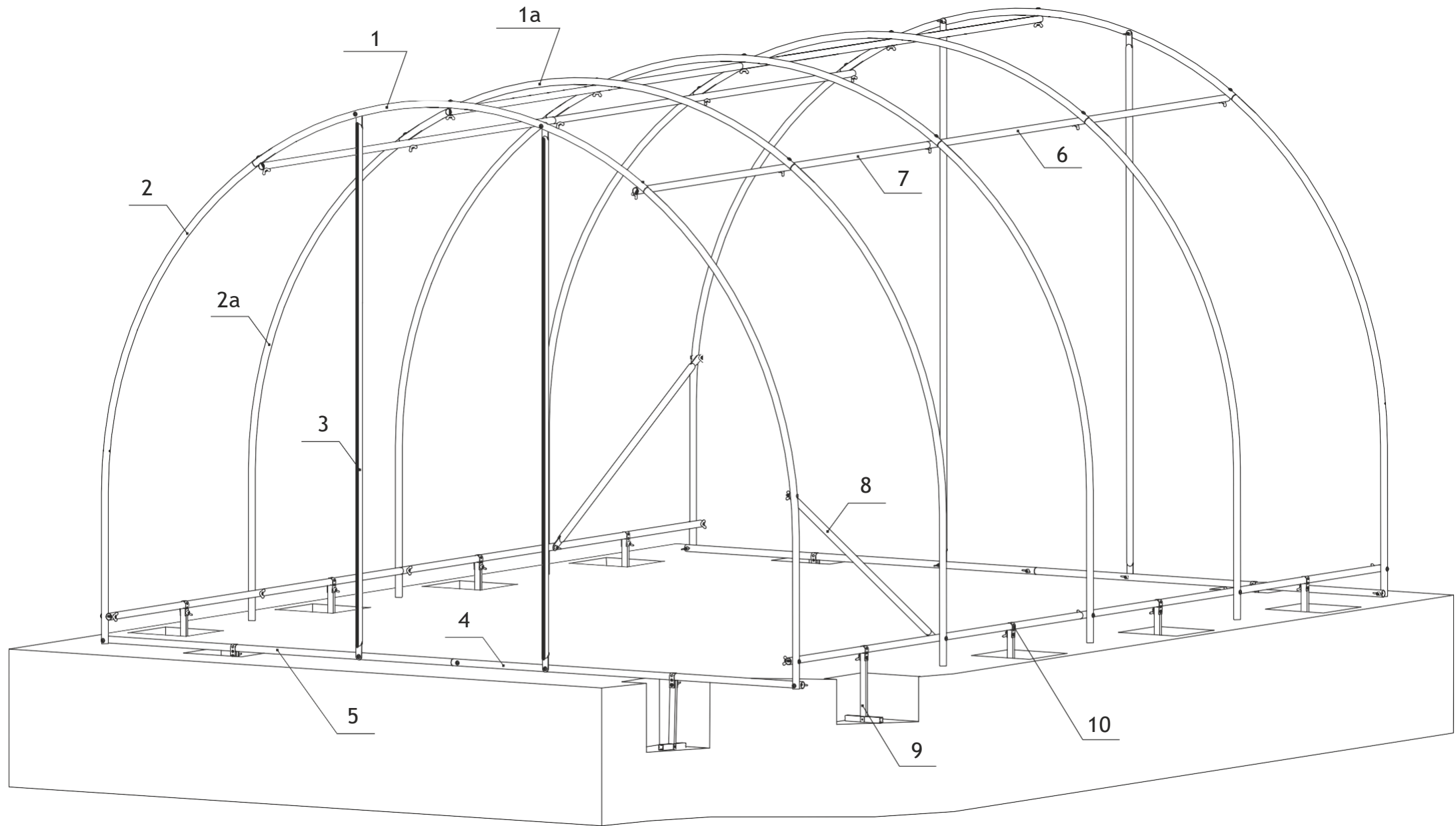

Этап 1

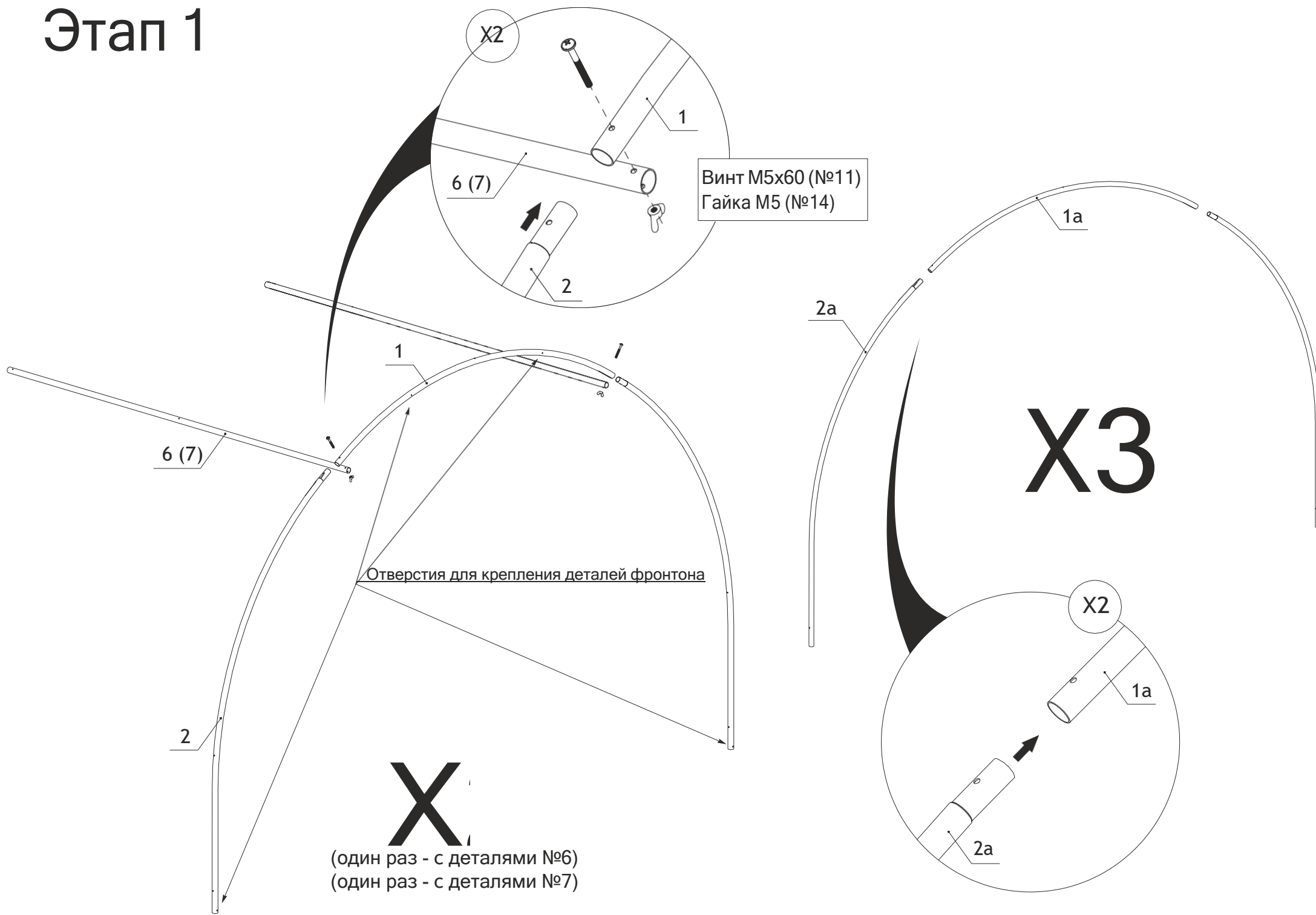

Этап 2

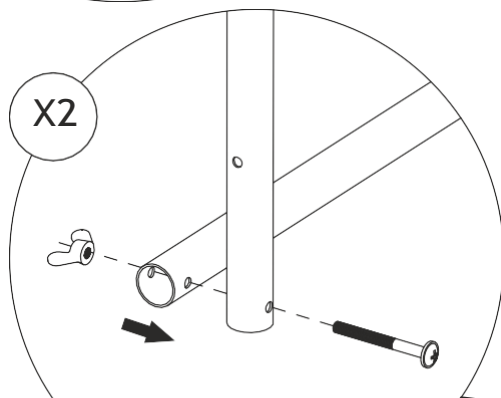
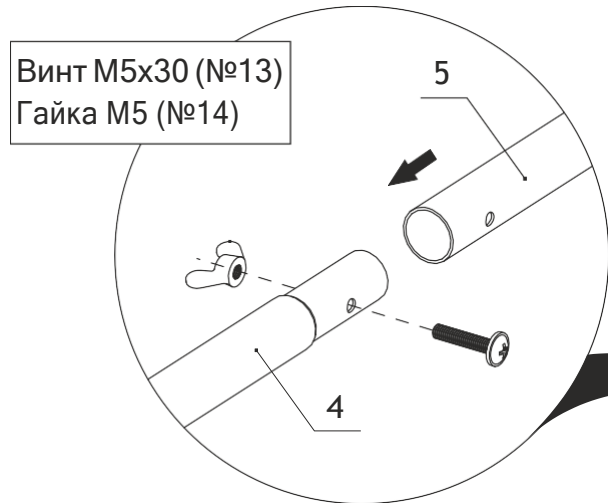

Винт М5х60 (№11)
Гайка М5 (№14)



Этап 3

Винт М5х40 (№12)
Гайка М5 (№14)

X2

3

X2

Винт М5х40 (№12)
Гайка М5 (№14)

3

X2

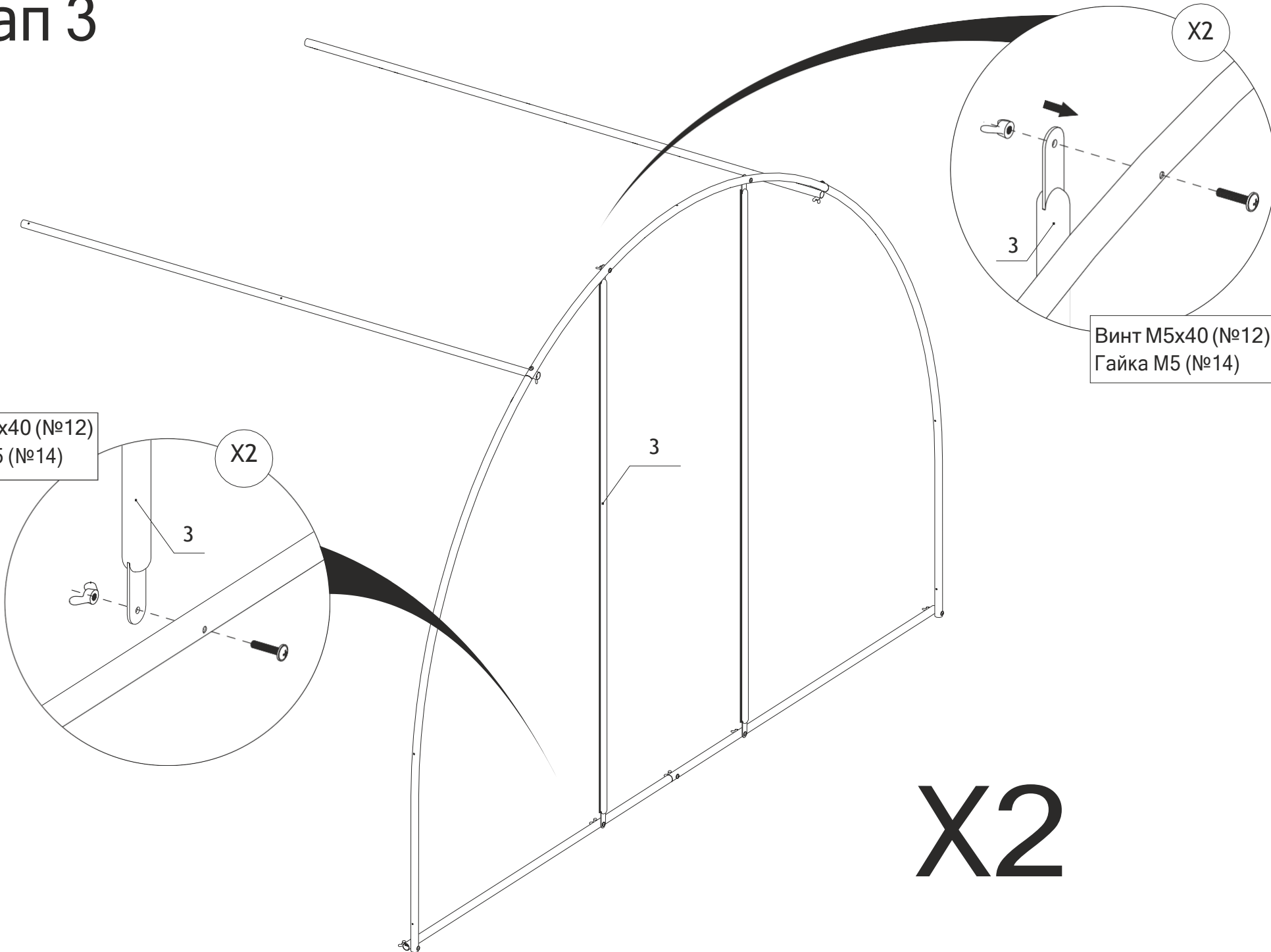

Этап 4

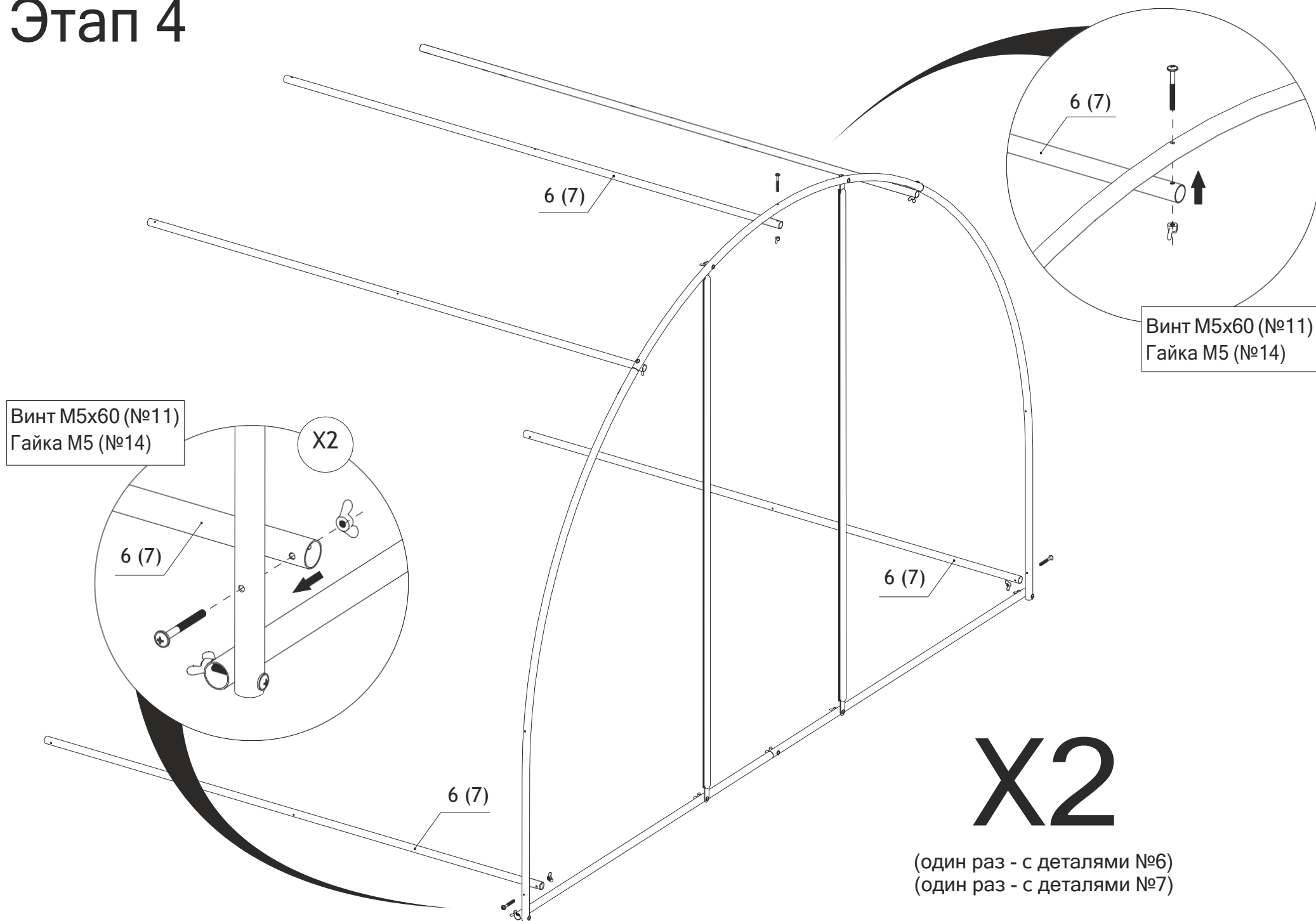

Винт М5х60 (№11)
Гайка М5 (№14)

X2

Винт М5х60 (№11)
Гайка М5 (№14)

X2

(один раз - с деталями №6)
(один раз - с деталями №7)

Этап 5

Винт М5х40 (№12)
Гайка М5 (№14)

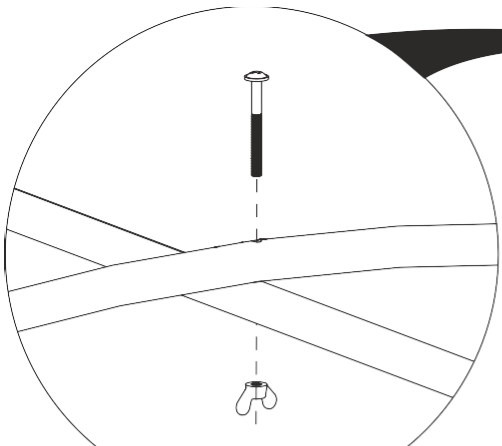

Винт М5х60 (№11)
Гайка М5 (№14)

X2

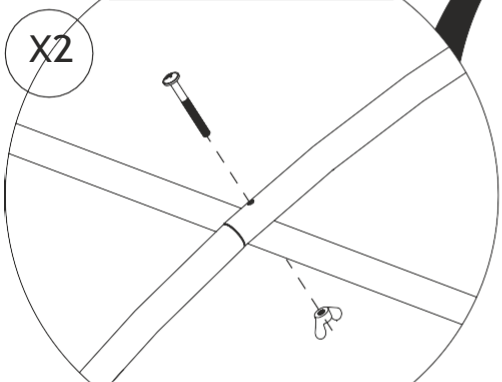

Винт М5х60 (№11)
Гайка М5 (№14)

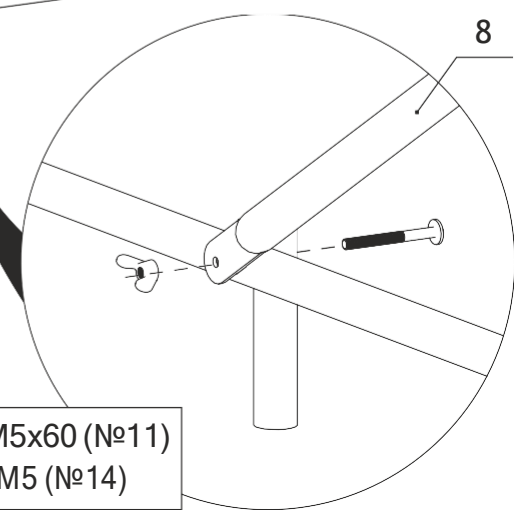
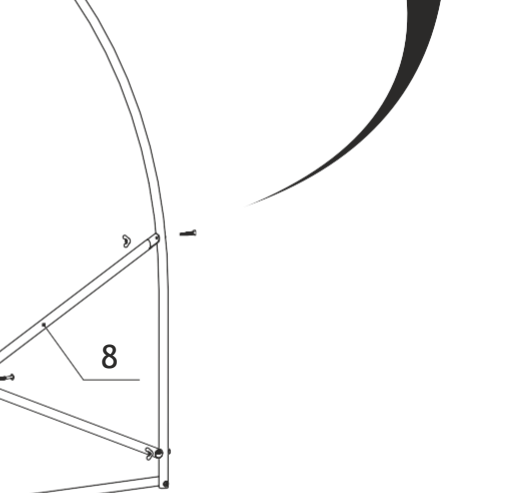
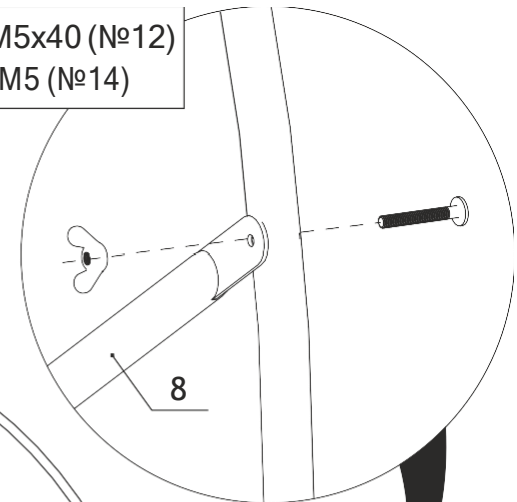
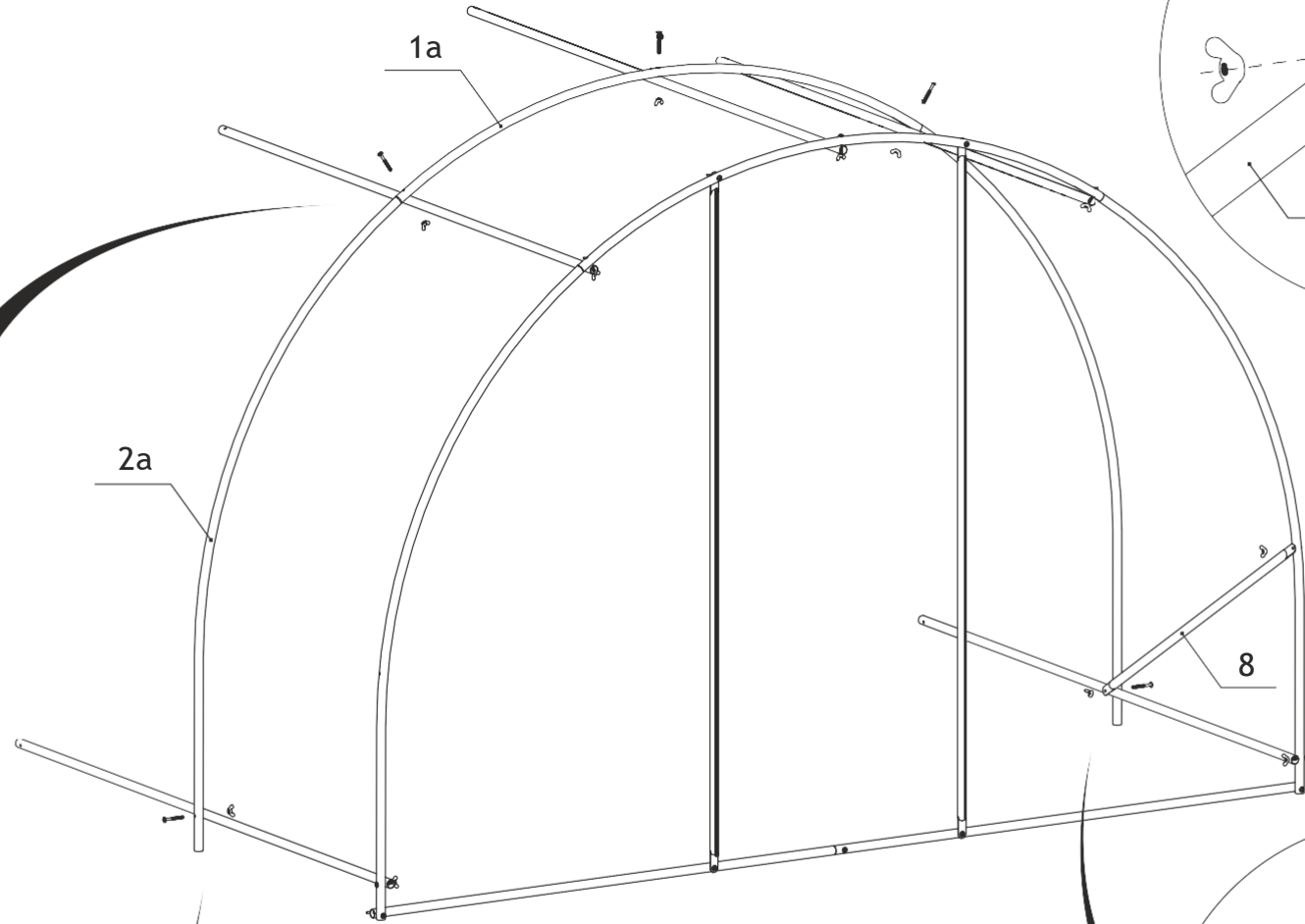
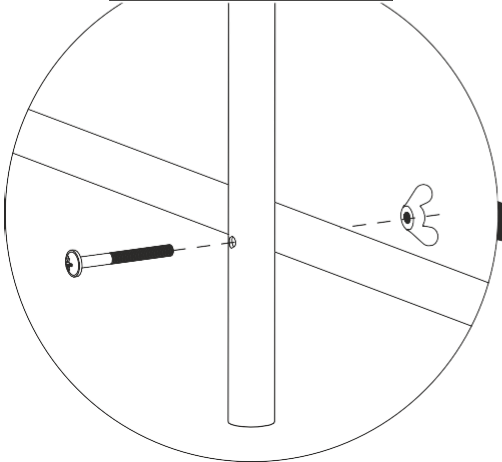

X

(один раз - с деталями №6)
(один раз - с деталями №7)

Винт М5х60 (№11)
Гайка М5 (№14)

Этап 6

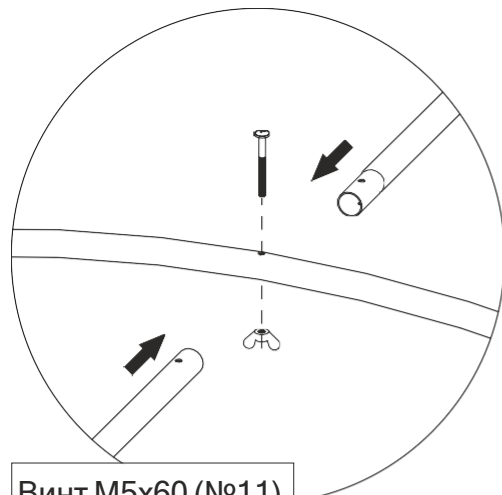

Винт М5х60 (№11)
Гайка М5 (№14)

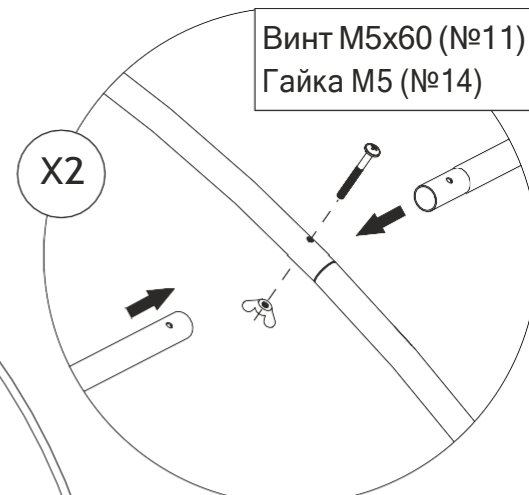

Винт М5х60 (№11)
Гайка М5 (№14)

X2

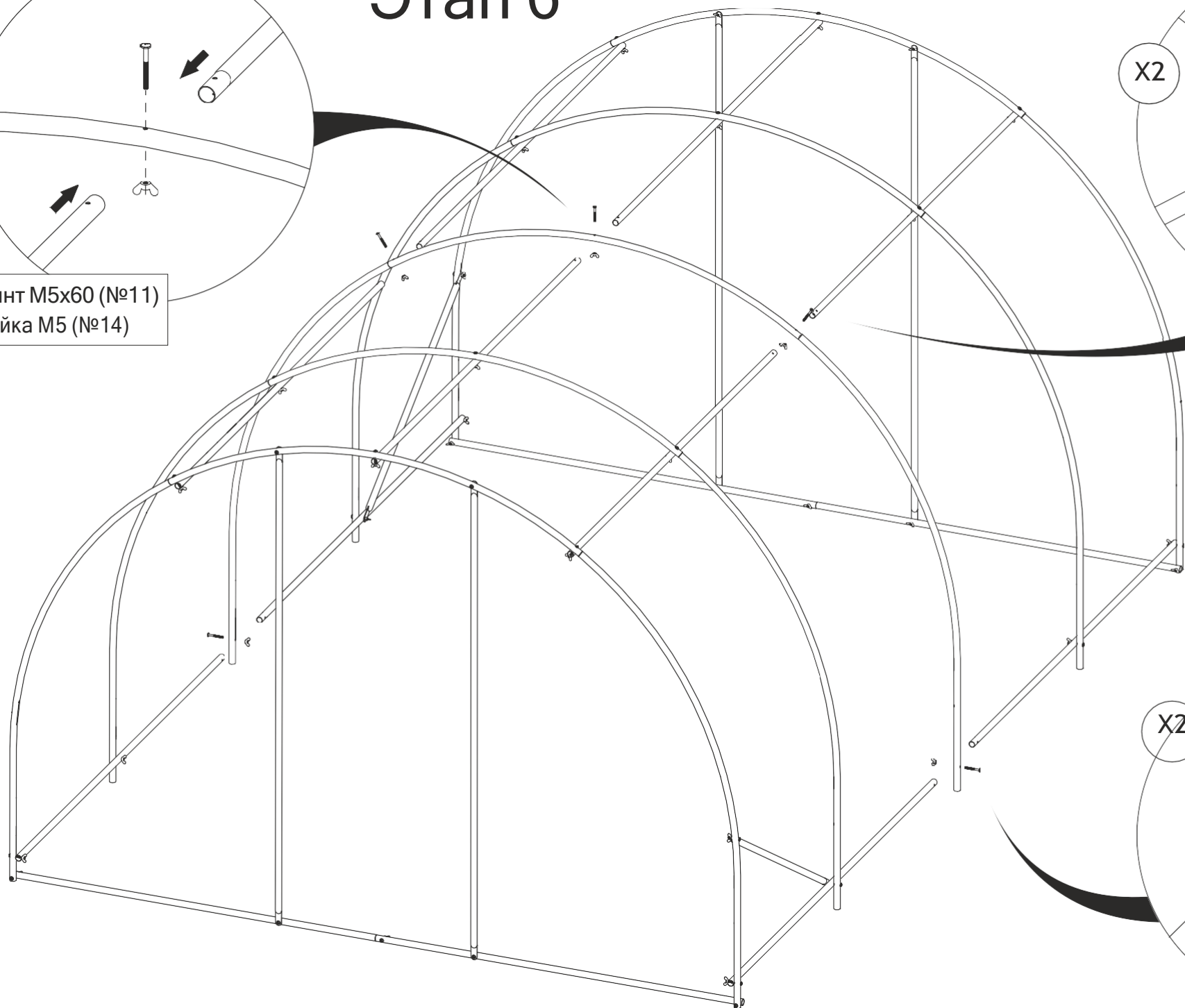

Винт М5х60 (№11)
Гайка М5 (№14)

X2

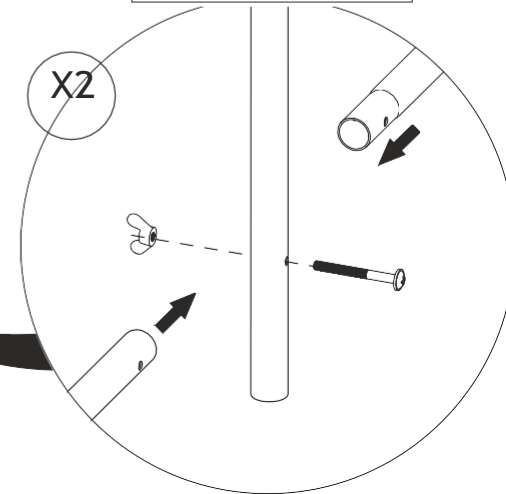

Этап 7

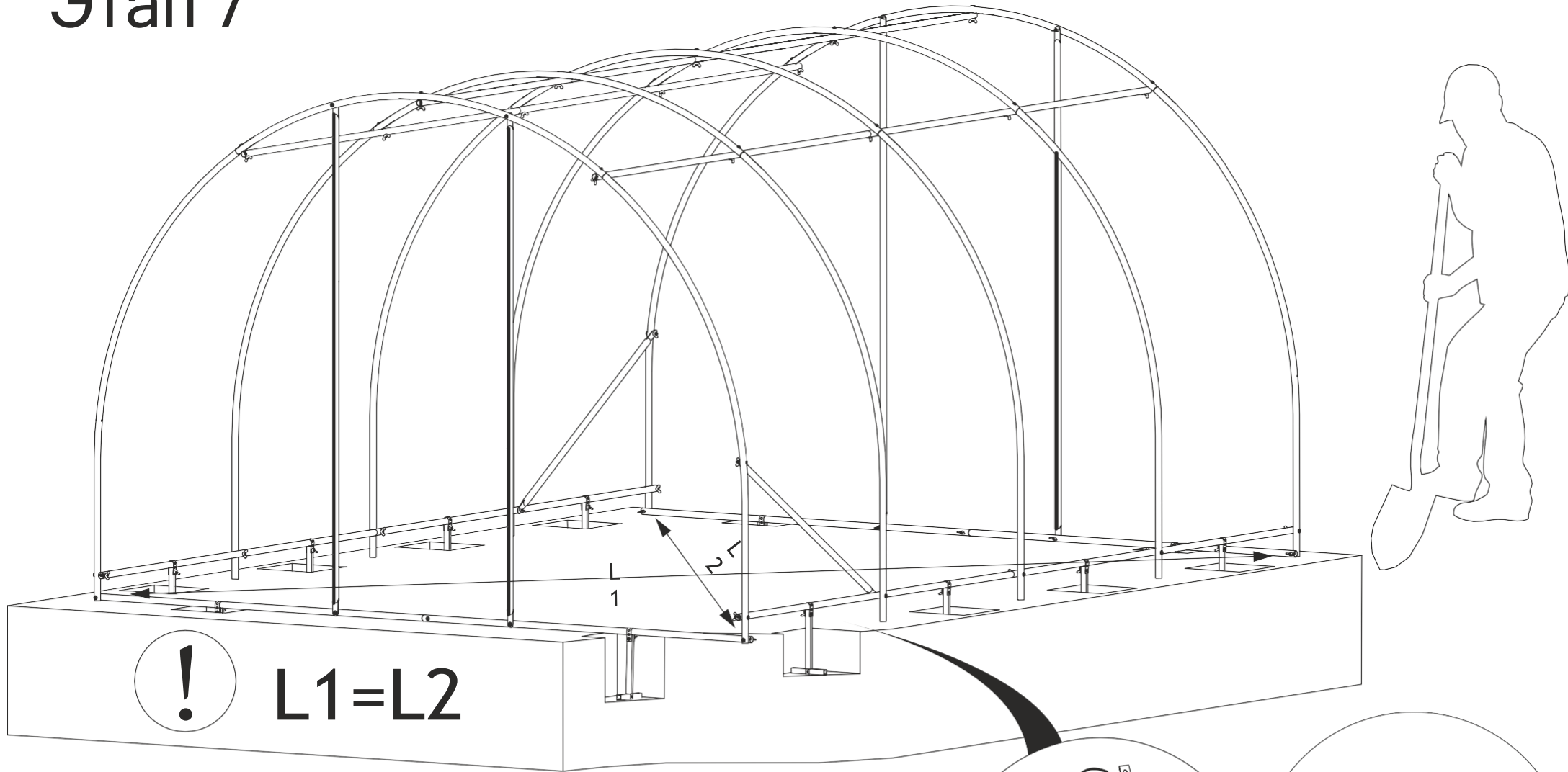

Установите каркас на грунт по месту размещения теплицы.
Выкопайте углубления в грунте на глубину штыка лопаты под установку
грунтозацепов как показано на изображении сверху.
Установите грунтозацепы (Деталь №9 - 12шт.) при помощи Стяжных лент
(деталь №10 - 12шт.) и винтового соединения М5х30 с шайбой.
Выровняйте каркас теплицы: длины диагоналей собранного каркаса L1 и L2 должны
быть равны друг другу.
Затяните все резьбовые соединения.
Закопайте углубления под грунтозацепы. Утрамбуйте грунт.

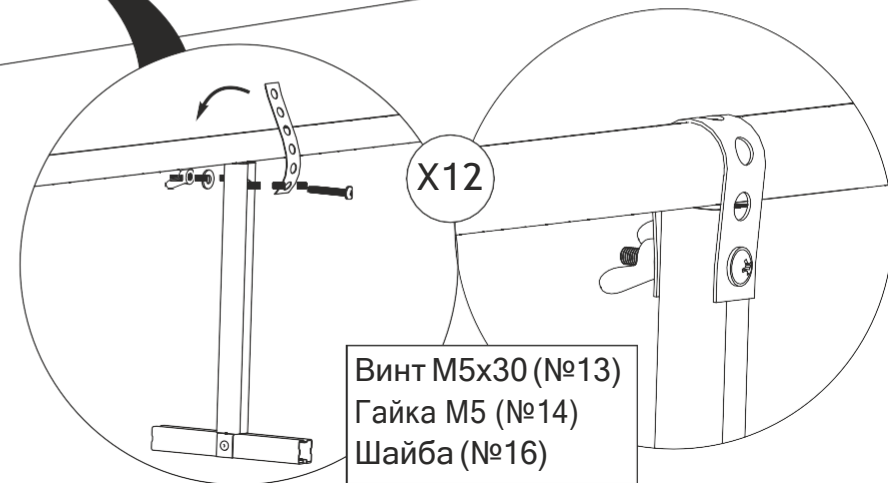

Винт М5х30 (№13)
Гайка М5 (№14)
Шайба (№16)

Этап 8

Установите тент на каркас теплицы.



Перед установкой тента убедитесь, что каркас теплицы установлен на грунт и надёжно закреплён. Не устанавливайте тент до закрепления каркаса, это может привести к телесным повреждениям или порче имущества.

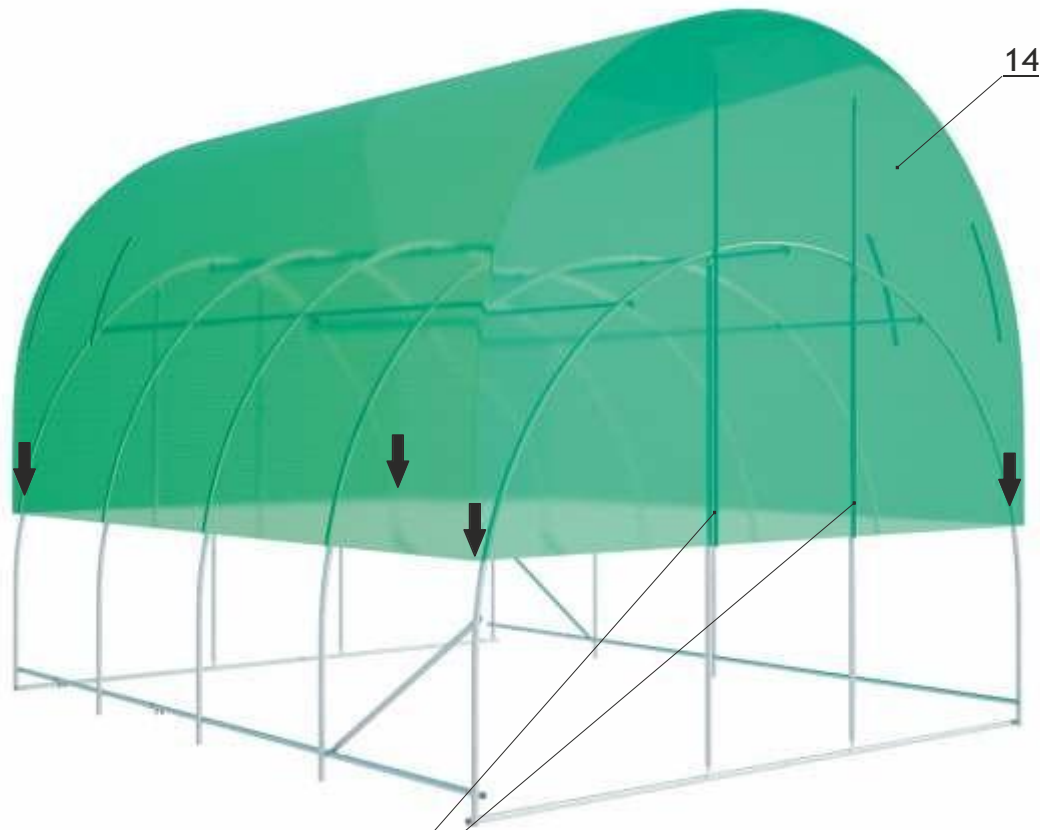

Рекомендуется открыть молнии (при установке тента на каркас теплицы)

После установки тента необходимо заглубить тент вглубь грунта



Закрепите тент в дверном проёме на липучку, обернув края тента вокруг стоек дверного проёма. Завяжите завязки вокруг деталей каркаса для надёжной фиксации тента.

Завязки

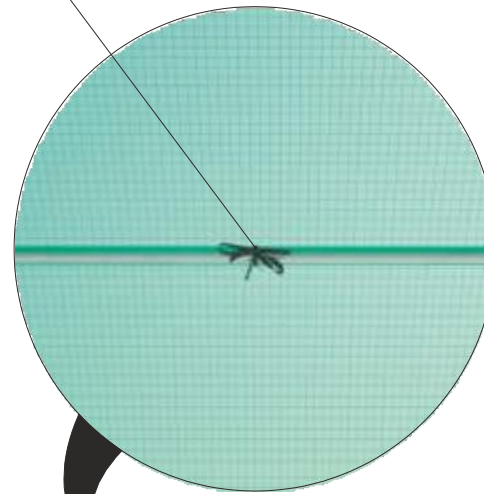

Липучка (вид изнутри теплицы)

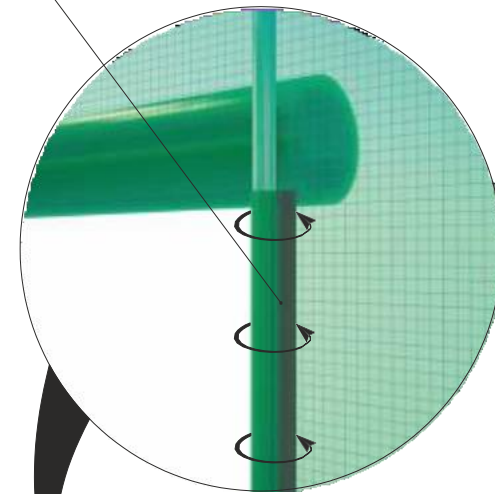

на 3-5см (окопать теплицу по периметру), чтобы исключить проникновение ветра

внутри теплицы через щели под теплицей.

Дверь и форточки скатываются в рулоны
(фиксируются при помощи завязок)