



viconte

FOOD PROCESSOR

Instruction manual

КУХОННЫЙ ПРОЦЕССОР

Руководство по эксплуатации

VC-444

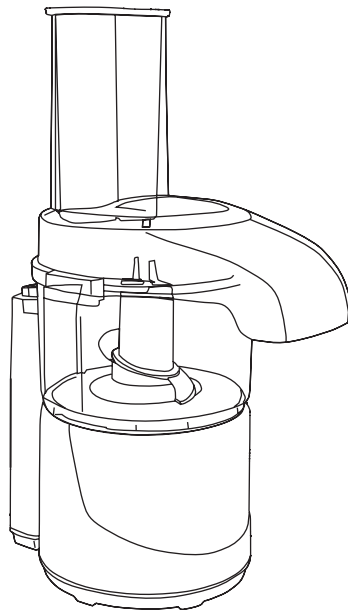



DESCRIPTION

1. Drive spindle
2. Container
3. Container lid
4. Grating/slicing disks
5. Pusher
6. Pulse button
7. Motor unit
8. Plastic feed stop

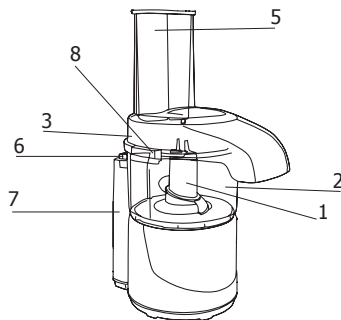
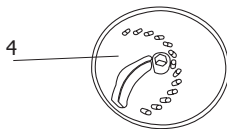

IMPORTANT SAFEGUARDS

- Please read this instruction manual carefully before use and keep in a safe place for future reference.
- Before the first connecting of the appliance check that voltage indicated on the rating label corresponds to the mains voltage in your home.
- This appliance is for household use only.
- Do not use the food processor for any other purposes than those described in this instruction manual.
- Do not use outdoors.
- Always unplug the food processor from the power supply when not in use and before cleaning.
- To protect against the risk of electric shock, do not immerse the appliance in water or in any other liquids.
- Close supervision is necessary when it is used near children.
- Do not leave the food processor switched on when you do not use it.
- Do not use other attachments than which supplied.
- Never attempt to take food or liquid out from the container when the blade is moving. Always wait until the blade stops completely.
- Do not overload the appliance. The appliance is designed for processing relatively small quantities of materials and the maximum amounts given in the table should not be exceeded.





- The appliance operates fast and effective. Do not operate continuously for more than one minute.
- Do not operate after malfunction or damage of cord.
- Do not attempt to repair, adjust or replace parts in the food processor. Repair the malfunctioning appliance in the nearest service center.

INSTRUCTION FOR USE

- As with all appliances for the preparation of foodstuffs, it is advisable to clean those parts, which come into contact with food before using for the first time.

CHOPPING

The appliance is universal, there is a possibility of cooking in a bowl with closed lid and for uninterrupted cooking through upper tray.

- Place the motor unit on a level surface.
- Align the rib under the container with the corresponding slot on the motor unit. Turn gently until it locks in position.
- Place the cutting knife on the drive spindle.
- Load the products for chopping in the container.
- Put the container lid and turn it in an anticlockwise direction until it reaches the stop.
- Insert plug into the power supply. The appliance will not operate until the container lid is firmly in the correct position.
- Press the Pulse button to start chopping. The appliance will run as long as the key is kept depressed.

CAUTION: Depend on the majority of foodstuffs, it is advisable to depress the Pulse button momentarily a few times in succession and then to continue operating until the required degree of fineness has been achieved. Do not overload the appliance by putting in too much food and do not operate continuously for more than one minute.

GRATING / SLICING OF THE FOOD

- Place the motor unit on a level surface.
- Align the rib under the container with the corresponding slot on the motor unit. Turn gently until it locks in position.
- Place the grating/slicing disks on the drive spindle thus the blade side should be upwards.
- Put the container lid and turn it in an anticlockwise direction until it reaches the stop.
- Cut the potatoes, carrots, cucumber etc, into pieces and place the ingredients into the feed chute of the bowl lid. Use the pusher to push food down the feed chute. Never use your fingers or other utensils.
- Insert plug into the power supply. The appliance will not operate until the container lid is firmly in the correct position.
- Press the Pulse button to start grating or slicing. The appliance will run as long as the key is kept depressed.





PREPARING THE INGREDIENTS

USING THE CUTTING KNIFE OR GRATING / SLICING DISK

Type of food	Preparation	Max amount at one time	Time approximate
Meat	Remove skin and sinew, cut into 1 cm pieces	100 g	10–20 sec.
Fish	Remove bones and skin, cut into 2 cm cubes	150 g	10–20 sec.
Onions	Peel and cut into 2–3 cm pieces	100 g	7 short bursts
Garlic	Peel	5 cloves	5 sec.
Apple (raw)	Peel, remove cores and cut into 2 cm pieces	150 g	10–15 sec.
Carrots	Peel and cut into 2 cm pieces	150 g	10–15 sec.
Cabbage	Remove the core and cut into 2 cm pieces	100 g	5 sec.
Peanuts	Remove the skin	100 g	60 sec.
Bread	Cut into 2 cm pieces	1 piece	15 sec.

- To avoid damage of blade, do not process, crush or grind hard items such as frozen foods, ice, cereals, rice, spices and coffee.





CARE AND CLEANING

- Unplug the appliance from the power supply.
- Clean the appliance after each usage.
- Wash the cutting knife, grating/slicing disks and whisk stick with warm soapy water and dry them.
- Do not use aggressive and abrasive agents.
- Wipe the outside of the motor unit with a damp cloth.

CAUTION: The blades are sharp and therefore dangerous. Handle with caution.

STORAGE

- Ensure the power is turned off while the food processor is not in use.
- Store the appliance in a cool, dry place.

SPECIFICATION

Power supply	110-240 V
Power	180 W
Net/Gross Weight	1.08 kg / 1.28 kg
Gift box dimension (L x W x H)	195 mm x 195 mm x 195 mm





ОПИСАНИЕ

1. Ведущий вал чаши
2. Контейнер
3. Крышка контейнера
4. Диск для резки ломтиками/терка
5. Толкатель
6. Кнопка пульсового режима
7. Моторный отсек
8. Пластиковый ограничитель

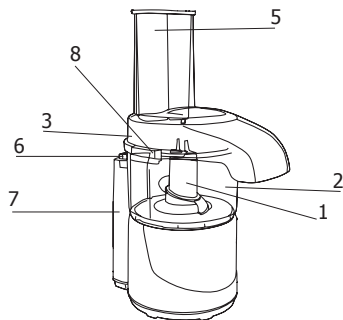
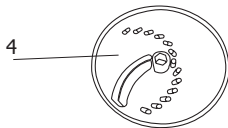

МЕРЫ БЕЗОПАСНОСТИ

- Перед использованием прибора внимательно прочитайте инструкцию по эксплуатации и сохраните ее для справок в дальнейшем.
- Перед первым использованием прибора проверьте, соответствует ли электропитание Вашего кухонного процессора, указанное в таблице с техническими характеристиками, электропитанию в Вашей локальной сети.
- Данный прибор предназначен для домашнего использования.
- Прибор следует использовать только так, как описано в данной инструкции.
- Не используйте прибор вне помещений.
- Всегда отключайте прибор от сети питания, если Вы его не используете, а также перед чисткой.
- Во избежание поражения электрическим током, не опускайте прибор в воду или другие жидкости.
- Не позволяйте детям пользоваться прибором.
- Не оставляйте включенный прибор без присмотра.
- Не используйте принадлежности, не входящие в комплект данного прибора.





- Ни в коем случае не пытайтесь извлечь продукты или жидкости из контейнера, если лезвия еще не прекратили движения. Обязательно дождитесь полной остановки лезвий.
- Не перегружайте двигатель прибора. Максимально допустимые массы продуктов, обрабатываемых за один раз, указаны далее в таблице. Не пытайтесь обрабатывать большее количество продуктов.
- Возможности данного прибора позволяют работать быстро и эффективно. Однако время непрерывной работы прибора должно составлять не более минуты.
- Не используйте прибор с поврежденным электрошнуром.
- Не пытайтесь самостоятельно ремонтировать прибор. При обнаружении неполадок в работе прибора обращайтесь в ближайший сервисный центр.

ЭКСПЛУАТАЦИЯ ПРИБОРА

- Перед первым использованием прибора тщательно промойте все принадлежности прибора, особенно те, которые непосредственно соприкасаются с пищей.

ИЗМЕЛЬЧЕНИЕ ПРОДУКТОВ

Прибор является универсальным, т. е. его функциональные возможности позволяют как приготовление в закрытой чаше, так и непрерывная подача продуктов для измельчения.

- Установите моторный отсек на ровную, устойчивую поверхность.
- Совместите выступы в нижней части контейнера с пазами на моторном отсеке. Аккуратно вращайте контейнер, пока он не зафиксируется.
- Установите нож для измельчения продуктов на ведущий вал.
- Загрузите в контейнер продукты для обработки.
- Установите на место крышку контейнера и поверните ее против часовой стрелки до упора.
- Подключите прибор к сети питания. Учтите, что прибор не будет работать, если крышка контейнера установлена неправильно.
- Для начала измельчения продуктов нажмите кнопку пульсового режима. Прибор будет работать до тех пор, пока кнопка удерживается в нажатом состоянии.

ВНИМАНИЕ: Мы рекомендуем Вам при обработке большинства продуктов сначала несколько раз включать прибор на очень короткие промежутки времени для того, чтобы не перегружать мотор прибора. По мере измельчения продукта продолжительность непрерывной работы можно увеличивать до достижения необходимого уровня измельчения.





РЕЗКА ПРОДУКТОВ

- Установите моторный отсек на ровную, устойчивую поверхность.
- Совместите выступы в нижней части контейнера с пазами на моторном отсеке. Аккуратно вращайте контейнер, пока он не зафиксируется.
- Установите диск для резки ломтиками/терку на ведущий вал лезвием вверх.
- Установите на место крышку контейнера и поверните ее против часовой стрелки до упора.
- Порежьте продукты на кусочки, чтобы они входили в горловину для загрузки продуктов. Для проталкивания продуктов используйте толкатель, никогда не проталкивайте продукты пальцами или другими предметами.
- Подключите прибор к сети питания. Учтите, что прибор не будет работать, если крышка контейнера установлена неправильно.
- Для начала резки продуктов нажмите кнопку пульсового режима. Прибор будет работать до тех пор, пока кнопка удерживается в нажатом состоянии.

ТАБЛИЦА ОБРАБОТКИ НЕКОТОРЫХ ПРОДУКТОВ

С ИСПОЛЬЗОВАНИЕМ НОЖА ДЛЯ ИЗМЕЛЬЧЕНИЯ ИЛИ ДИСКА ДЛЯ РЕЗКИ ЛОМТИКАМИ/ТЕРКИ

- Во избежание повреждения лезвий не пытайтесь обрабатывать слишком твердые продукты, такие как лед, замороженные продукты, крупу, рис, приправы и кофе.

Обрабатываемый продукт	Подготовка	Максимальная масса продуктов	Максимальное время непрерывной обработки
Мясо	Удалите кожу, кости и сухожилия Порежьте на кусочки размером 1 см	100 г	10–20 sec.
Рыба	Удалите кожу и кости Порежьте на кусочки размером 2 см	150 г	10–20 сек
Лук	Почистите и порежьте на кусочки размером 2–3 см	100 г	7 коротких нажатий
Чеснок	Почистить	5 долек	5 сек
Яблоки (свежие)	Почистить, удалить косточки и порезать на кусочки размером 2 см	150 г	10–15 сек





Морковь	Почистить и порезать на кусочки размером 2 см	150 г	10–15 сек
Капуста	Почистить, удалить кочерыжку и порезать на кусочки размером 2 см	100 г	5 сек
Орехи	Снять скорлупу	100 г	60 сек
Хлеб	Порезать на кусочки размером 2 см	1 кусок	15 сек

ЧИСТКА И УХОД

- Всегда отключайте прибор перед чисткой.
- Производите чистку после каждого использования.
- Промойте контейнер и насадки в теплой воде с добавлением моющих средств, ополосните чистой водой и вытрите насухо.
- Не используйте для чистки абразивные чистящие средства.
- Протрите корпус моторного отсека влажной тряпочкой.

ВНИМАНИЕ: при чистке ножа для измельчения будьте особенно осторожны, так как лезвия очень острые.

ХРАНЕНИЕ

- Всегда отключайте прибор от сети питания, если Вы его не используете.
- Храните прибор в сухом, прохладном месте.

ТЕХНИЧЕСКИЕ ХАРАКТЕРИСТИКИ

Электропитание	110-240 Вольт
Мощность	180 Ватт
Вес нетто/брутто	1,08 кг / 1,28 кг
Размеры коробки (Д x Ш x В)	195 мм x 195 мм x 195 мм







