

### Гарантии изготовителя

1. Предприятие- изготовитель гарантирует соответствие качелей требованиям нормативных документов при условии соблюдения потребителем правил хранения, транспортирования, сборки и эксплуатации .
2. Гарантийный срок эксплуатации качелей - 6 месяцев.
3. При отсутствии в руководстве по эксплуатации даты продажи, подтвержденной печатью торговой организации, гарантийный срок исчисляется со дня изготовления качелей.

**4. Ремонт, замена деталей и узлов качелей в период гарантийного срока производится по адресу:**

Россия, 427430, Удмуртская республика, г.Воткинск, ул. Декабристов, 8, отдел сбыта, тел/факс (34145) 5-99-78, (34145) 2-98-25. E-mail: irina@topol.ru

5. Срок эксплуатации 2,5 года.

6. Гарантийный срок хранения 2 года со дня изготовления.

7. Предприятие-изготовитель оставляет за собой право на внесение незначительных конструктивных улучшений, которые могут быть не отражены в данном руководстве.

Предприятие- изготовитель:

**ОАО "Воткинская промышленная компания",**

Россия, 427430, Удмуртская республика, г. Воткинск, ул. Речная, 2, а/я 33

Тел.: (34145)5-89-00. [www.topol.ru](http://www.topol.ru)

Продукция производится под контролем ОАО "Торговый дом Воткинский завод".

Дата продажи \_\_\_\_\_

Штамп торгующей организации

### Свидетельство о приемке

Качели ФЕЯ Чарли № \_\_\_\_\_ изготовлены и приняты в соответствии с обязательными требованиями государственных стандартов, действующей технической документацией и признаны годными для эксплуатации.

Представитель ОТК \_\_\_\_\_

Дата изготовления \_\_\_\_\_

Упаковщик \_\_\_\_\_

арт. **0004238-10**



4 6 0 7 1 3 9 1 7 7 0 2 8 4

ОАО "Воткинская промышленная компания"



## Качели ФЕЯ Чарли



Артикул 0004238-10

Руководство по эксплуатации

### Гарантии изготовителя

1. Предприятие- изготовитель гарантирует соответствие качелей требованиям нормативных документов при условии соблюдения потребителем правил хранения, транспортирования, сборки и эксплуатации .
2. Гарантийный срок эксплуатации качелей - 6 месяцев.
3. При отсутствии в руководстве по эксплуатации даты продажи, подтвержденной печатью торговой организации, гарантийный срок исчисляется со дня изготовления качелей.

**4. Ремонт, замена деталей и узлов качелей в период гарантийного срока производится по адресу:**

Россия, 427430, Удмуртская республика, г.Воткинск, ул. Декабристов, 8, отдел сбыта, тел/факс (34145) 5-99-78, (34145) 2-98-25. E-mail: irina@topol.ru

5. Срок эксплуатации 2,5 года.

6. Гарантийный срок хранения 2 года со дня изготовления.

7. Предприятие-изготовитель оставляет за собой право на внесение незначительных конструктивных улучшений, которые могут быть не отражены в данном руководстве.

Предприятие- изготовитель:

**ОАО "Воткинская промышленная компания",**

Россия, 427430, Удмуртская республика, г. Воткинск, ул. Речная, 2, а/я 33

Тел.: (34145)5-89-00. [www.topol.ru](http://www.topol.ru)

Продукция производится под контролем ОАО "Торговый дом Воткинский завод".

Дата продажи \_\_\_\_\_

Штамп торгующей организации

### Свидетельство о приемке

Качели ФЕЯ Чарли № \_\_\_\_\_ изготовлены и приняты в соответствии с обязательными требованиями государственных стандартов, действующей технической документацией и признаны годными для эксплуатации.

Представитель ОТК \_\_\_\_\_

Дата изготовления \_\_\_\_\_

Упаковщик \_\_\_\_\_

арт. **0004238-10**

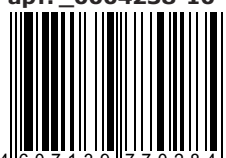

4 6 0 7 1 3 9 1 7 7 0 2 8 4

ОАО "Воткинская промышленная компания"



## Качели ФЕЯ Чарли



Артикул 0004238-10

Руководство по эксплуатации



### Вниманию родителей!

Качели детские предназначены для игры и развития вистибулярного аппарата ребенка в возрасте от 6 месяцев до 3-х лет.

Качели соответствуют требованиям безопасности ТУ-9631-013-14734579-09, ГОСТ 25779.

Состав: шитье - хлопок 100%, каркас - труба стальная.

При покупке проверьте комплектность поставки и отсутствие повреждений, наличие отметки о дате продажи и штампа торговой организации.

Конструкция обеспечивает возможность компактного складывания качелей при хранении и транспортировке.

Оберегайте качели от ударов и механических повреждений.

Храните в сухом закрытом помещении на расстоянии не менее 1 м от источника тепла.

Данное руководство по эксплуатации хранить до конца срока службы изделия.

### Комплект поставки:

- |                                |       |
|--------------------------------|-------|
| 1. Качели в сборе              | 1 шт. |
| 2. Руководство по эксплуатации | 1 шт. |

### Требования по технике безопасности

1. Перед началом эксплуатации качелей внимательно ознакомьтесь с требованиями настоящего руководства по эксплуатации.
2. Для исключения травмирования ребёнка перед началом эксплуатации убедитесь в правильности и надёжности сборки качелей в соответствии с требованиями настоящего руководства.
3. Запрещается ставить ребенка на сиденье кресла!
4. Убирайте с пола предметы, которые могут мешать качению качелей.
5. **Предельно допустимая нагрузка - 15 кг.**
6. **Перед эксплуатацией проверьте надежность креплений, целостность швов и ремней!**
7. **Всегда проверяйте пристегнут ли ребенок ремнями безопасности.**
8. **После эксплуатации рекомендуется убрать качели в недоступное для детей место.**

### Внимание !

Пользоваться только под непосредственным наблюдением взрослых.

### Подготовка к эксплуатации

1. Распакуйте качели. Заправьте ремешок в застёжку согласно схемы (см. рис 1).
2. Качели состоят из каркаса 1 с подвешенным сиденьем 2(см. рис.2).
3. Складывание, раскладывание и фиксация производится при помощи рычагов 3.
4. Раскладывание и фиксация сидения производится при помощи закрепления связи 5 винтом 7 и гайкой 6 при помощи ключа.



Рисунок 1. Схема заправки ремней.



Рисунок 2. Сборка качелей

### Вниманию родителей!

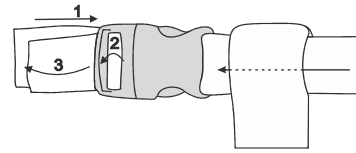

Качели детские предназначены для игры и развития вистибулярного аппарата ребенка в возрасте от 6 месяцев до 3-х лет.

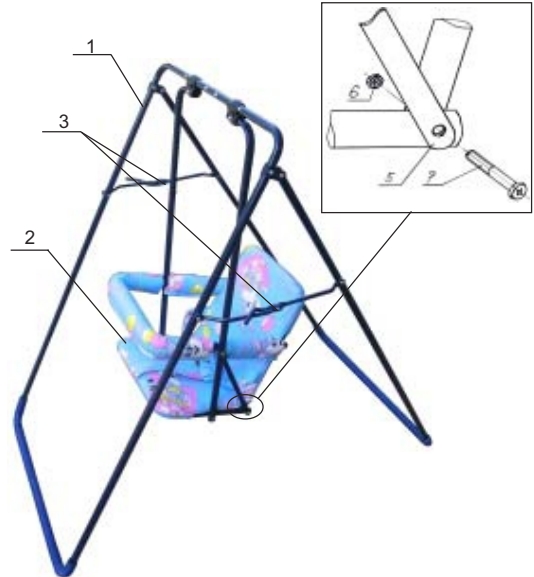
Качели соответствуют требованиям безопасности ТУ-9631-013-14734579-09, ГОСТ 25779.

Состав: шитье - хлопок 100%, каркас - труба стальная.

При покупке проверьте комплектность поставки и отсутствие повреждений, наличие отметки о дате продажи и штампа торговой организации.

Конструкция обеспечивает возможность компактного складывания качелей при хранении и транспортировке.

Оберегайте качели от ударов и механических повреждений.

Храните в сухом закрытом помещении на расстоянии не менее 1 м от источника тепла.

Данное руководство по эксплуатации хранить до конца срока службы изделия.

### Комплект поставки:

- |                                |       |
|--------------------------------|-------|
| 1. Качели в сборе              | 1 шт. |
| 2. Руководство по эксплуатации | 1 шт. |

### Требования по технике безопасности

1. Перед началом эксплуатации качелей внимательно ознакомьтесь с требованиями настоящего руководства по эксплуатации.
2. Для исключения травмирования ребёнка перед началом эксплуатации убедитесь в правильности и надёжности сборки качелей в соответствии с требованиями настоящего руководства.
3. Запрещается ставить ребенка на сиденье кресла!
4. Убирайте с пола предметы, которые могут мешать качению качелей.
5. **Предельно допустимая нагрузка - 15 кг.**
6. **Перед эксплуатацией проверьте надежность креплений, целостность швов и ремней!**
7. **Всегда проверяйте пристегнут ли ребенок ремнями безопасности.**
8. **После эксплуатации рекомендуется убрать качели в недоступное для детей место.**

### Внимание !

Пользоваться только под непосредственным наблюдением взрослых.

### Подготовка к эксплуатации

1. Распакуйте качели. Заправьте ремешок в застёжку согласно схемы (см. рис 1).
2. Качели состоят из каркаса 1 с подвешенным сиденьем 2(см. рис.2).
3. Складывание, раскладывание и фиксация производится при помощи рычагов 3.
4. Раскладывание и фиксация сидения производится при помощи закрепления связи 5 винтом 7 и гайкой 6 при помощи ключа.

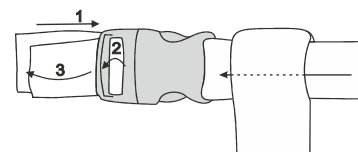

Рисунок 1. Схема заправки ремней.

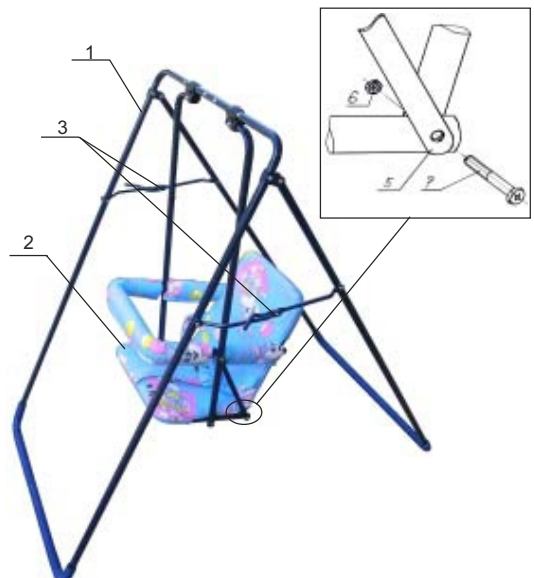

Рисунок 2. Сборка качелей