

Комод раскладной Сириус - 2 804

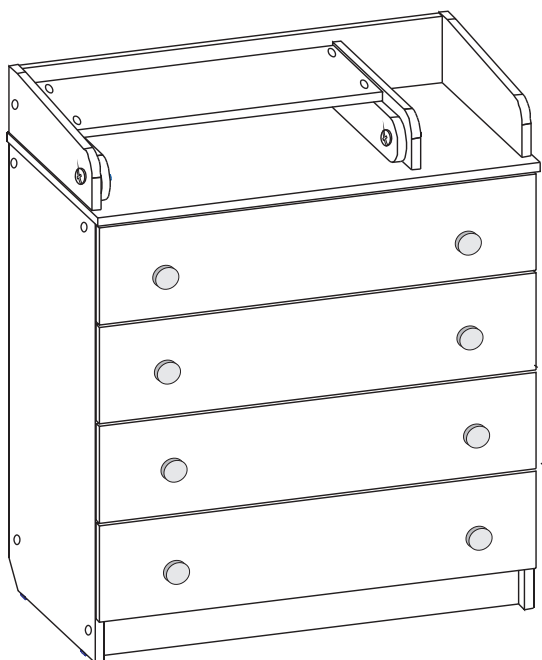

Сертификат соответствия № TC RU C-RU.АБ73.В.00593
действует до 06.04.2022г.



Техническое описание

Габариты 940x802x452/732

Размер для пеленания 564x678

Комод раскладной имеет современную форму, изготавливается из ламинированной ДСП.

Фасад комода – из МДФ(облицовывается ПВХ-плёнками на основе термоактивных полимеров светлых и тёмных тонов) или ЛДСП.

Верхняя крышка комода раскладывается, что увеличивает площадь поверхности стола.

Комод оборудован 4-мя вместительными выдвижными ящиками.

При покупке изделия проверьте, пожалуйста, его комплектность в магазине (комод для удобства транспортировки поставляется в разобранном виде).

Правила эксплуатации

Сохранность мебели и срок её службы зависит не только от материалов, но и от правильного ухода за мебелью в процессе её эксплуатации. Поэтому, несмотря на качество предлагаемой продукции, рекомендуем соблюдать следующие правила:



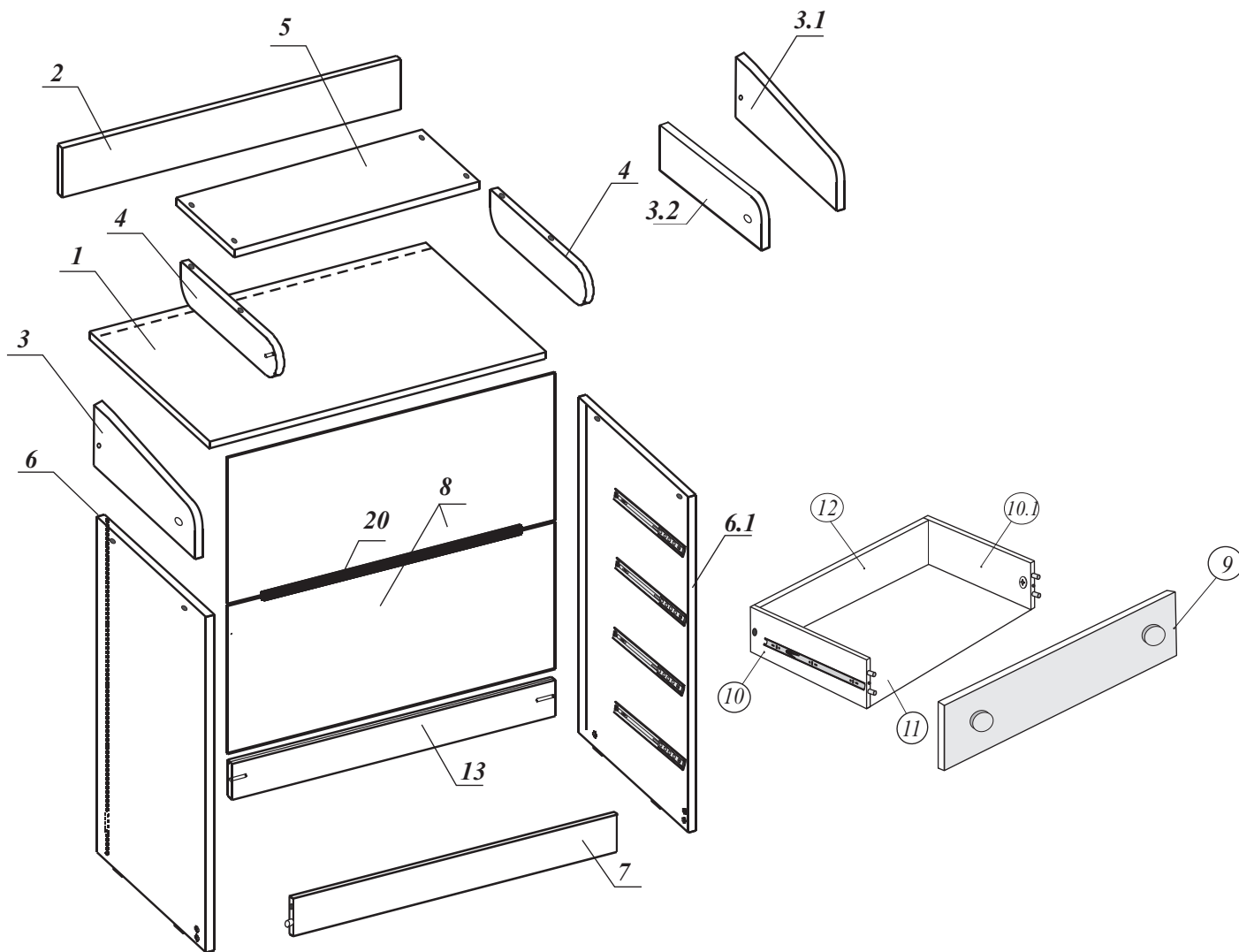







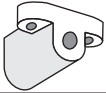
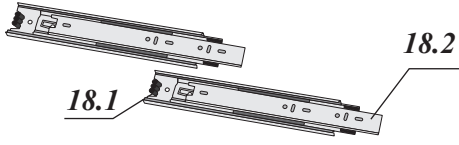

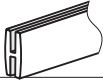
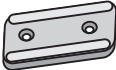
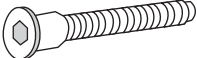
- Необходимо помнить, что благоприятной средой для сохранения мебели является сухое проветриваемое помещение с температурой воздуха не ниже + 2*С и относительной влажностью 45-70%. Не рекомендуется ставить мебель в сыром помещении.
- При попадании влаги на внутренние и внешние поверхности мебели необходимо протирать их сухой мягкой тканью (фланель, миткаль) до полного её удаления.
- Недопустимо попадание на поверхности растворителей (спирт, ацетон, бензин и др.).
- При попадании пыли на внутренние поверхности мебели необходимо удалить её пылесосом или устройством его заменяющим. Влажная уборка не допустима.
- При попадании пыли на внешние поверхности мебели необходимо протирать их сухой мягкой тканью (фланель, миткаль).
- При ослаблении узлов резьбовых соединений необходимо периодически их подтягивать.
- **Не рекомендуется выдвигать все ящики комода одновременно - во избежание опрокидывания комода.**
- При соблюдении правил хранения, транспортировки и эксплуатации гарантийный срок использования мебели 1 год с момента продажи (срок службы не менее 5 лет). За механические повреждения, возникшие при транспортировке или неправильном хранении предприятие-изготовитель ответственности не несёт.

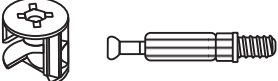

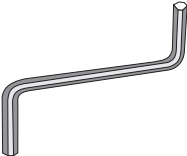
**Комплектация изделия КР Сириус-2 804
(Список панелей)**

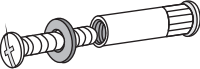
№	Наименование	Размер мм.	Кол- во шт.
1	Крышка	803x450	1шт.
2	Задняя стенка	120x764	1шт.
3	Неподвижный шарнир левый	122x414	1шт.
3.1	Неподвижный шарнир правый	122x414	1шт.
3.2	Неподвижный шарнир средний	98x397	1шт.
4	Подвижный шарнир	80x360	2шт.
5	Раскладная крышка	558x246	1шт.
6	Боковая панель (левая)	800x428	1шт.
6.1	Боковая панель (правая)	800x428	1шт.
7	Цоколь	80x763	1 шт.
8	Задняя стенка (сборная, ДВП)	339x772	2 шт.
9	Фасад (ЛДСП или МДФ)	176x793	4 шт.
10	Боковая стенка выдвижного ящика (левая)	100x400	4 шт.
10.1	Боковая стенка выдвижного ящика (правая)	100x400	4 шт.
11	Дно выдвижного ящика (ДВП)	735x398	4 шт.
12	Задняя стенка выдвижного ящика	100x706	4 шт.
13	Планка стягивающая (задняя, с пазом)	76x763	1 шт.

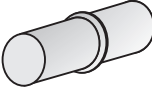
Комплект фурнитуры на комод раскладной Сириус - 2 804

<i>№/№</i>	<i>Фурнитура</i>	<i>Наименование</i>	<i>Размер</i>	<i>Общие кол-во</i>
17.		Пластиковый уголок		4шт.
18.		Шариковые направляющие	350мм	4 компл.
19.		Ручка - кнопка		8 шт.
19.1		Винт(или шуруп) 4x25 крепить ручку		8 шт.
20.		Брус соединительный для задней стенки.		1шт.
21.		Подъемник		4шт.
22.		Евровинт ("Конфирмат")	7x50	30шт.
24.		Шуруп	3,5x16	110шт.
25.		Стяжка эксцентриковая (минификс)		8компл.
26.		Гвоздь	1,6x16-20	40шт.
27.		Ключ шестигранный		1шт.
28.		Заглушка евровинта декоративная		14шт.
29.		Стяжка межсекционная (с шайбой прокладочной)		2компл.
30.		Уголок-держатель задней стенки		6шт.
31.		Шкант		18шт.
32.		полкодержатель (хром)		8 шт.
33.		Заглушка эксцентрика		8шт.

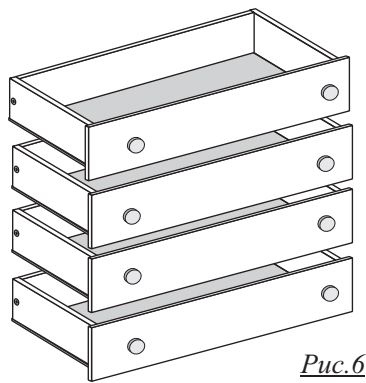
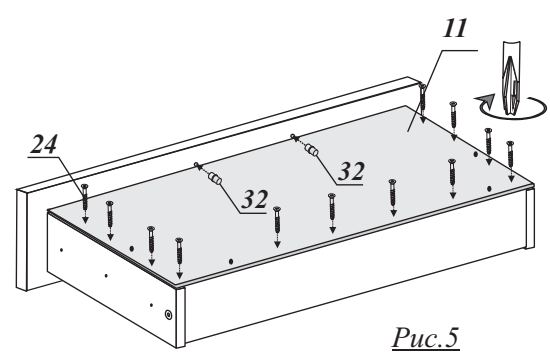
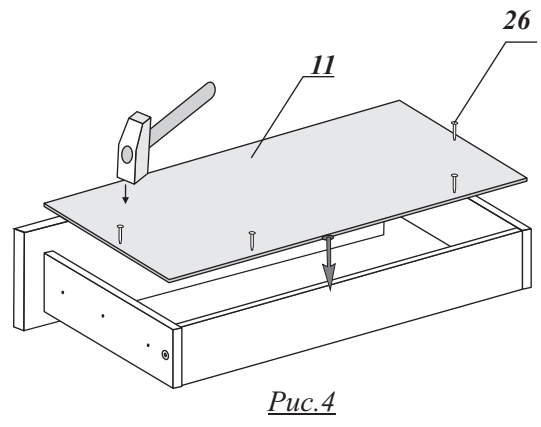
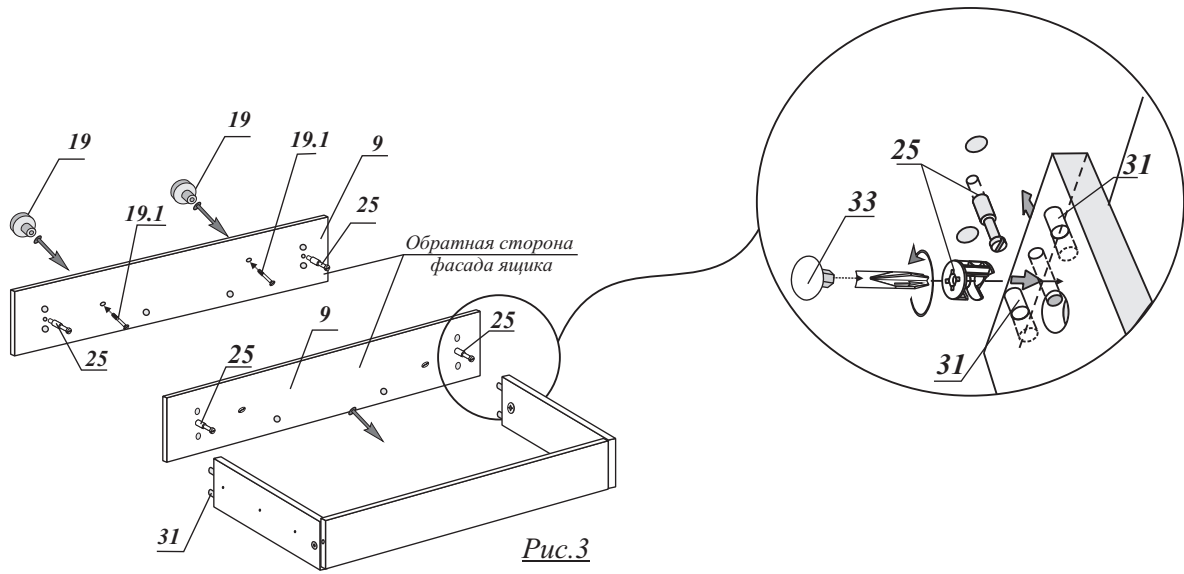
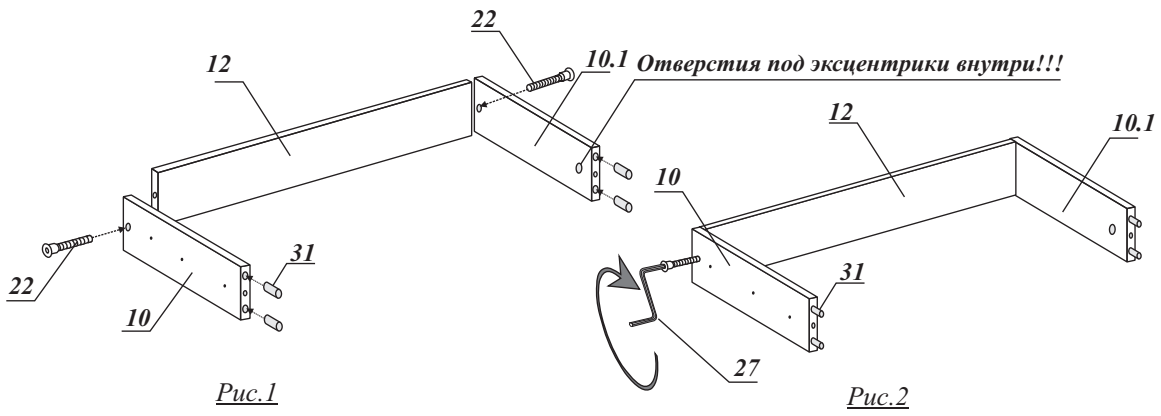

Шариковые направляющие п.18(8шт.) разобрать на составляющие п.18.1 и п.18.2 с помощью нажатия на стопор.



Рис.7

- п.18.2 (4шт) крепить на боковые стенки ящика п.10, соединив необходимые отверстия направляющих с наконечниками;
- п.18.2 (4шт) крепить на боковые стенки ящика п.10.1, соединив необходимые отверстия направляющих с наконечниками;



Рис.8

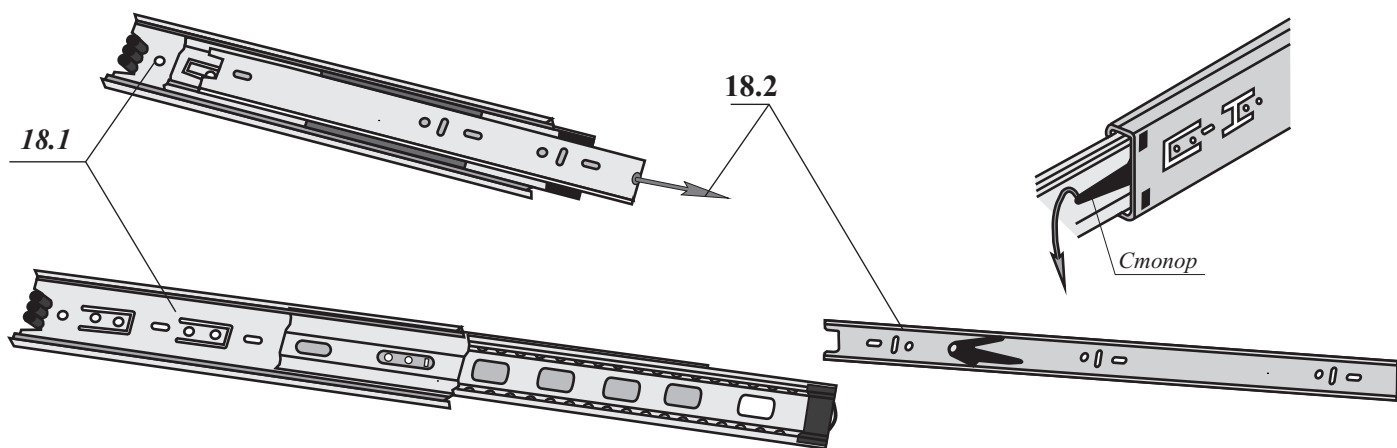

Рис.9

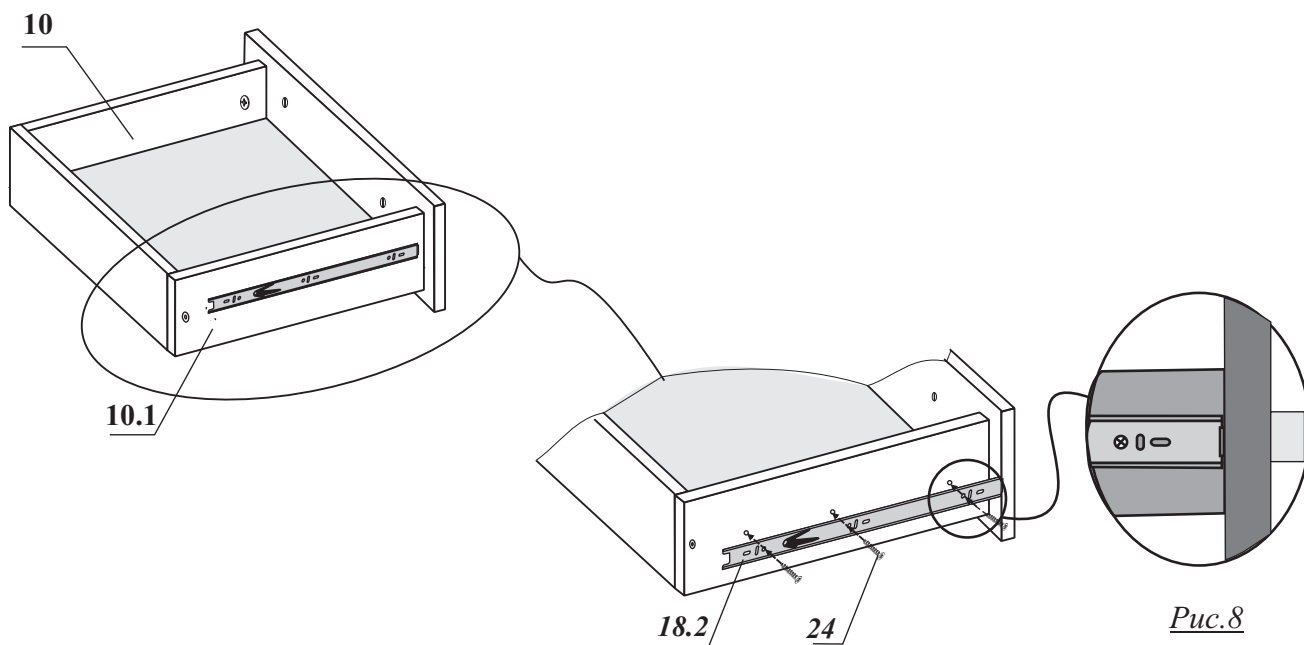

Рис.10

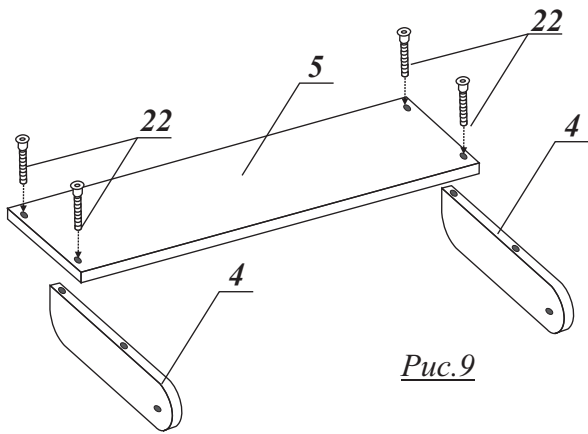

Рис.11

Рис.12

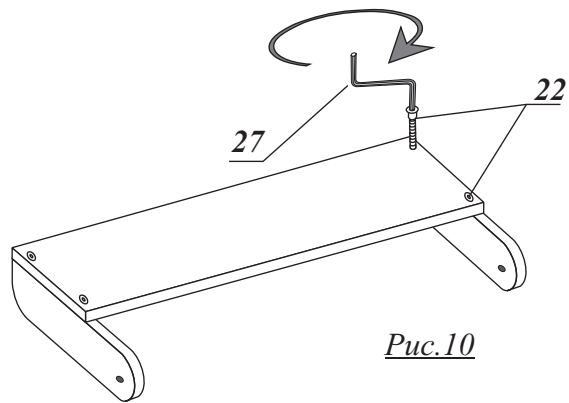
ВНИМАНИЕ!!!!

Обязательно соблюдать порядок сборки т.е. - сначала крепить уголки №17 к крышке, а затем собранную крышку евровинтами №22 к бокам посредством уголков

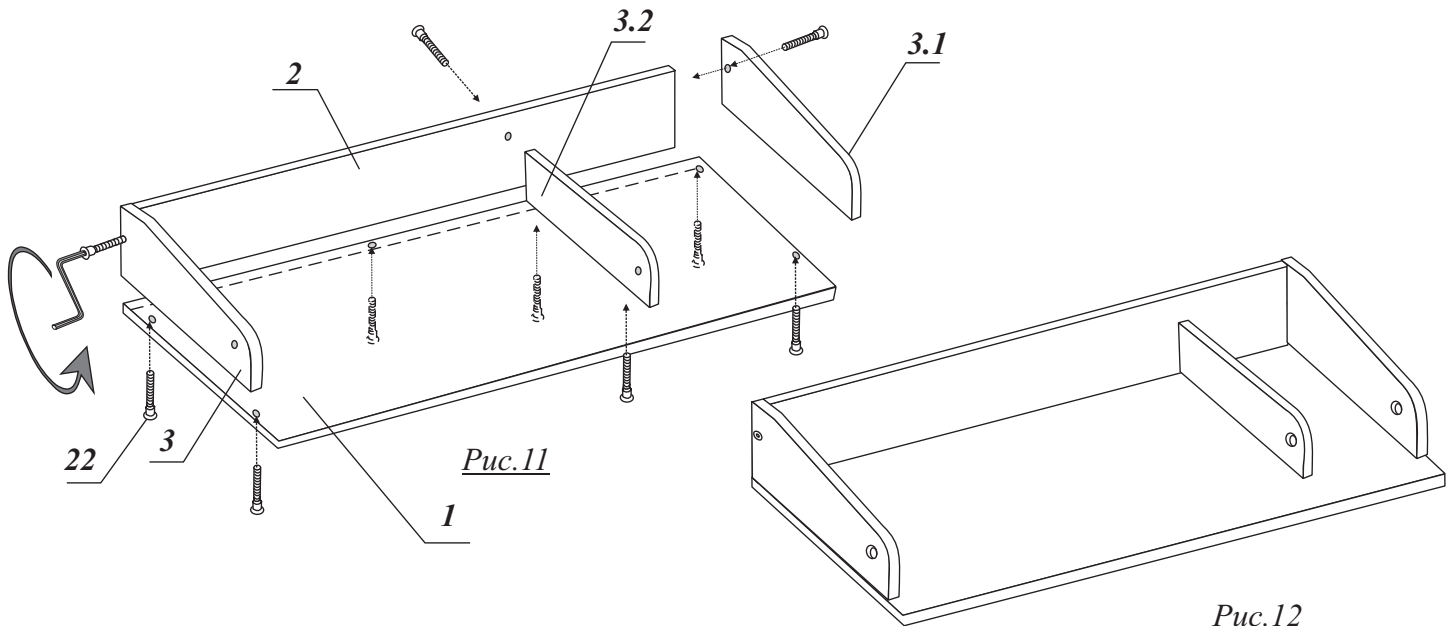

Рис.13



Рис.14

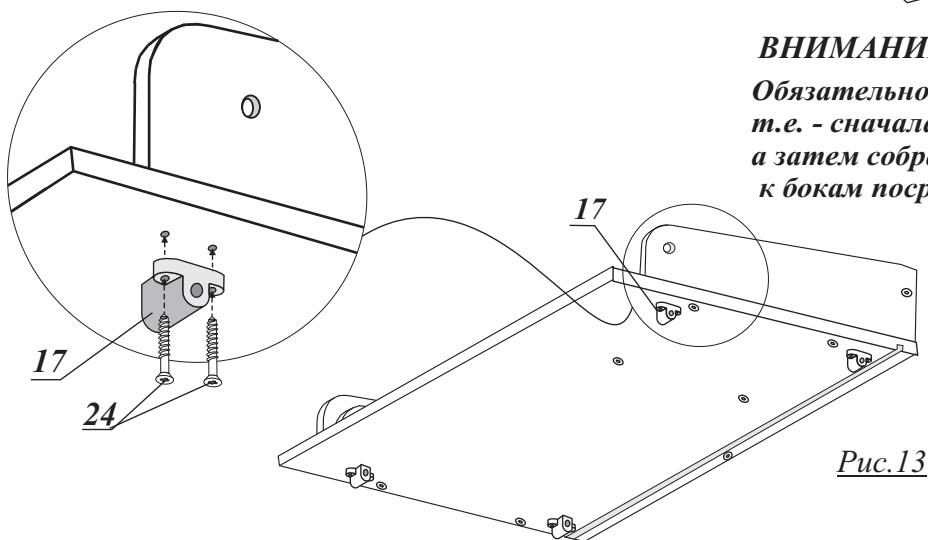

Рис.15

- п.18.1 (4шт) крепить на боковые панели комода п.б, соединив необходимые отверстия направляющих с наколками;
- п.18.1 (4шт) крепить на боковые панели комода п.б.1, соединив необходимые отверстия направляющих с наколками;

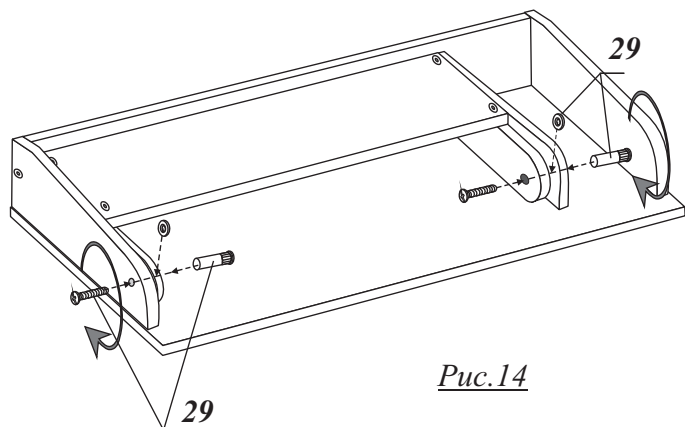

Рис.16

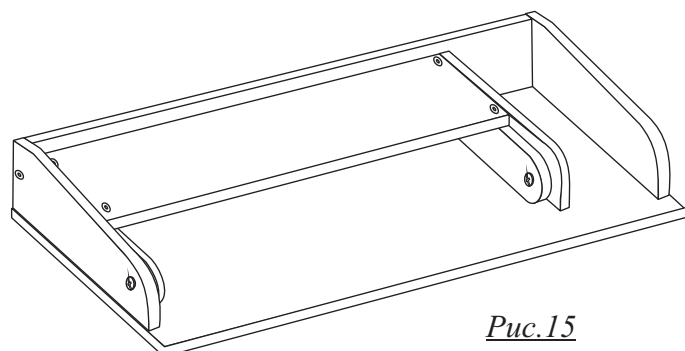

Рис.17

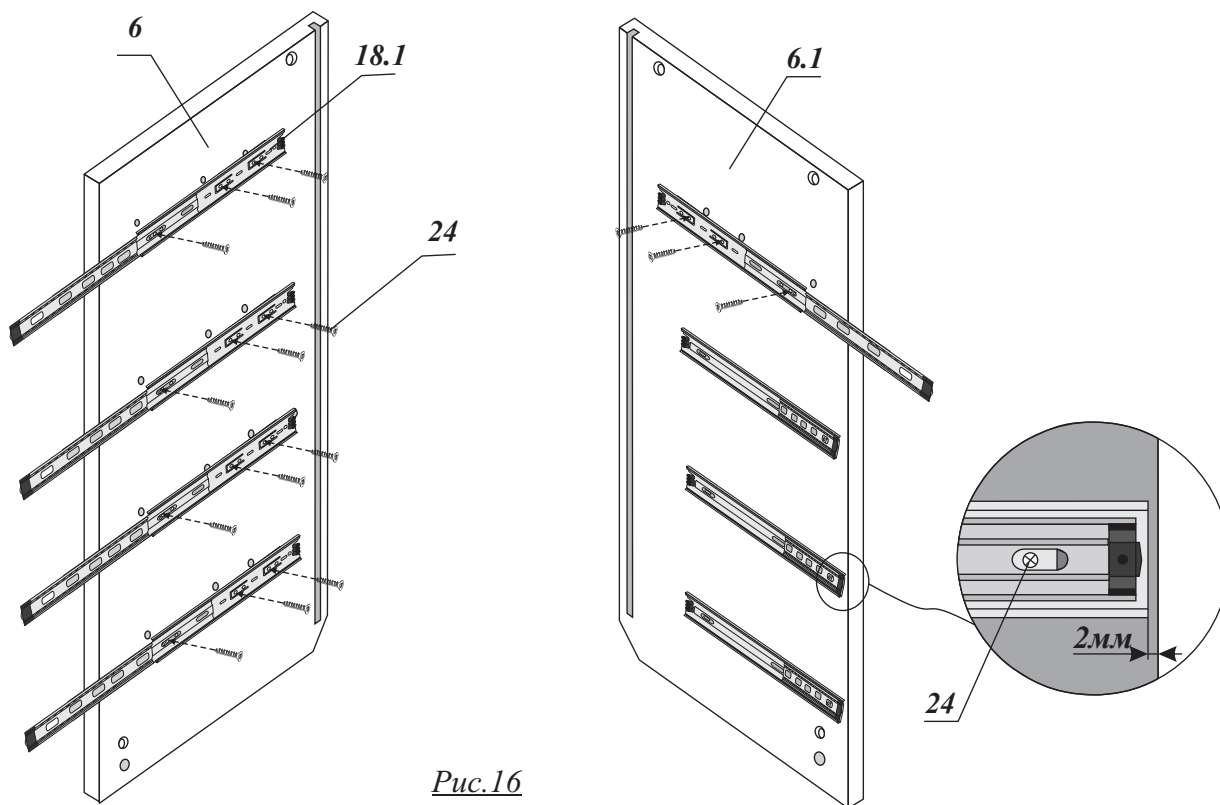

Рис.18

ВНИМАНИЕ!!!!

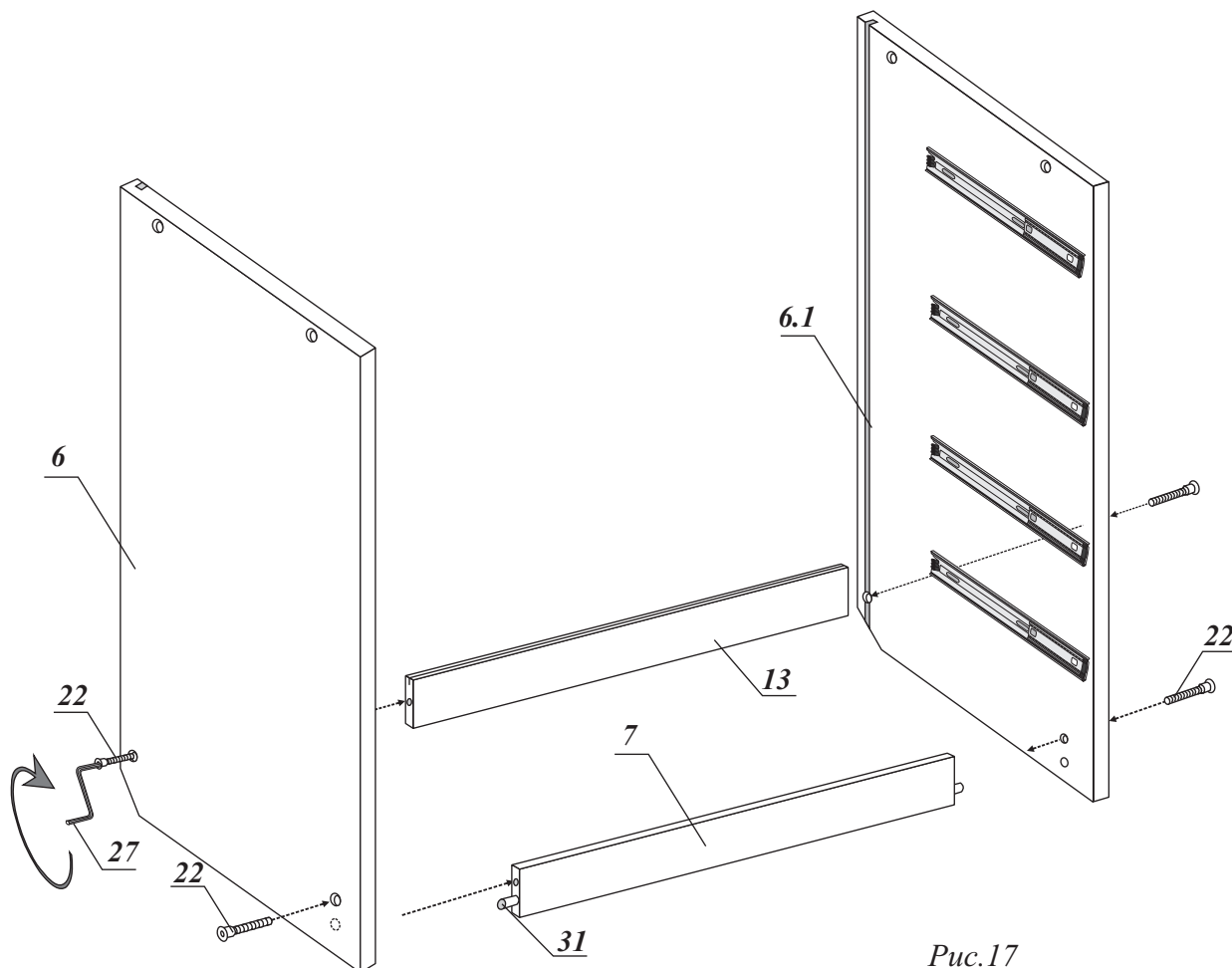
Задняя стенка закрепляется 6-ю уголками
 ИЗНУТРИ! (комода)
 Установка уголков обеспечивает необходимую
 жёсткость и устойчивость конструкции.
 Их отсутствие НЕДОПУСТИМО!

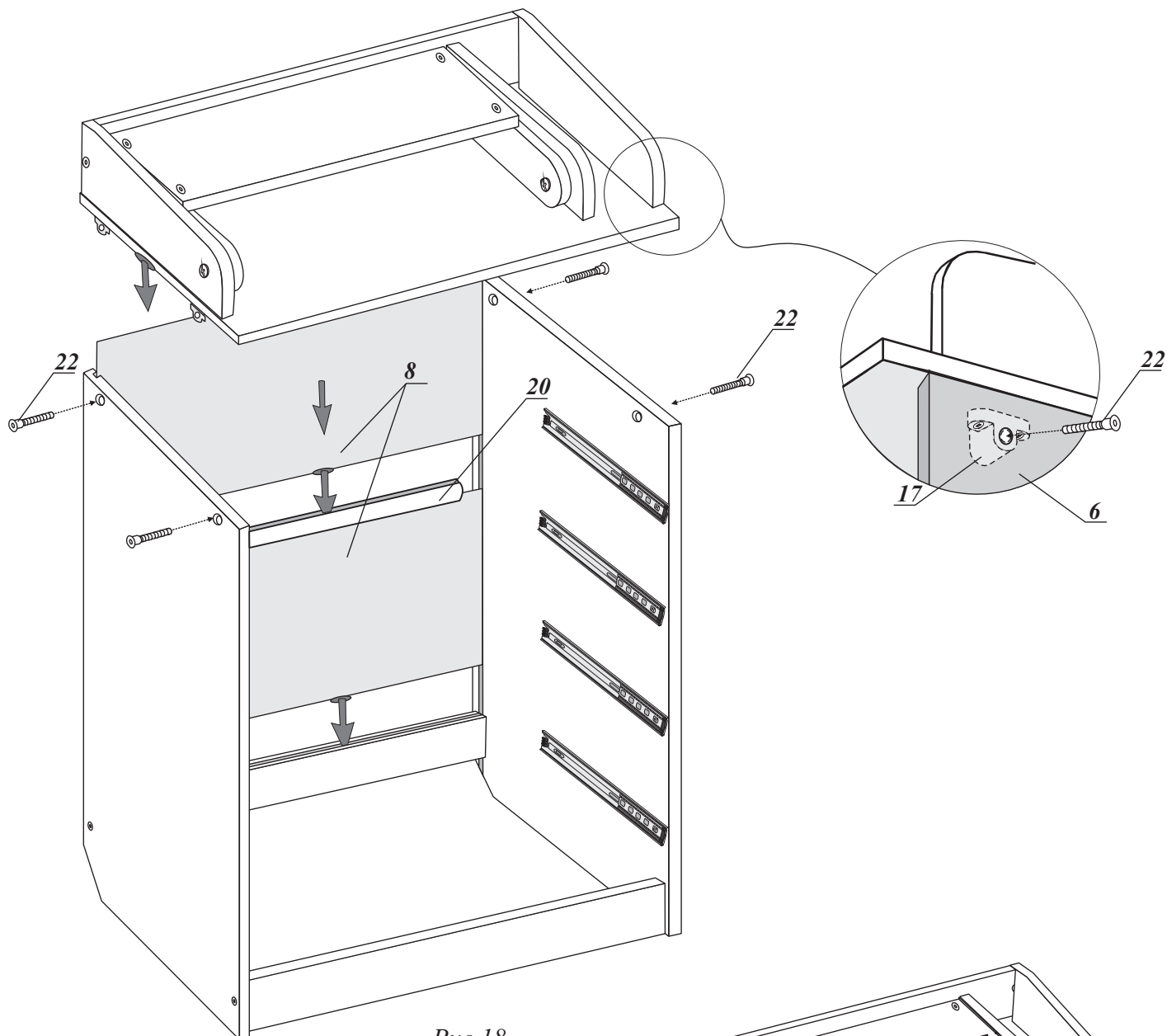
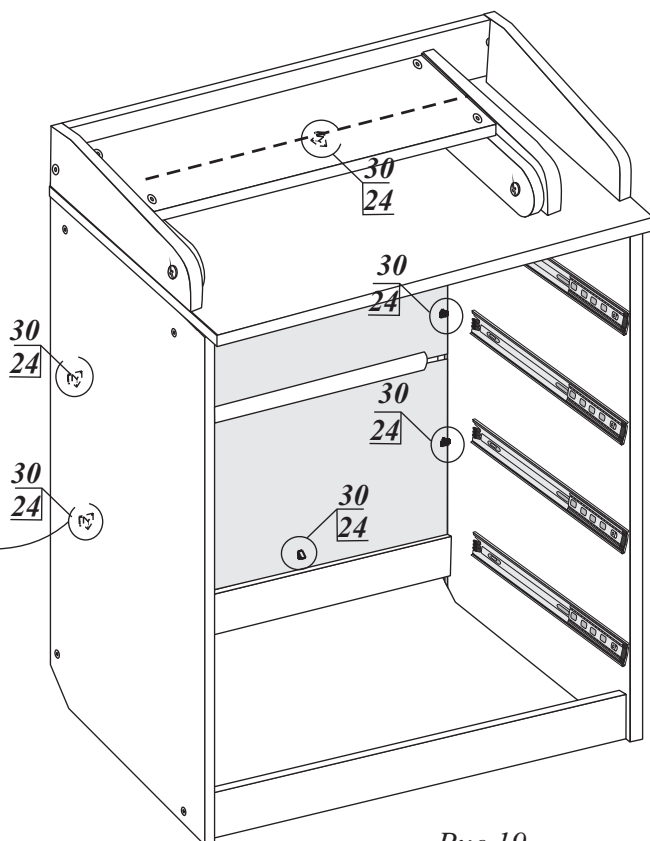

Рис.19

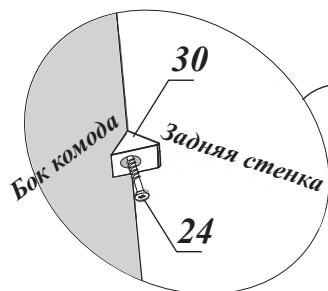