

## ПРАВИЛА ЭКСПЛУАТАЦИИ И УХОДА ЗА МЕБЕЛЬЮ

1. Мебель эксплуатируется в сухих и теплых помещениях с температурой не ниже +2°С и относительной влажностью 45-70%. Мебель необходимо оберегать от попадания большого количества воды; устанавливать на расстояние не менее 50-70 см от нагревательных приборов. При установке изделий мебели в непосредственной близости от нагревательных и отопительных приборов их поверхности во время эксплуатации должны быть защищены от нагрева. Температура нагрева элементов мебели не должна превышать +40 градусов по Цельсию.

Не следует ставить на мебель горячие предметы без теплоизоляционной прокладки. Любые поверхности мебели необходимо беречь от ударов твердыми предметами во избежание появления царапин, вмятин, трещин.



2. В процессе эксплуатации мебели периодически подкручивайте болты, шурупы, винты.
3. Удаление загрязнений с фасадных поверхностей изделий следует производить мягкими тканями (фланель, плюш) с использованием специальных составов для чистки мебели типа "Полироль". Остальные поверхности мебели стоит мыть теплой водой с применением мыльного раствора и последующей протиркой насухо. Не применять при этом эфир, ацетон, бензин и другие растворители; не пользоваться шлифовальной шкуркой и другими средствами, содержащими абразивные материалы.
4. Во избежание порчи покрытий фурнитуры (петли, ручки и др.) хранить пищевые кислоты в закрытых сосудах.
5. Не открывать двери более чем на 90°. Двери откидные, раздвижные выдерживают нагрузку - 10 000 циклов открываний (закрываний). Двери распашные - 20 000 циклов открываний (закрываний). Ящики - 20 000 циклов открываний (закрываний).
6. При эксплуатации изделий, имеющих стеклянные двери, полки и зеркала необходимо помнить, что эксплуатация стеклоизделий с дефектами сопряжена с риском получения травмы. При появлении трещин, надломов немедленно заменить поврежденную стеклодеталь или зеркало.

### ГАРАНТИИ

Изготовитель гарантирует соответствие мебели требованиям Технического Регламента Таможенного Союза при соблюдении условий транспортирования, хранения, сборки (мебели, поставляемой в разобранном виде), эксплуатации. Если у Вас появятся замечания или претензии по качеству мебели, то в течении гарантийного срока обратитесь в то место, где приобрели мебель, с предоставлением кассового и товарного чеков.

Гарантийный срок эксплуатации мебели - 12 месяцев. Срок службы мебели - 5 лет. Гарантийный срок исчисляют со дня продажи мебели

Наименование и адрес торгующей организации: \_\_\_\_\_

Дата продажи "\_\_\_\_" \_\_\_\_\_ год

Уважаемые покупатели! При соблюдении правил ухода и эксплуатации, Ваша мебель прослужит многие годы.

Место штампа или печати.

**ЕАС**

ТР ТС 020/2012



ТУМБА  
ТБЛ-2

ПАСПОРТ

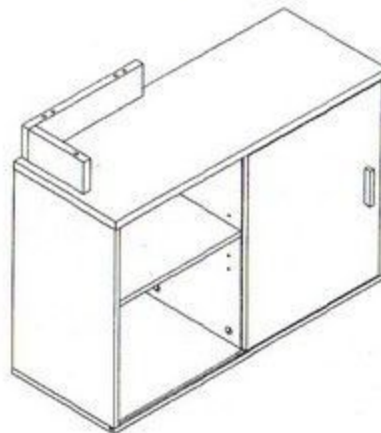

Габаритные размеры:  
ширина - 960 мм  
глубина - 366 мм  
высота - 750 мм

**ВНИМАНИЕ!**  
**ПРИ СБОРКЕ МЕБЕЛИ РУКОВОДЬТЕСЬ**  
**ИНСТРУКЦИЕЙ ПО СБОРКЕ!**

Проверяйте целостность упаковки, количество мест, наличие крепежа и фурнитуры. Транспортируйте и храните мебель в упаковке. Предохраняйте упаковки с мебелью от намокания, грязи, толчков, ударов, падений. Собирайте мебель на ровной чистой поверхности.

1. Забивку шкантов (1) производить только в торцевые отверстия деталей
2. Фиксацию евроинтов (2), производить при помощи ключа евроинта (13).

## УСЛОВНЫЕ ОБОЗНАЧЕНИЯ:

**K1** - номер детали; (2) - используемая фурнитура.

## СБОРКА ТУМБЫ

1. Прибить подпятники (6) к полке 4. Вставить стяжки-растекс (12 (см.рис.1) ) в детали 6 и 7. Закрутить дюбеля стяжек-растекс (4) (см. рис.2) в полку 4. Забить шканты (1) в детали 6 и 7. Соединить детали 6 и 7 в полкой 4. Фиксацию стяжек-растекс (12) произвести путем поворота их по часовой стрелке.

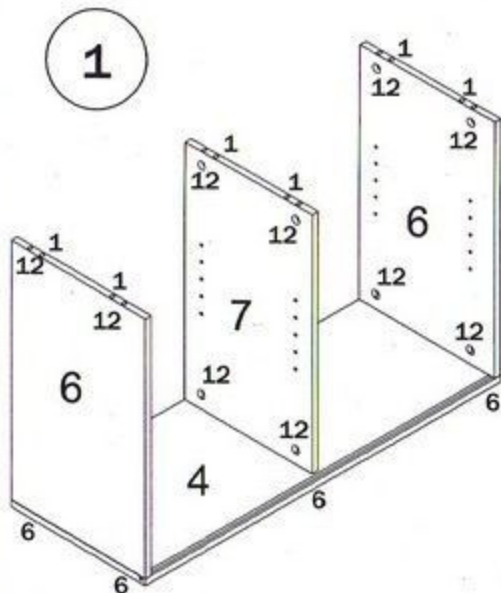

2. Закрутить дюбеля стяжек-растекс (4) в полку 1, и установить ее на детали 6 и 7. Фиксацию произвести при помощи стяжек-растекс (12). Прикрутить роликовые опоры (7) к фасаду 5 и установить его в каркас тумбы (роликовые опоры устанавливаются в пазы на полках 1 и 4).

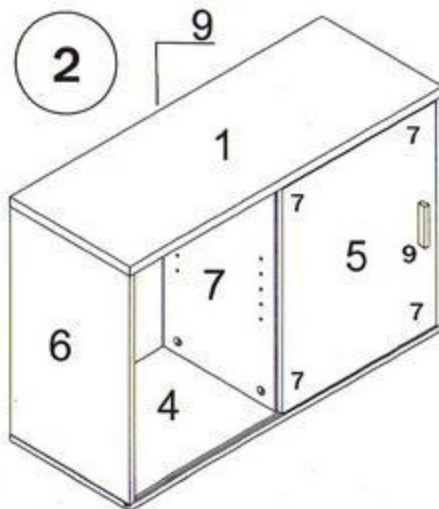

Прибить задние стенки 9 к деталям 1, 4, 6, 7 при помощи гвоздей). Прикрутить ручку (9) к фасаду 5

3. Вставить полкодержатели (8) в детали 6 и 7. Установить на них съемные полки. Высота установки полок может меняться. Соединить опоры 2 и 3 при помощи евроинта (2). Поставить декоративные заглушки (10) и (11) в местах установки евроинта (2) и стяжек-растекс (3)

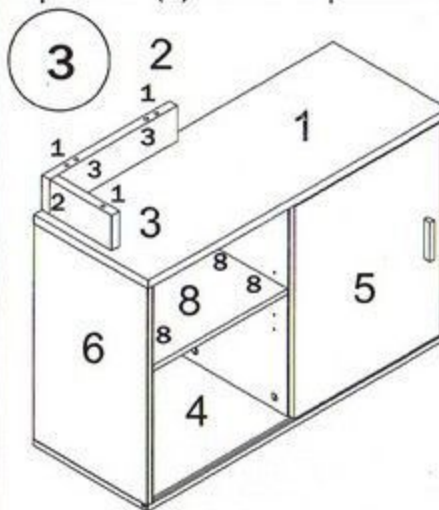

Опоры 2 и 3 применяются при использовании тумбы совместно со столешницами СКЛ ПРЯМ-120, 130, 150 Тумбу можно использовать как в правом так и в левом исполнении

## СПЕЦИФИКАЦИЯ ТБЛ-2

| НАИМЕНОВАНИЕ     | НОМЕР ДЕТАЛИ | КОЛ-ВО | ГАБАРИТЫ, мм |
|------------------|--------------|--------|--------------|
| ТОП              | 1            | 1      | 959x365x25   |
| ПЛАНКА ОПОРНАЯ   | 2            | 1      | 97x409x25    |
| ПЛАНКА ОПОРНАЯ 2 | 3            | 1      | 97x199x25    |
| ДНО              | 4            | 1      | 959x364x16   |
| ФАСАД            | 5            | 1      | 386x39)x16   |
| БОКОВИНА         | 6            | 2      | 604x364x16   |
| СТОЙКА СРЕДНЯЯ   | 7            | 1      | 604x343x16   |
| ПОЛКА            | 8            | 2      | 452x343x16   |
| СТЕНКА ЗАДНЯЯ    | 9            | 2      | 319x953x3,2  |

**ТБЛ-2**

## ВНИМАНИЕ !

При выявлении брака, для заказа нужной детали необходимо указать номер партии, номер детали, ее название и габариты.

Установка  
стяжки-растекс

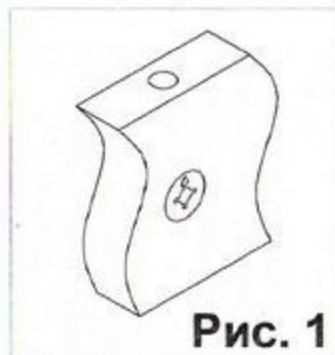

Установка дюбеля  
стяжки-растекс

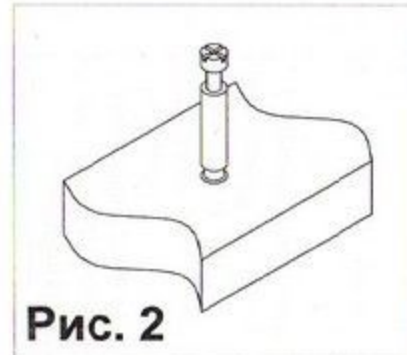

## ФУРНИТУРА

|   |  |  |   |  |  |  |   |
|---|--|--|---|--|--|--|---|
| <b>1</b><br><br>шкант 8*30 | <b>2</b><br><br>евровинт 7*70               | <b>3</b><br><br>стяжка-растекс<br>15/25     | <b>4</b><br><br>дюбель<br>стяжки-растекс | <b>5</b><br><br>саморез 3,5x15          | <b>6</b><br><br>подпятник | <b>7</b><br><br>опоры роликовые | <b>8</b><br><br>полкодержатель |
| <b>9</b><br><br>ручка       | <b>10</b><br><br>заглушка<br>евровинта 7*50 | <b>11</b><br><br>заглушка<br>стяжки-растекс | <b>12</b><br><br>стяжка-растекс<br>15/16 | <b>13</b><br><br>ключ<br>евровинта 7*50 |  |  |   |