

## Схема сборки кровати (на уголках)

Кровать собирается как на правую сторону, так и на левую сторону, для этого необходимо досверлить четыре отверстия в спинках кровати d7мм приложив с обратной стороны опору для предотвращения сколов (предварительно выбрав на какую сторону, будет устанавливаться кровать) оставшиеся глухие отверстия закрыть заглушкой мебельной d8мм.

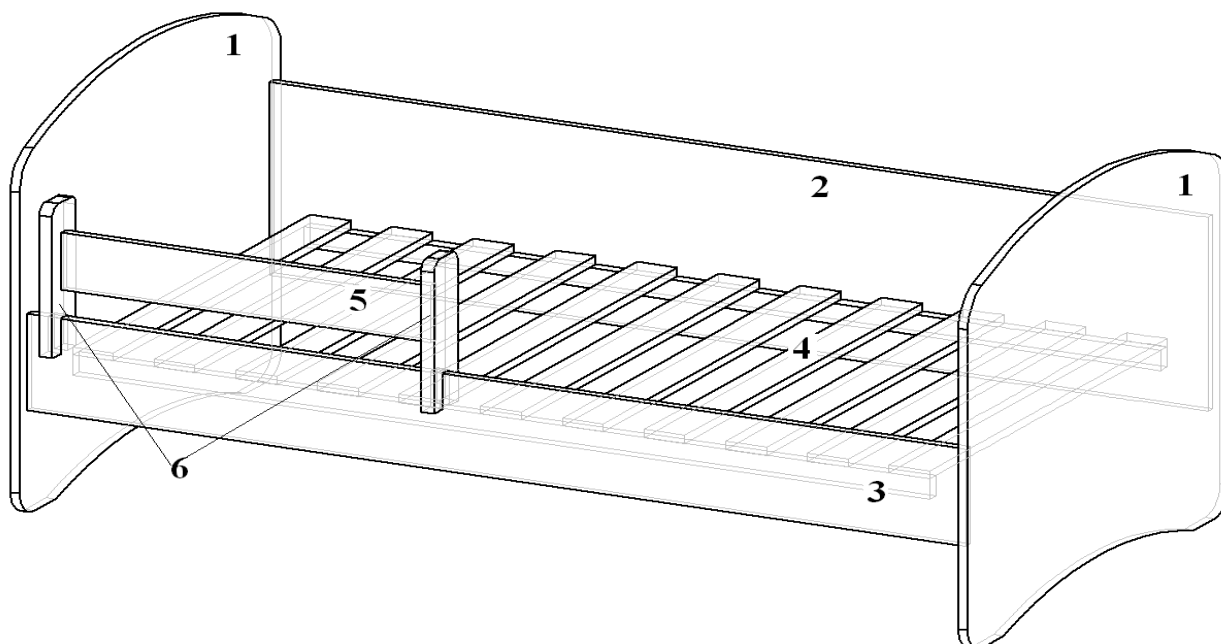

### Спецификация

№ поз.	Наименование деталей	Наименование деталей			Кол-во
		700*1400	800*1600	800*1900	
1	Спинка	780*800	880*800	880*800	2шт
3	Царга перед	190*1410	190*1610	190*1910	1шт
2	Царга задн	380*1410	380*1610	380*1910	1шт
4	Ладе	700	800	800	1шт
5	Планка огр.	112*635	112*635	112*635	1шт
6	Стойка огр.	400*80	400*80	400*80	2шт

№	Наименование	Кол-во
1	Уголок кроватный	4шт
2	Болт М6*30	16шт
3	Гайка М6	16шт
4	Подпятник «гвоздик»	4шт
5	Шуруп 4*30	6шт
6	Евровинт с заглушкой	8шт
7	Ключ	1шт
8	Заглушка d8мм	4шт

### Инструкция по сборке кровати (на уголках)

Кровать одинарная с головной и ножной спинками и закрепленными к ним при помощи кроватных уголков двух царг. На царгах при помощи шурупов закреплены бруски из пиломатериала, на которые устанавливаются ладе из пиломатериала. Ограждение состоит из стоек и планки и одевается на царгу.

**Приступая к сборке изделий необходимо:**

1. Внимательно ознакомиться с данной инструкцией.
2. Распаковать пакеты, скомплектовать детали согласно схемам. Проверить наличие фурнитуры и металлических изделий.
3. Подготовить необходимый инструмент для сборки.
4. Во избежание повреждений деталей сборку производить на чистой ровной поверхности, покрытой тканью или бумагой.

## Установка фурнитуры

1. Установить на спинках (поз.1) подпятники «гвоздики».
2. Установить на царгах (поз.2,3) в просверленные отверстия кроватные уголки и закрепить их болтами М6х30 с гайками М6.

## Сборка

1. Поставить спинки (поз.1) вертикально. Приставить царги (поз.2,3) с закрепленными кроватными уголками, совместив отверстия, вставить болты в отверстия царг, и закрутить гайками М6, царгу (поз.2) дополнительно закрепить к спинкам на евроинт (см. расположение деталей по схеме сборки).
2. Проверьте диагональ, ладе (поз.4) вложите в проём на бруски, закрепленные на царгах (поз.2,3). Закрепите две крайние и одну среднюю ламели ладе к брускам на шурупы 4\*30. **Крепление ладе обязательно, во избежание излома царги!**
3. Собрать ограждение: на евроинт закрепить планку к стойкам.

## УХОД

Пыль с поверхности удалять чистой сухой салфеткой из фланели, миткали.

## ПРАВИЛА ЭКСПЛУАТАЦИИ

1. Изделие рекомендуется эксплуатировать в сухом проветриваемом помещении при температуре 10-28°C с относительной влажностью 65±15%. Сырость и близкое расположение источников тепла вызывают ускоренное старение мебели, деформацию мебельных щитов.
2. Необходимо оберегать поверхности от попадания на них растворителей (спирта, бензина, ацетона и пр.), кислот, щелочей.
3. Следует оберегать поверхности мебели от механических повреждений, т.к. в домашних условиях исправить их невозможно.

## ГАРАНТИИ

Предприятие-изготовитель гарантирует качественные показатели мебели при соблюдении правил транспортирования, сборки и эксплуатации.

За механические повреждения, потертости и сколы, возникшие при транспортировании, установке и хранении, предприятие-изготовитель ответственности не несет.

Гарантийный срок эксплуатации 18 месяцев со дня продажи магазином.

При обнаружении производственных дефектов или недовложения фурнитуры и стеклоизделий, необходимо обращаться в магазин, где приобретена мебель, предъявив гарантийный талон и чек магазина.

Гарантии принимаются в течение гарантийного срока.

## УВАЖАЕМЫЙ ПОКУПАТЕЛЬ, БЛАГОДАРИМ ЗА ПОКУПКУ!

## Рекомендации по уходу за изделиями с фотопечатью.

1. Протирать изделия нужно влажной мягкой тканью (салфетки из микрофибры для зеркал), также возможно мыть легким мыльным раствором.
2. При уборке исключить применение абразивных порошков и жестких металлических, либо содержащих абразивную крошку губок и щеток.
3. Избегать агрессивных средств очистки, содержащих кислоты, спирты, растворители, соли и т.д.