

LUAZON®

Фен

Модель: LF-01



ИНСТРУКЦИЯ ПО ЭКСПЛУАТАЦИИ
ИНСТРУКЦИЯ ПА ЭКСПЛУАТАЦІІ
Пайдалану бойынша нұсқаулық

LUAZON® LF-01

Сохраните эту инструкцию, чтобы использовать ее в дальнейшем как справочный материал.

Описание

1. Насадка-концентратор
2. Корпус
3. Воздуховодные отверстия
4. Переключатель
5. Рукоятка
6. Петелька для подвешивания
7. Кнопка подачи холодного воздуха

Основные характеристики:

- 2 режима регулировки воздушного потока
- Режим холодного воздуха
- Складная ручка
- Защита от перегрева
- Петля для подвешивания

Технические характеристики:

Мощность: 1400 Вт
Провод: 1,6 м
Гарантия: 12 месяцев

ЭКСПЛУАТАЦИЯ

1. Перед включением прибора в сеть убедитесь, что ваши руки сухие.
2. Вставьте вилку сетевого шнура в розетку, включите прибор и установите желаемую мощность потока воздуха:
 - позиция «1»: средняя мощность (для мягкой сушки и укладки волос)
 - позиция «2»: полная мощность (для быстрой сушки волос)

Применение насадки-концентратора:

Регулируемая насадка-концентратор позволяет направлять воздушный поток в определенную точку. Рекомендуется для сушки и создания отдельных локонов с использованием расчески и бигуди.

ЧИСТКА И УХОД

1. Перед чисткой отключите прибор от сети и дайте ему полностью остыть.
2. Протрите фен влажной тканью.
3. Не используйте для очистки агрессивные моющие средства, абразивные вещества, растворители или очистители.
4. Ни в коем случае не погружайте фен в воду!
5. Перед использованием прибор должен быть абсолютно сухой.
6. Не пользуйтесь прибором, если есть какие-либо повреждения корпуса или шнура. Для предотвращения поражения электрическим током не разбирайте фен. При обнаружении неисправности отнесите прибор в ремонт. Не пытайтесь самостоятельно отремонтировать прибор, обратитесь в авторизованный сервисный центр.

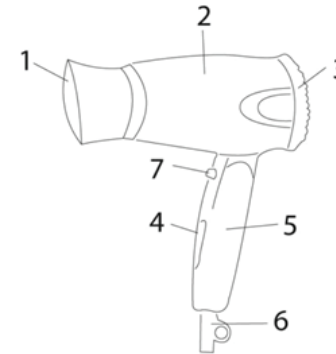

LUAZON® LF-01

ВАЖНЫЕ МЕРЫ БЕЗОПАСНОСТИ

- Перед эксплуатацией внимательно прочитайте данную инструкцию.
- Убедитесь, что напряжение вашей электросети соответствует рабочему напряжению, указанному на маркировке прибора.
 - Никогда не оставляйте включенный прибор без присмотра. Будьте особенно внимательны, используя его в непосредственной близости от детей. Следите за тем, чтобы дети не играли с устройством.
 - Используйте прибор только в домашних условиях.
 - Используйте фен только по его прямому назначению, применяйте только те насадки, которые входят в комплект поставки.
 - Если фен используется в ванной комнате, выключайте его после использования, так как близость воды представляет опасность, даже когда фен выключен.
 - Во избежание поражения электрическим током не погружайте шнур, электрическую вилку или фен в воду или другую жидкость.
 - В случае если прибор упадет в воду, немедленно отключите его от сети. Не касайтесь воды!
 - Держите сетевой шнур вдали от горячих поверхностей.
 - Не роняйте и не вставляйте посторонние предметы в отверстия корпуса фена.
 - Запрещается закрывать воздушные отверстия прибора. Не кладите фен на мягкую поверхность (на кровать или диван), где воздушные отверстия могут быть заблокированы. В воздушных отверстиях не должно быть пуха, пыли, волос и т.п.
 - Не направляйте поток горячего воздуха в глаза или на другие части тела, особенно чувствительные к горячему воздуху.
 - Данный прибор не должен использоваться лицами с ограниченными физическими, сенсорными или умственными возможностями, если только они не будут находиться под присмотром лица, отвечающего за их безопасность, и не получат от него предварительные разъяснения относительно использования электроприбора.
 - При отключении фена от сети тяните за вилку, а не за электрический шнур.
 - Отключайте прибор от сети, если Вы им не пользуетесь.
 - Регулярно проверяйте шнур и вилку. Не пользуйтесь прибором, если есть какие-либо повреждения корпуса или шнура. Для предотвращения поражения электрическим током не разбирайте фен. При обнаружении неисправности отнесите прибор в ремонт.
 - Не включайте фен в местах, где распыляются аэрозоли или используются легковоспламеняющиеся жидкости.
 - Насадки во время работы нагреваются. Перед снятием дайте им остыть.
 - Избегайте попадания волос в решетку воздухозаборного отверстия во время работы фена.
 - Если прибор отключился из-за перегрева, отключите его от сети, подождите 10-15 минут и включите снова.
 - Фен имеет защиту от перегрева, которая отключает прибор при превышении температуры воздушного потока.



Не используйте прибор в ванной, душе, бассейне или в других помещениях с повышенной влажностью.

Комплектация: фен, инструкция, гарантийный талон.

LuazON. Искусство заботы о близких

LUAZON® LF-01

Захоўвайце гэту інструкцыю, каб выкарыстоўваць яе ў далейшым як даведкавы матэрыял.

BEZ

Асноўныя характарыстыкі:

- 2 рэжымы рэгулявання паветранай плыні
- Рэжым халоднага паветра
- Складная ручка
- Абарона ад перагрэвання
- Пятля для падвешвання

Тэхнічныя характарыстыкі:

Магутнасць: 1400 Вт
Дрот: 1,6 м
Гарантыя: 12 месяцаў

ЭКСПЛУАТАЦІЯ

1. Перад уключэннем прыбора ў сетку пераканайцеся, што вашы рукі сухія.
2. Устаўце відэлец сеткавага шнура ў разетку і ўсталяйце жаданую магутнасць патоку паветра:

- пазіцыя «1»: сярэдняя магутнасць (для мяккай сушкі і ўкладвання валасоў)
- пазіцыя «2»: поўная магутнасць (для хуткай сушкі валасоў)

Прымяненне насадкі-канцэнтратара:

Рэгуляўная насадка-канцэнтратар дазваляе накіроўваць паветраны патак у вызначаную кропку. Рэкамендуецца для сушкі і стварэнні асобных завітоў з выкарыстаннем грабянца і бігудзі.

ЧЫСТКА І ДОГЛЯД

1. Перад чысткай адключыце прыбор ад сеткі і дайце яму цалкам астыць.
2. Пратрыце фен вільготнай тканінай.
3. Не выкарыстоўвайце для ачысткі агрэсіўныя мыйныя сродкі, абразіўныя рэчывы, растваральнікі ці ачышчальнікі.
4. Ні ў якім разе не апускайце фен у ваду!
5. Перад выкарыстаннем прыбор павінен быць абсалютна сухі.
6. Не карыстайцеся прыборам, калі ёсць якія-небудзь пашкоджанні корпуса ці шнура. Для прадухілення паразы электрычным токам не разбирайце фен. Пра выяўленні няспраўнасці аднясіце прыбор у рамонт. Не спрабуйце самастойна рамантаваць прыбор, зверніцеся ў аўтарызаваны сэрвісны цэнтр.

ВАЖНЫЯ МЕРЫ БЯСПЕКИ

- Перад эксплуатацыяй уважліва прачытайце дадзеную інструкцыю.
- Пераканайцеся, што напруга вашай электрасеткі адпавядае працоўнай напрузе, паказанай на маркіроўцы прыбора.
 - Ніколі не пакідайце ўключаны прыбор без нагляду. Будзьце асабліва ўважлівы, выкарыстоўваючы яго ў непасрэднай блізкасці ад дзяцей. Сачыце за тым, каб дзеці не гулялі з прыборам.
 - Выкарыстоўвайце прыбор толькі ў хатніх умовах.
 - Выкарыстоўвайце фен толькі па яго прамым прызначэнні, ужывайце толькі тыя насадкі, якія ўваходзяць у комплект пастаўкі.

LUAZON® LF-01

- Калі фен выкарыстоўваецца ў ваннай пакоі, выключайце яго пасля выкарыстання, бо блізкасць вады ўяўляе небяспеку, нават калі фен выключаны.
- Каб пазбегнуць паразы электрычным токам, не апускайце шнур, электрычны відэлец ці фен у ваду ці іншую вадкасць.
- У выпадку калі прыбор упадзе ў ваду, неадкладна адключыце яго ад сеткі. Не дакранаўцеся вады!
- Трымайце сеткавы шнур удалечыні ад гарачых паверхняў.
- Не кідайце і не устаўляйце староннія прадметы ў адтуліны корпуса фена.
- Забараняецца зачыняць паветраныя адтуліны прыбора. Не кладзіце фен на мяккую паверхню (на ложку ці канапу), дзе паветраныя адтуліны могуць быць заблакаваны. У паветраных адтулінах не павінна быць пуху, пылі, валос.
- Не накіроўвайце струмень гарачага патоку ў вочы ці на іншыя часткі цела, асабліва адчувальныя да гарачага паветры.
- Дадзены прыбор не павінен выкарыстоўвацца асобамі з абмежаванымі фізічнымі, сэнсарнымі ці разумовымі магчымасцямі, калі толькі яны не будуць знаходзіцца пад наглядам асобы, якая адказвае за іх бяспеку, і не атрымаюць ад яе папярэднія растлумачэнні адносна выкарыстання электрапрыбора.
- Пры адключэнні фена ад сеткі цягнуце за відэлец, а не за электрычны шнур.
- Адключайце прыбор ад сеткі, калі Вы ім не карыстаецеся.
- Рэгулярна правярайце шнур і відэлец. Не карыстайцеся прыборам, калі ёсць якія-небудзь пашкоджанні корпуса ці шнура. Для прадухілення паразы электрычным токам не разбирайце фен. Пры выяўленні няспраўнасці аднясіце прыбор у рамонт.
- Не ўключайце фен у месцах, дзе распыляюцца аэразолі ці выкарыстоўваюцца лёгкаўзгаральныя вадкасці.
- Насадкі падчас працы награвваюцца. Перад здыманнем дайце ім астыць.
- Пазбягайце траплення валасоў у рашоткупаветразаборнай адтуліны падчас працы фена
- Калі прыбор адключыўся ад перагрэву, адключыце яго ад сеткі, пачакайце 10-15 хвілін, і ўключыце зноў.
- Фен мае абарону ад перагрэву, якая адключае прыбор пры перавышэнні тэмпературы паветранага патоку.

Камплектацыя:

фен, інструкцыя, гарантыйны талон.

Осы нұсқаулықты анықтама материалы ретінде қолдану үшін сақтаңыз.

КЗН

Негізгі сипаттамалары:

- Ауа ағынын реттеудің 2 режимі
- Салқын ауа режимі
- Тұтқасы жиналмалы
- Қызып кетуден қорғаныс
- Асуға арналған ілгек

Техникалық сипаттамалары:

Қуаты: 1400 Вт
Бауы: 1,6 м
Кепілдік: 12 ай

LuazON. Мاستацтва клопату пра блізікі.

LUAZON® LF-01

- Калі фен выкарыстоўваецца ў ваннай пакоі, выключайце яго пасля выкарыстання, бо блізкасць вады ўяўляе небяспеку, нават калі фен выключаны.
- Каб пазбегнуць паразы электрычным токам, не апускайце шнур, электрычны відэлец ці фен у ваду ці іншую вадкасць.
- У выпадку калі прыбор упадзе ў ваду, неадкладна адключыце яго ад сеткі. Не дакранаўцеся вады!
- Трымайце сеткавы шнур удалечыні ад гарачых паверхняў.
- Не кідайце і не устаўляйце староннія прадметы ў адтуліны корпуса фена.
- Забараняецца зачыняць паветраныя адтуліны прыбора. Не кладзіце фен на мяккую паверхню (на ложку ці канапу), дзе паветраныя адтуліны могуць быць заблакаваны. У паветраных адтулінах не павінна быць пуху, пылі, валос.
- Не накіроўвайце струмень гарачага патоку ў вочы ці на іншыя часткі цела, асабліва адчувальныя да гарачага паветры.
- Дадзены прыбор не павінен выкарыстоўвацца асобамі з абмежаванымі фізічнымі, сэнсарнымі ці разумовымі магчымасцямі, калі толькі яны не будуць знаходзіцца пад наглядам асобы, якая адказвае за іх бяспеку, і не атрымаюць ад яе папярэднія растлумачэнні адносна выкарыстання электрапрыбора.
- Пры адключэнні фена ад сеткі цягнуце за відэлец, а не за электрычны шнур.
- Адключайце прыбор ад сеткі, калі Вы ім не карыстаецеся.
- Рэгулярна правярайце шнур і відэлец. Не карыстайцеся прыборам, калі ёсць якія-небудзь пашкоджанні корпуса ці шнура. Для прадухілення паразы электрычным токам не разбирайце фен. Пры выяўленні няспраўнасці аднясіце прыбор у рамонт.
- Не ўключайце фен у месцах, дзе распыляюцца аэразолі ці выкарыстоўваюцца лёгкаўзгаральныя вадкасці.
- Насадкі падчас працы награвваюцца. Перад здыманнем дайце ім астыць.
- Пазбягайце траплення валасоў у рашоткупаветразаборнай адтуліны падчас працы фена
- Калі прыбор адключыўся ад перагрэву, адключыце яго ад сеткі, пачакайце 10-15 хвілін, і ўключыце зноў.
- Фен мае абарону ад перагрэву, якая адключае прыбор пры перавышэнні тэмпературы паветранага патоку.

Камплектацыя:

фен, інструкцыя, гарантыйны талон.

Осы нұсқаулықты анықтама материалы ретінде қолдану үшін сақтаңыз.

КЗН

Негізгі сипаттамалары:

- Ауа ағынын реттеудің 2 режимі
- Салқын ауа режимі
- Тұтқасы жиналмалы
- Қызып кетуден қорғаныс
- Асуға арналған ілгек

Техникалық сипаттамалары:

Қуаты: 1400 Вт
Бауы: 1,6 м
Кепілдік: 12 ай

LuazON. Мастацтва клопату пра блізікі.

LUAZON® LF-01

- Калі фен выкарыстоўваецца ў ваннай пакоі, выключайце яго пасля выкарыстання, бо блізкасць вады ўяўляе небяспеку, нават калі фен выключаны.
- Каб пазбегнуць паразы электрычным токам, не апускайце шнур, электрычны відэлец ці фен у ваду ці іншую вадкасць.
- У выпадку калі прыбор упадзе ў ваду, неадкладна адключыце яго ад сеткі. Не дакранаўцеся вады!
- Трымайце сеткавы шнур удалечыні ад гарачых паверхняў.
- Не кідайце і не устаўляйце староннія прадметы ў адтуліны корпуса фена.
- Забараняецца зачыняць паветраныя адтуліны прыбора. Не кладзіце фен на мяккую паверхню (на ложку ці канапу), дзе паветраныя адтуліны могуць быць заблакаваны. У паветраных адтулінах не павінна быць пуху, пылі, валос.
- Не накіроўвайце струмень гарачага патоку ў вочы ці на іншыя часткі цела, асабліва адчувальныя да гарачага паветры.
- Дадзены прыбор не павінен выкарыстоўвацца асобамі з абмежаванымі фізічнымі, сэнсарнымі ці разумовымі магчымасцямі, калі толькі яны не будуць знаходзіцца пад наглядам асобы, якая адказвае за іх бяспеку, і не атрымаюць ад яе папярэднія растлумачэнні адносна выкарыстання электрапрыбора.
- Пры адключэнні фена ад сеткі цягнуце за відэлец, а не за электрычны шнур.
- Адключайце прыбор ад сеткі, калі Вы ім не карыстаецеся.
- Рэгулярна правярайце шнур і відэлец. Не карыстайцеся прыборам, калі ёсць якія-небудзь пашкоджанні корпуса ці шнура. Для прадухілення паразы электрычным токам не разбирайце фен. Пры выяўленні няспраўнасці аднясіце прыбор у рамонт.
- Не ўключайце фен у месцах, дзе распыляюцца аэразолі ці выкарыстоўваюцца лёгкаўзгаральныя вадкасці.
- Насадкі падчас працы награвваюцца. Перад здыманнем дайце ім астыць.
- Пазбягайце траплення валасоў у рашоткупаветразаборнай адтуліны падчас працы фена
- Калі прыбор адключыўся ад перагрэву, адключыце яго ад сеткі, пачакайце 10-15 хвілін, і ўключыце зноў.
- Фен мае абарону ад перагрэву, якая адключае прыбор пры перавышэнні тэмпературы паветранага патоку.

Камплектацыя:

фен, інструкцыя, гарантыйны талон.

Осы нұсқаулықты анықтама материалы ретінде қолдану үшін сақтаңыз.

КЗН

Негізгі сипаттамалары:

- Ауа ағынын реттеудің 2 режимі
- Салқын ауа режимі
- Тұтқасы жиналмалы
- Қызып кетуден қорғаныс
- Асуға арналған ілгек

Техникалық сипаттамалары:

Қуаты: 1400 Вт
Бауы: 1,6 м
Кепілдік: 12 ай

LuazON. Жақындарыңызға қамқор болу өнері.