

Модульный маникюрный стол

MATRIX

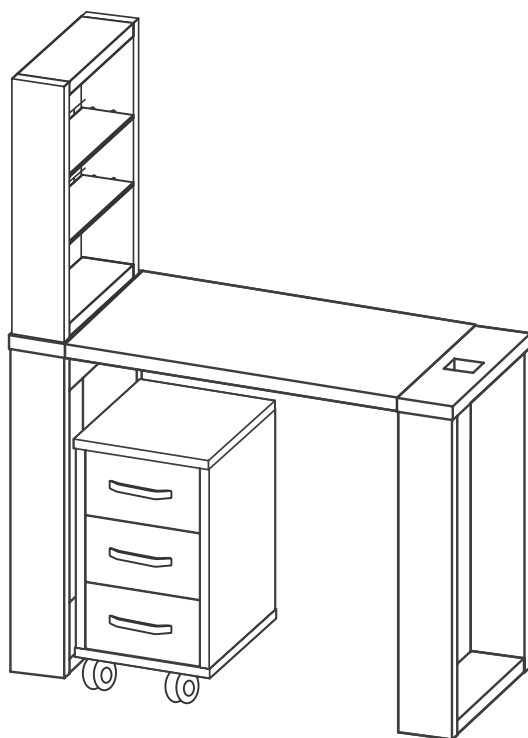

*Паспорт изделия
и руководство по эксплуатации*

Уважаемый Покупатель,
поздравляем Вас с удачным приобретением!

Для того чтобы работа с изделием была удобной и приятной, просим
внимательно ознакомиться с инструкцией.

Желаем успешной работы!

СОДЕРЖАНИЕ

1. Назначение, общие сведения	3
2. Меры безопасности, транспортировка и хранение	3
3. Технические характеристики составных элементов	4
4. Примеры комплектаций изделия	5
5. Сборка боковой опоры	7
6. Сборка столешницы	9
7. Сборка соединительной опоры	12
8. Сборка подставки для лаков	14
9. Сборка тумбы на колесиках.....	16
10. Гарантийный талон	20

На титульном листе представлен внешний вид стола в следующей комплектации: комплект боковых опор, подставка для лаков, столешница, тумба. Внешний вид готового изделия зависит от комплектации.

ПАСПОРТ ИЗДЕЛИЯ И РУКОВОДСТВО ПО ЭКСПЛУАТАЦИИ

1. Назначение, общие сведения

Модульный маникюрный стол Matrix выполнен из прочного износостойкого ЛДСП. В столешнице предусмотрены специальные отверстия для маскировки проводов. Возможна комплектация подставкой для лаков и мобильной тумбой на колёсах с тремя ящиками.

Практичный, удобный и компактный стол создаётся из секций, которые вы можете набирать в нужном количестве в зависимости от потребностей.

2. Меры безопасности, транспортировка и хранение

1. Перед началом работы внимательно прочитайте паспорт и настоящее руководство по эксплуатации.
2. **Внимание!** Не рекомендуется производить самостоятельную сборку мебели, приобретенной в разобранном виде, или ее «ремонт», «улучшение», а также прибегать для этих целей к помощи специалистов сомнительной квалификации. Кажущаяся простота сборки может быть ошибочной: для правильной сборки необходимы наличие соответствующих навыков, знание технологических особенностей изготовления мебельных изделий, знание свойств материалов и конструкций, приемы обработки, последовательность монтажа и т.п. В случае самостоятельной или неквалифицированно исполненной сборки возможно не только возникновение недостатков в изделиях (их элементах) и, как следствие, — утрата права на гарантийное обслуживание, но и возникновение опасности для жизни и здоровья людей.
3. Транспортировку осуществляют в соответствии с правилами перевозки грузов, действующими на каждом виде транспорта.
4. Изделие должно храниться в крытых складских помещениях при температуре не ниже +2 °С и относительной влажности воздуха от 45 до 70% в положении, указанном на манипуляционных знаках упаковки.

ТЕХНИЧЕСКИЕ ХАРАКТЕРИСТИКИ СОСТАВНЫХ ЭЛЕМЕНТОВ

1. Комплект боковых опор (в изделии 2 шт.)

1. Габаритные размеры (ШхГхВ, мм)
500х130х780.
2. Вес — 5 кг.

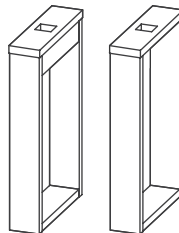

2. Столешница

1. Габаритные размеры (ШхГхВ, мм)
1000х500х120
2. Вес — 10,5 кг.

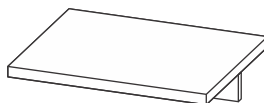

3. Подставка для лаков

1. Габаритные размеры (ШхГхВ, мм)
500х130х420.
2. Вес — 7 кг.

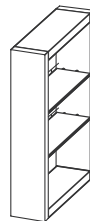

4. Тумба на колесах

1. Габаритные размеры (ШхГхВ, мм)
540х370х665
2. Вес — 21,5 кг.



5. Соединительная опора

1. Габаритные размеры (ШхГхВ, мм)
500х130х780.
2. Вес — 5 кг.

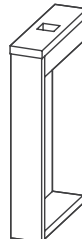

ПРИМЕРЫ КОМПЛЕКТАЦИИ ИЗДЕЛИЯ

- Комплект боковых опор
- Столешница

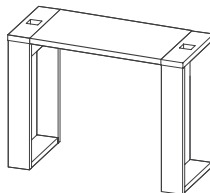

- Комплект боковых опор
- Подставка для лаков
- Столешница

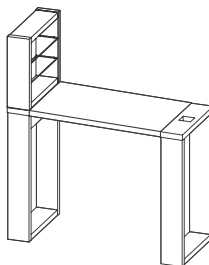

- Комплект боковых опор
- Подставка для лаков
- Столешница
- Тумба на колесах

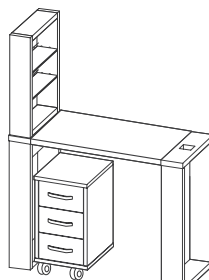

- Комплект боковых опор
- Подставка для лаков
- Соединительная опора
- Две столешницы
- Тумба на колесах

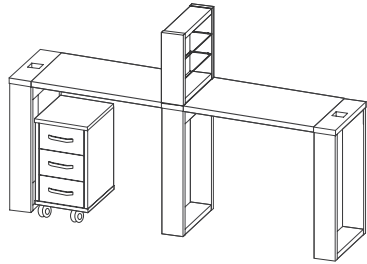

БОКОВАЯ ОПОРА

№	Наименование	Кол-во	№	Наименование	Кол-во
1.	Шкант деревянный	12 шт.	6.	Саморез 3x20	32 шт.
2.	Шток эксцентрика (саморез)	16 шт.	7.	Заглушка эксцентрика	16 шт.
3.	Эксцентрик 25 мм	16 шт.	8.	Заглушка 8 мм	4 шт.
4.	Ножка мебельная	8 шт.	9.	Заглушка для технологических отверстий, 35 мм	4 шт.
5.	Уголок с накладкой	8 шт.			

№.	Наименование	Кол-во	Длина, мм	Ширина, мм
А	Фальш-панель	2 шт.	90	432
Б	Боковая опора	4 шт.	748	126
В	Верх опоры	2 шт.	500	130
Г	Низ опоры	2 шт.	124	432

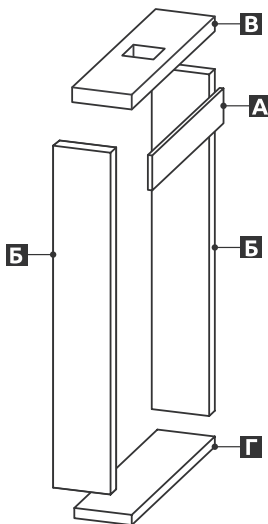

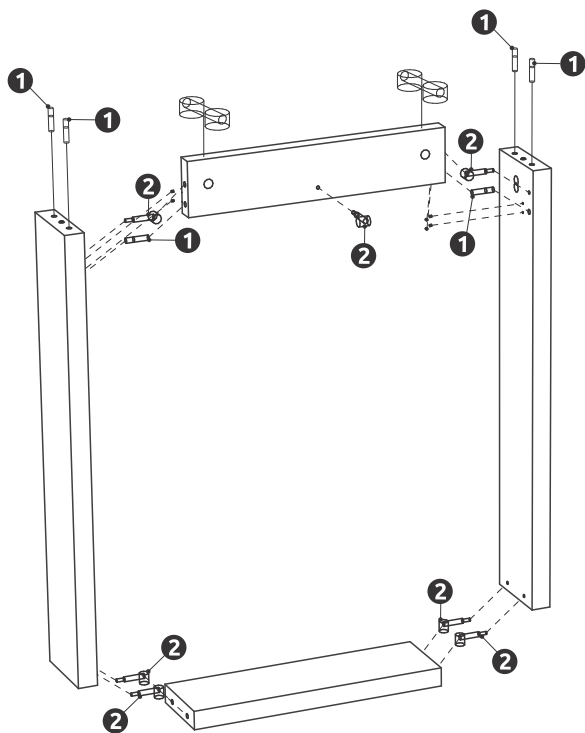

Примечание. Две боковые опоры оснащаются одинаковой фурнитурой.

СТОЛЕШНИЦА

№	Наименование	Кол-во
1.	Шкант деревянный	10 шт.
2.	Шток эксцентрика (саморез)	13 шт.
3.	Эксцентрик 16 мм	13 шт.

№	Наименование	Кол-во
4.	Заглушка эксцентрика	13 шт.
5.	Заглушка для технологических отверстий	4 шт.
6.	Стяжка для столешницы	4 шт.

№.	Наименование	Кол-во	Длина, мм	Ширина, мм
А	Столешница	1 шт.	496	1000
Б	Царга	1 шт.	90	1008

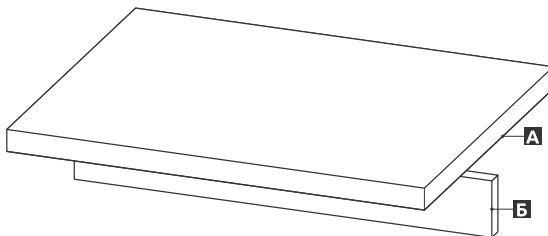

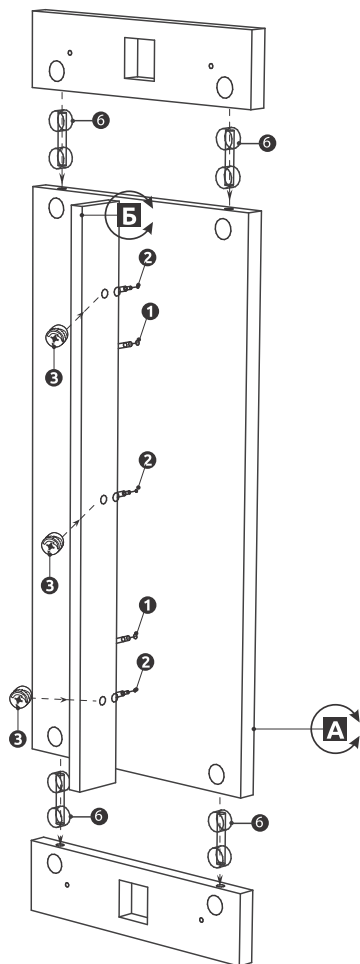

Примечание. После сборки и установки прикрутите к столешнице уголки [5], закрепленные на боковых опорах.

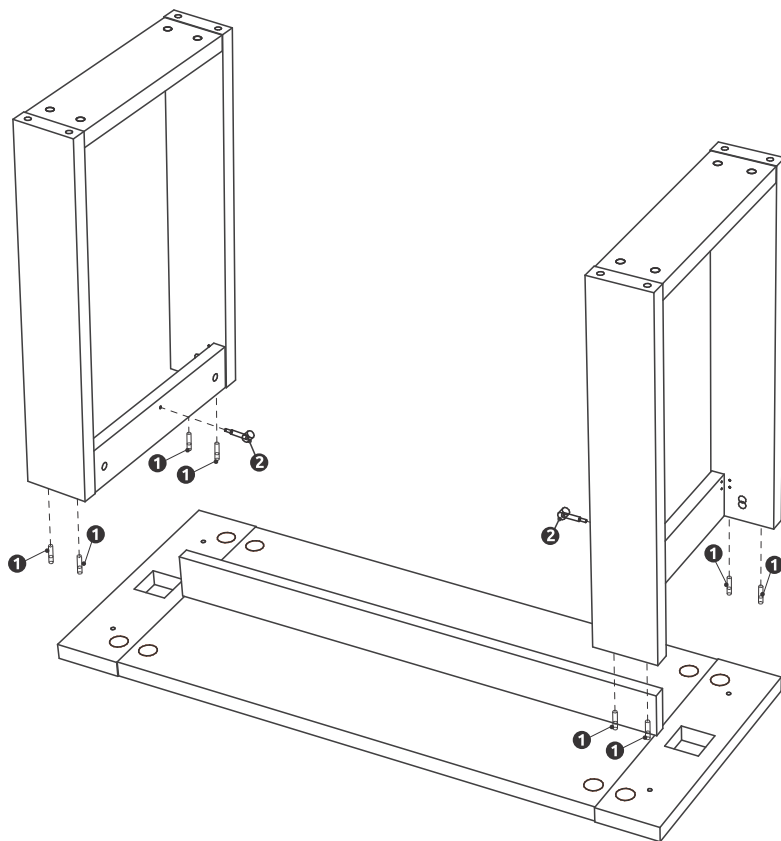

СОЕДИНИТЕЛЬНАЯ ОПОРА

№	Наименование	Кол-во	№	Наименование	Кол-во
1.	Шкант деревянный	8 шт.	6.	Заглушка 8 мм	4 шт.
2.	Шток эксцентрика (саморез)	12 шт.	7.	Уголок монтажный	4 шт.
3.	Эксцентрик 25 мм	12 шт.	8.	Саморез потай	16 шт.
4.	Подпятник	4 шт.	9.	Заглушка кабельная	1 шт.
5.	Заглушка эксцентрика	12 шт.	10.	Ножка черная	4 шт.

№.	Наименование	Кол-во	Длина, мм	Ширина, мм
А	Фальш-панель	2 шт.	90	432
Б	Боковина стойки	2 шт.	748	126
В	Верх стойки	1 шт.	130	500
Г	Низ стойки	1 шт.	124	432

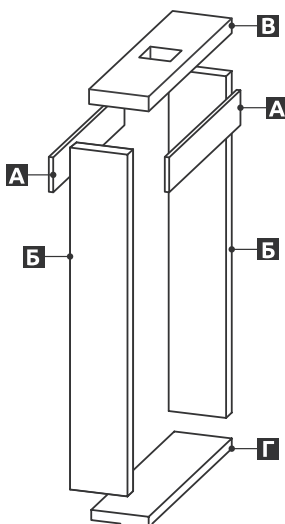

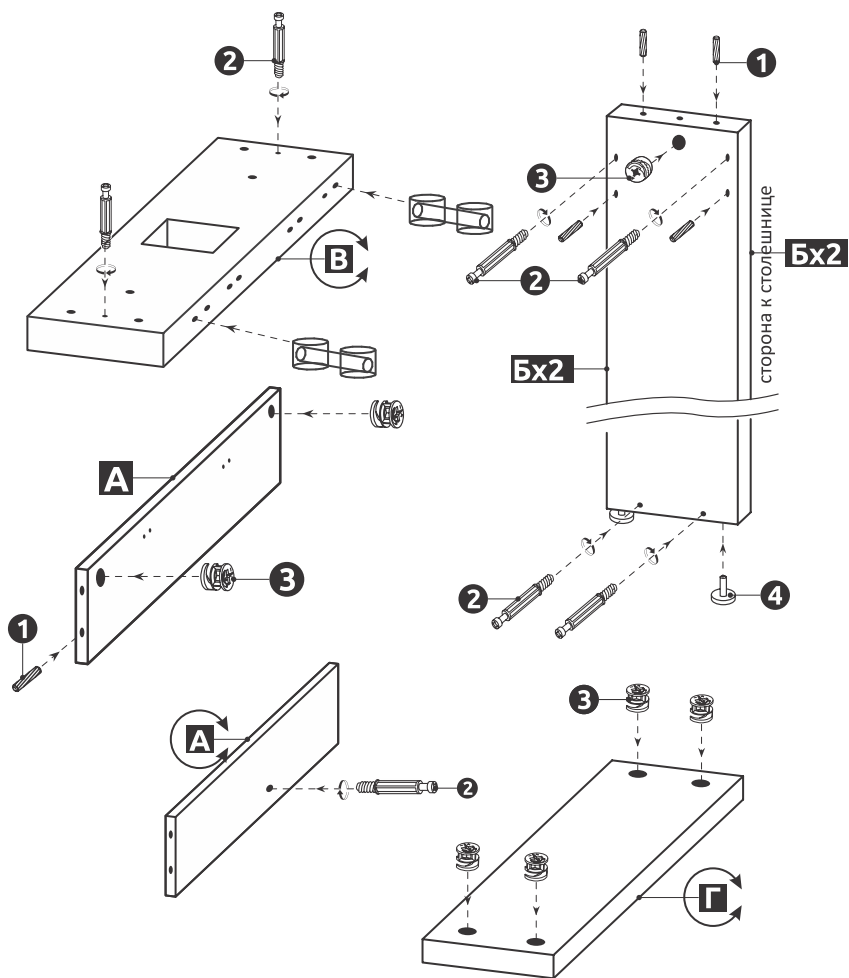

Примечание.

Две фальш-панели и две боковины оснащаются одинаковой фурнитурой.

ПОДСТАВКА ДЛЯ ЛАКОВ

№	Наименование	Кол-во	№	Наименование	Кол-во
1.	Шкант деревянный	8 шт.	5.	Рейлинг для стекла	4 шт.
2.	Шток эксцентрика (саморез)	4 шт.	6.	Полкодержатель для стекла	8 шт.
3.	Эксцентрик 25 мм	4 шт.	7.	Заглушка эксцентрика	4 шт.
4.	Винт М6х40	2 шт.			

№.	Наименование	Кол-во	Длина, мм	Ширина, мм
А	Верх стойки	1 шт	126	432
Б	Боковина стойки	2 шт.	420	130
В	Низ стойки	1 шт.	126	432
Г	Полка стеклянная	2 шт	130	425

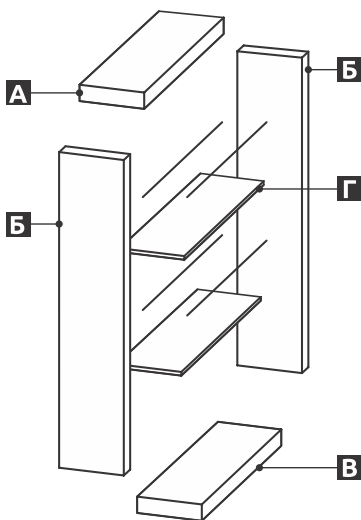

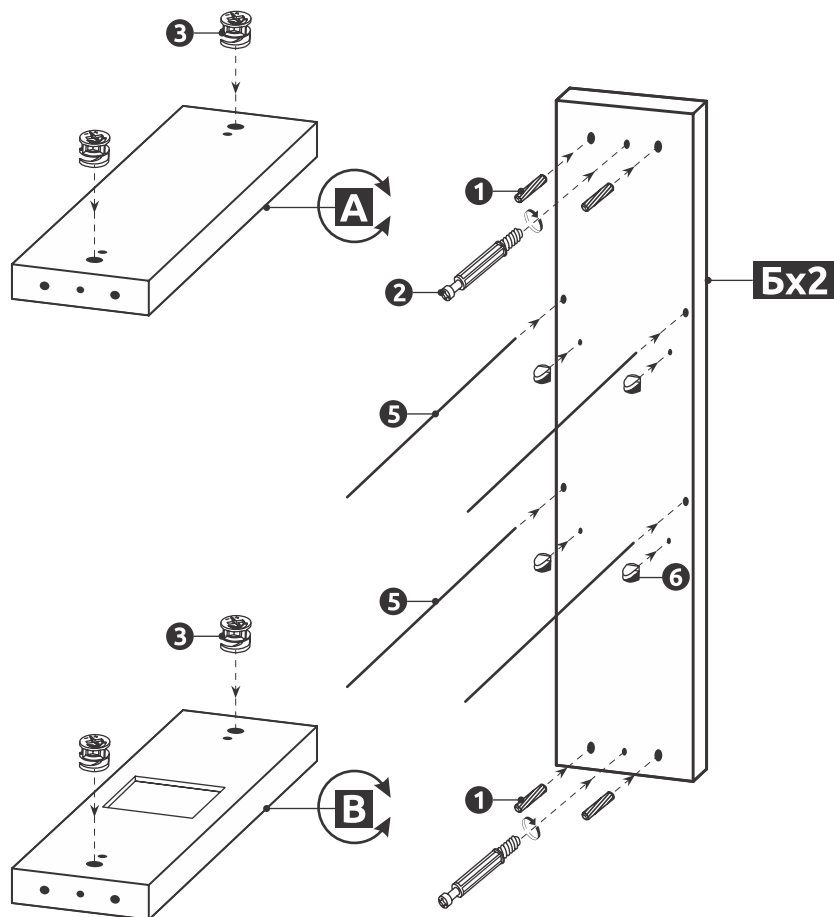

Примечания

1. Две боковые стойки оснащаются одинаковой фурнитурой.
2. Углубление в нижней полке служит для правильного центрирования подставки на боковых опорах стола. Заглушку для кабель-канала в опоре стола демонтировать не надо.
3. Подставку с боковой опорой стола скрепляют винтами [4].
4. Рейлинги для стекла необходимо установить одновременно с установкой фурнитуры.
5. Полкодержатели и стеклянные полки установить после окончательной сборки стола.

ТУМБА НА КОЛЕСАХ

№	Наименование	Кол-во	№	Наименование	Кол-во
1.	Шкант деревянный	8 шт.	8.	Направляющая роликовая	3 пары
2.	Шток эксцентрика (саморез)	20 шт.	9.	Ручка мебельная	3 шт.
3.	Эксцентрик 25 мм	4 шт.	10.	Колеса с креплениями	4 шт.
4.	Эксцентрик 16 мм	16 шт.	11.	Саморез потай 3,5x16 мм	28 шт.
5.	Евровинт 6x13 потай	12 шт.	12.	Заглушка пластик (эксцентрик)	20 шт.
6.	Евровинт 7x50	30 шт.	13.	Заглушка пластик (евровинт)	34 шт.
7.	Евровинт 7x70	4 шт.			

№.	Наименование	Кол-во	Длина, мм	Ширина, мм
	Тумба			
А	Боковина тумбы	2 шт	550	497
Б	Верх тумбы	1 шт.	370	500
В	Низ тумбы	1 шт.	370	500
Г	Задняя стенка	1 шт.	550	316
	Ящики			
Д	Фасад ящика	3 шт.	181	312
Е	Дно ящика	3 шт.	259	434
Ж	Боковина ящика	6 шт.	450	146
З	Задняя панель ящика	3 шт.	259	146

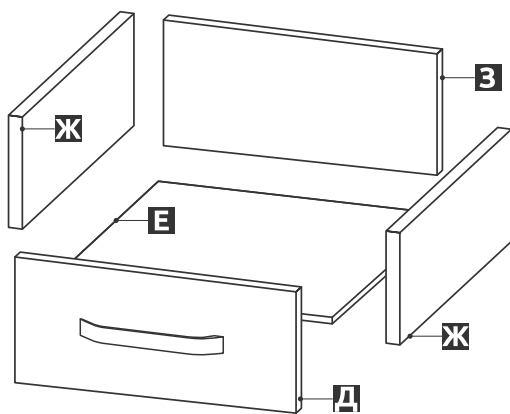
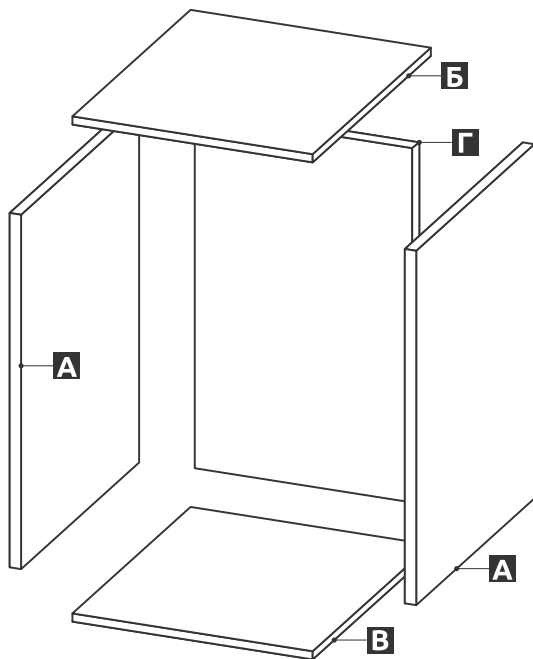

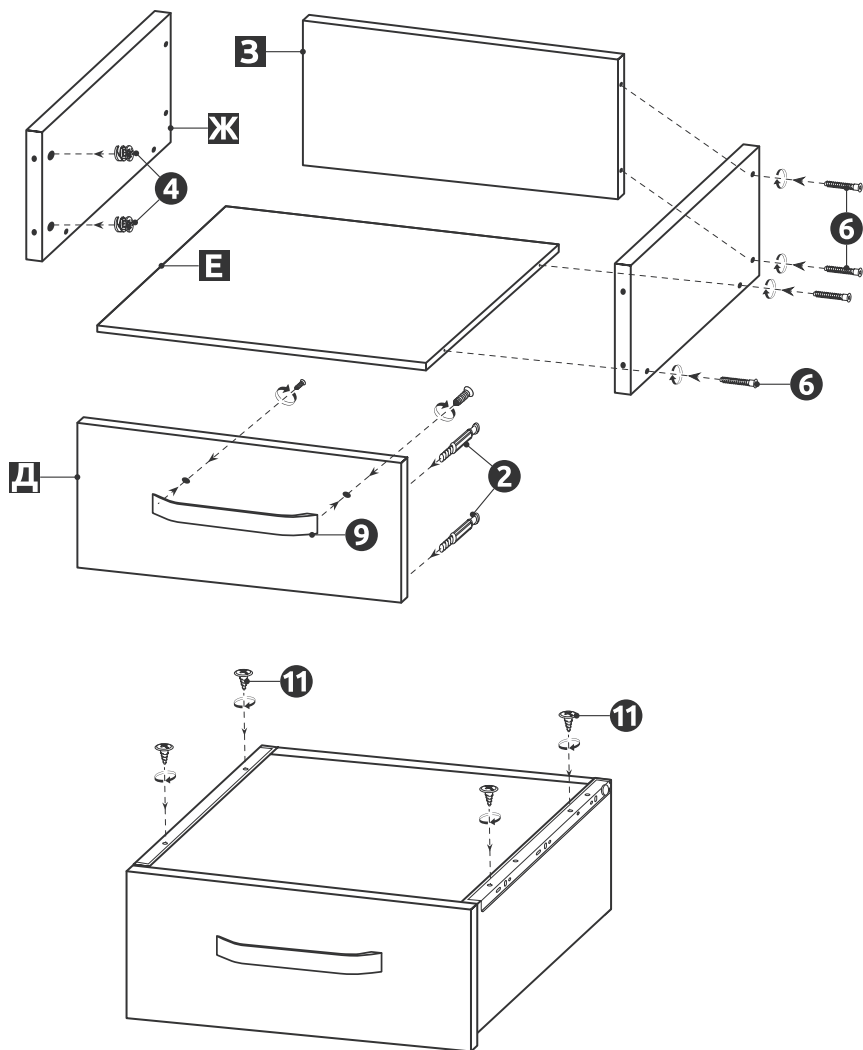

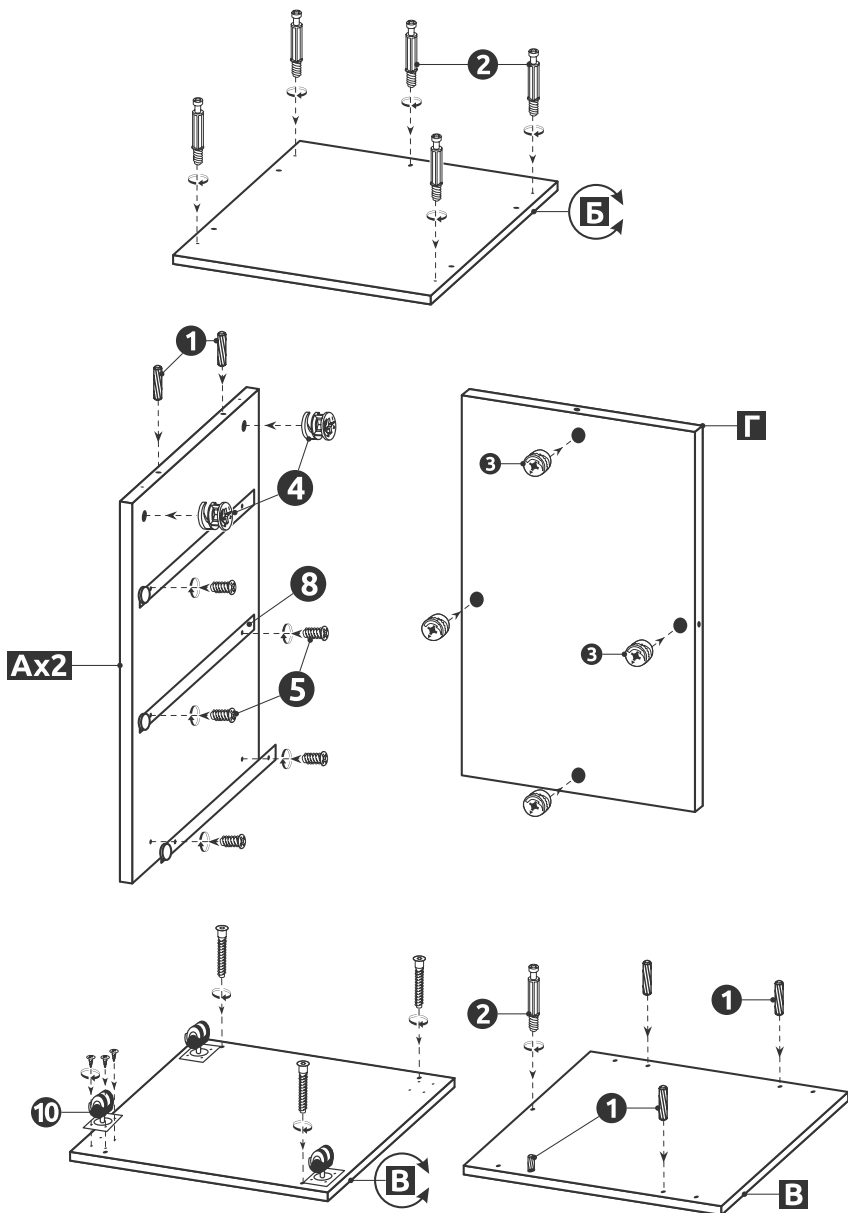

Примечание. Две боковины тумбы оснащаются одинаковой фурнитурой.

Гарантийный талон



ВНИМАНИЕ!

Гарантийный ремонт производится при наличии у покупателя правильно и чётко заполненного гарантийного талона и документа, подтверждающего покупку (чек, накладная).



Все поля обязательны к заполнению

Заполняется покупателем

Покупатель _____
ФИО / Название организации

С условиями гарантии ознакомлен.

К комплектации и внешнему виду претензий не имею. _____
Подпись

Заполняется продавцом

Продавец _____
Название организации

Дата продажи _____ Подпись продавца _____

Почтовый адрес _____

Код города _____
и контактный телефон _____

Серийный номер изделия _____

М.П.

Гарантийные обязательства

Настоящие гарантийные обязательства представляют собой гарантию Продавца на Оборудование, указанное в настоящем паспорте и приобретенное Покупателем у Продавца. Гарантия предоставляется на срок 12 (двенадцать) месяцев со дня продажи Оборудования и распространяется на материальные дефекты, возникшие по вине производителя.

Страна-изготовитель: Россия

Производитель: ООО «Евромедсервис»
105082, г. Москва, ул. Большая Почтовая,
д. 34, стр. 6, офис 16

Дата выпуска: указана на упаковке изделия. Срок хранения не установлен.

Производитель оставляет за собой право на внесение изменений в конструкцию, дизайн и комплектацию без дополнительного уведомления об этих изменениях, при условии сохранения функциональных и потребительских свойств товара.

Организация, уполномоченная принимать претензии по качеству товара: ООО «Евромедсервис»
141100, Россия, Московская область, г. Щёлково,
ул. Заречная, 153 к7
Тел.: +7 (495) 668-08-64
www.emscorp.ru

Товар изготовлен в соответствии с ТР ТС 025/2012.

Регистрационный номер декларации о соответствии:
ЕАЭС N RU Д-РУ.РА04.В.39335/22 от 22.06.2022

