

5. Меры безопасности и рекомендации.

5.1. Рекомендуемая температура воздуха при хранении, эксплуатации: от **+10 до +30 С**. Не допускайте попадания на изделие горячих предметов или длительного температурного воздействия (**свыше +60 С**).

5.2. Рекомендуемая относительная влажность местонахождения изделия **60-70%**. Не следует поддерживать в течение продолжительного времени условия крайней влажности или сухости помещения, тем более, их периодической смены.

5.3. Рекомендации по уходу за мебелью из ламинированного ДСП. Старайтесь не допускать: Попадания воды на поверхности и в стыки. Механических повреждений. Пользоваться слишком активно чистящими средствами, особенно если в их состав входят достаточно сильные химикаты. Для очистки корпусной мебели используйте мягкую сухую ткань и специальные полироли.

5.4. Использовать изделие только по прямому назначению, не допускайте превышения нагрузки, указанных в п.п. 2.4.

1. Общие сведения о изделии.

1.1. Маникюрный столик «ЛЕКС» предназначен для проведения сеанса маникюра и размещения рабочих инструментов мастера.

1.2. Изделие поставляется в разобранном виде.

2. Технические характеристики.

2.1. Маникюрный столик изготовлен из облицованной ДСП толщиной 16 мм. Видимые части торцов деталей обработаны кромкой ПВХ 0,4 и 2 мм. Изделие оснащено удобной столешницей, полками разных размеров и по желанию заказчика приставной тумбой для обеспечения наиболее удобных условий работы.

2.2. Срок службы изделия при соблюдении мер безопасности и рекомендаций описанные в **п.5** - 5 лет.

2.3. Габаритные размеры изделия:

высота до столешницы - 755 мм , общая—1000 мм

ширина - 1000 мм

глубина - 450 мм

масса

2.4. Допустимая нагрузка на изделие не более 8 кг.

МАНИКЮРНЫЙ СТОЛ «ЛЕКС»

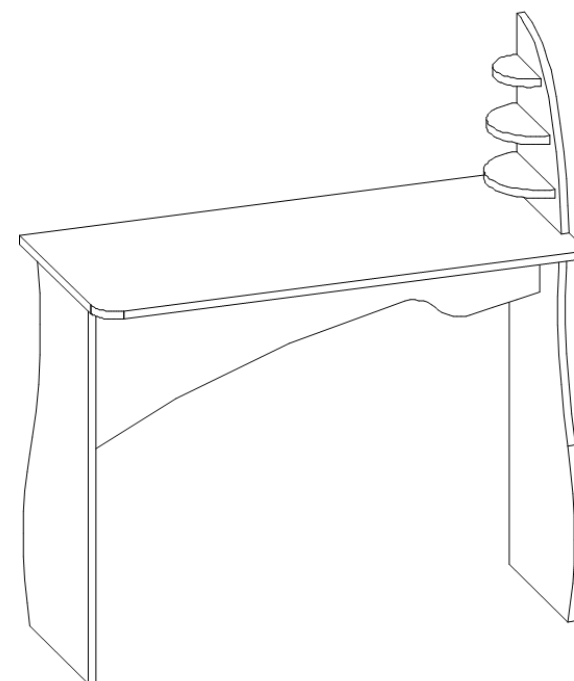

3. Комплектация.

КОРПУСНЫЕ ДЕТАЛИ.

Поз	Наименование	Кол-во	Длина, мм	Ширина, мм	ФУРНИТУРА.	
					Наименование	Кол-во
					Евровинт 7*50	9 шт
					Заглушка евровинта	9 шт
					Шток минификса	8 шт
1	Столешница	1 шт	1000	450	Корпус минификса	8 шт
2	Стойка полок	1 шт	350	240	Заглушка минификса	8 шт
3	Нога левая	1 шт	734	360	Подпятник пластик	4 шт
4	Нога правая	1 шт	734	360	Саморез 3,5*16	8 шт
5	Полка верхняя	1 шт	140	70	Ключ шестигранный	1 шт
6	Полка средняя	1 шт	190	90		
7	Полка нижняя	1 шт	220	100		
8	Царга	1 шт	968	350		

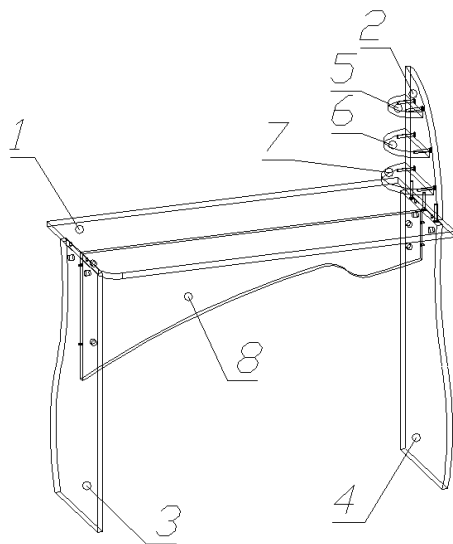

4. Последовательность сборки.

- 4.1.** Перед началом сборки следует внимательно изучить схему и последовательность сборки изделия. При креплении деталей проверять их положение на схеме сборки и соответствие диаметров отверстий на деталях с крепежом. Соблюдать меры предосторожности.
- 4.2.** Соединить детали № 5,6,7 с деталью № 2 с помощью евровинтов через отверстия D7.
- 4.3.** Вкрутить штоки минификсов в глухие отверстия D5 на деталях № 1,3,4.
- 4.4.** Прикрутить деталь № 2 (в сборе с деталями № 5,6,7) к детали № 1 с помощью евровинтов через отверстия D7.
- 4.5.** Прикрутить к нижним торцам деталей № 3,4 подпятники с помощью саморезов 3,5*16.
- 4.6.** Вставить корпуса минификсов в глухие отверстия D15 деталей № 3,4,8 (стрелки на корпусах минификсов должны быть направлены в сторону торцевых отверстий).
- 4.7.** Соединить детали № 3,4,8, затянуть корпуса минификсов, повернув их по часовой стрелке до полной фиксации.
- 4.8.** Соединить деталь № 1 с деталями № 3,4,8 и зафиксировать аналогично пункту **4.6**