

ГАРАНТИЙНЫЙ ТАЛОН



Гарантийный срок: 12 месяцев.

Наименование товара: _____

Модель: _____

Дата продажи: _____

Продавец: _____

Подпись продавца: _____

Печать
фирмы-
продавца

Изделие получил в исправном состоянии.

С условиями гарантии ознакомлен и согласен _____

(подпись покупателя)



Руководство по эксплуатации Пайдалану жөніндегі Нұсқаулық Кіраўніцтва па эксплуатацыі

Электроприборы для глажки
бытовые: отпариватели
Тұрмыстық үтіктеуге арналған электр
аспаптары: бұмен пісіргіштер
Электрапрыборы для прасавання
бытавыя: отпариватели



**Моделі: LO-01.
Моделі: LO-01.
Мадэль: LO-01.**



RU

Настоящее руководство по эксплуатации (далее – РЭ) содержит сведения о конструкции и характеристиках электроприборов для глажки бытовых: отпариватели, модели: LO-01 (далее по тексту – «отпариватель» или «изделие», «прибор», «устройство»), а также сведения необходимые для правильной и безопасной эксплуатации (использованию по назначению, технического обслуживания, текущего ремонта, хранения, транспортирования, утилизации). Предприятие-изготовитель не несет гарантийной ответственности за неполадки и повреждения, происшедшие из-за несоблюдения требований, изложенных в настоящем РЭ.

Электроприборы для глажки бытовые: отпариватели, модели: LO-01 изготавливаются по конструкторской документации предприятия изготовителя в соответствии с требованиями технических регламентов Таможенного союза, Директивами 2014/30/EU, 2014/35/EU.

Обозначение продукции в соответствии с номенклатурными каталогами предприятия изготовителя.

Реквизиты производителя и уполномоченного изготовителем лица:

Наименование изготовителя: Ningbo North Latitude Electric Co., LTD.

Адрес изготовителя: Fuhai South Industrial Zone, Cixi, Ningbo, Zhejiang, China (Китай), e-mail: 2006303@qq.com.

Наименование уполномоченного изготовителем лица: ООО «Пилат».

Юридический адрес представителя: 620085, РФ, Свердловская область, г. Екатеринбург, ул. 8 Марта, 212-4.

Телефон: +7 (343) 379-03-85.

e-mail: pilattrade@gmail.com.

ОПИСАНИЕ ИЗДЕЛИЯ

Назначение

Отпариватель предусмотрен и разработан для бытового использования. Он предназначен для разглаживания изделий из ткани с помощью потока горячего пара. Любое иное использование будет рассматриваться как использование не по назначению. Компания-изготовитель не несет ответственности за последствия, связанные с использованием изделия не по назначению. Перед использованием изделия полностью прочтите данное руководство по эксплуатации. На повреждения или дефекты, возникшие вследствие несоблюдения указаний руководства по эксплуатации, гарантия не распространяется. Храните данное руководство по эксплуатации рядом с устройством и передавайте его последующим пользователям.

ХАРАКТЕРИСТИКИ

- Объем емкости для воды: 110 мл.
- Подача пара: 18 г/мин.
- Температура пара: 160°C.
- Давление пара: 1,5 Бар.
- Время нагрева: 45 сек.
- Длина шнура: 1,8 м.
- Мощность: 800 Вт.
- Степень защиты: IP20.
- Класс защиты: I.
- Напряжение: 220–240 В (~).

КОМПЛЕКТАЦИЯ

- Отпариватель.
- Ворсовая щетка.
- Тканевая насадка.
- Руководство по эксплуатации.
- Упаковка.

ВНЕШНИЙ ВИД ИЗДЕЛИЯ

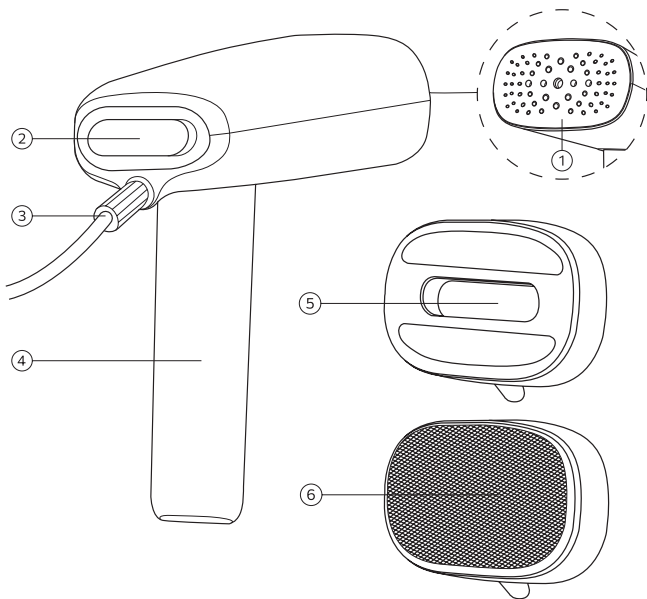

1. Паровой утюжок.

2. Кнопка подачи пара/индикатор питания.

3. Шнур типа Y.

4. Ручка устройства/резервуар для воды.

5. Тканевая насадка.

6. Ворсовая щетка.

Внимание! Производитель оставляет за собой право изменять внешний вид и комплектацию товара без предупреждения.

ОБЩИЕ СВЕДЕНИЯ

Маркировка

Маркировка изделия выполнена в соответствии с конструкторской документацией-предприятия-изготовителя и нанесена на упаковку. Маркировка изделия содержит:

- наименование предприятия-изготовителя;
- наименование страны-изготовления;
- обозначение и модель изделия;
- дата изготовления (месяц и год выпуска);
- знак соответствия ЕАС;
- напряжение питания;
- класс защиты и степень IP.

Условия эксплуатации

Рабочая температура: от +10°C до +45°C.

Относительная влажность: 10–80%.

Температура хранения: от +5°C до +70°C .

Относительная влажность при хранении: 10–80%.

Хранение

– Хранение изделия осуществляется в индивидуальной упаковке в закрытых сухих отапливаемых помещениях при температуре не ниже 5°C, относительной влажности не более 80%. Воздух помещений не должен содержать кислотные и другие пары, вредно действующие на материалы изделий. Срок хранения 2 года.

– Заводская маркировка должна быть доступна для осмотра.

Транспортирование

– Транспортирование упакованных изделий может производиться всеми видами транспорта, в соответствии с правилами перевозки грузов, действующими на этих видах транспорта. Перевозить необходимо в вертикальном положении.

– Во время транспортировки изделие должно быть надежно закреплено специальным оборудованием — прокладками, опорами, ремешками. Перевозку следует осуществлять исходя из манипуляционных знаков на коробке.

Техническое обслуживание и ремонт

– После окончания работы выключите прибор и отключите его от электросети.

– Для чистки внешних частей устройства используйте мягкую и влажную ткань, а затем протрите устройство сухой тканью. Не пользуйтесь металлическими губками, воспламеняющимися жидкостями или химикатами для удаления пятен и абразивными средствами.

– Устройство снабжено сетевым шнуром питания типа: Y.

– При повреждении шнура питания:

- типа X, его следует заменить специальным шнуром или комплектом, получаемым у изготовителя или его агента;
- типа Y, во избежание опасности его должен заменить изготовитель или его агент, или аналогичное квалифицированное лицо;
- типа Z, шнур питания замене не подлежит. Если шнур поврежден, то прибор следует снять с эксплуатации.

– При возникновении любых неисправностей в работе изделия необходимо обратиться в специализированный сервисный центр.

– Гарантийное обслуживание производится только по предъявлении гарантийного талона на изделие.

Сведения об утилизации

– Использованное электрическое и электронное бытовое оборудование нельзя выбрасывать в мусорные ящики, как бытовой мусор. Селекция, сбор и надлежащая утилизация отходов такого типа оберегает ценные ресурсы окружающей среды.

– Пользователь несет ответственность за доставку использованного оборудования в специализированный пункт сбора, где его примут бесплатно.

УКАЗАНИЯ ПО ЭКСПЛУАТАЦИИ

Требования безопасности

Изделия соответствуют требованиям ТР ТС 004/2011 «О безопасности низковольтного оборудования», ТР ТС 020/2011 «Электромагнитная совместимость технических средств», ТР ЕАЭС 037/2016 «Об ограничении применения опасных веществ в изделиях электротехники и радиоэлектроники».

Во избежание возникновения ситуаций, опасных для жизни и здоровья, а также преждевременного выхода устройства из строя или опасности возгорания, необходимо строго соблюдать перечисленные ниже условия.

- Используйте устройство только по его прямому назначению, как изложено в данном руководстве. Неправильное обращение с прибором может привести к его поломке, причинению вреда пользователю или его имуществу.
- Прежде чем подключить прибор к электросети, проверьте, соответствует ли напряжение, указанное на приборе, напряжению в электросети в вашем доме.
- Ни в коем случае не эксплуатируйте изделие с дефектами или с поврежденным сетевым шнуром.
- В случае появления признаков повреждения, например, запаха горелого, немедленно отключите изделие от сети и обратитесь в центр сервисного обслуживания компании импортера.
- При повреждении сетевого шнура изделия его необходимо отремонтировать в авторизованном центре сервисного обслуживания компании импортера.
- Следите за тем, чтобы изделие и сетевой шнур не находились вблизи горячих поверхностей.
- Следите за тем, чтобы сетевой шнур не был зажат и не терся об острые кромки.
- Подключение и отключение устройства к источнику питания производите только сухими руками.
- Ни в коем случае не открывайте и не пытайтесь отремонтировать изделие самостоятельно, это может быть опасно для жизни и здоровья. Не вносите никаких изменений в изделие. Любой ремонт должен выполняться исключительно авторизованными центрами сервисного обслуживания компании импортера с использованием оригинальных запасных частей и принадлежностей.
- Для полного и надежного отключения изделия от сети электропитания сначала выключите его при помощи кнопки «Вкл./Выкл.». Только после этого вынимайте сетевой штекер из сетевой розетки.
- Никогда не оставляйте свисающим сетевой шнур. Вы можете споткнуться об него или повредить его.
- Не допускайте воздействия на изделие таких погодных факторов, как дождь, мороз и прямые солнечные лучи.
- Не опускайте изделие и его сетевой шнур, патрубки в воду.
- Не мойте изделие под струей воды.

- Прибор не предназначен для работы с внешним таймером или отдельно дистанционно управляемой системой.
- Перед очисткой изделия выключите его из сети. Всегда протирайте изделие влажной, но не мокрой тканью и не допускайте постоянного попадания на изделие брызг воды.
- Используйте только оригинальные средства для обслуживания от компании-изготовителя.
- Не допускайте, чтобы дети играли с изделием.
- Храните изделие в недоступном для детей месте.
- Всегда присматривайте за детьми, если они находятся рядом с изделием.
- Дети старше восьми лет могут самостоятельно использовать изделие, только если они ознакомлены с правилами безопасного обращения с ним. Дети должны знать и понимать, какая опасность может возникнуть в результате неправильного обращения с изделием.
- Лицам включая детей, с физическими, сенсорными или психическими нарушениями, с отсутствием опыта и знаний в обращении с устройством, разрешено эксплуатировать его исключительно под контролем или руководством ответственного лица.

Примечание: данное руководство по эксплуатации не может предусмотреть все возможные нештатные ситуации, которые могут возникнуть в процессе эксплуатации данного прибора. Пользователь должен самостоятельно следить за соблюдением техники безопасности при работе с изделием.

ЭКСПЛУАТАЦИЯ

При первом использовании возможно появление небольшого шума от нагрева воды, выделение капель воды или белых частиц на рабочей поверхности.

1. Налейте воду в емкость и установите резервуар.

2. Подключите отпариватель к сети.

Важно. Не используйте общий источник питания с другими электроприборами с большей мощностью.

3. Используйте насадки в комплекте. Установите их на место парового утюжка.

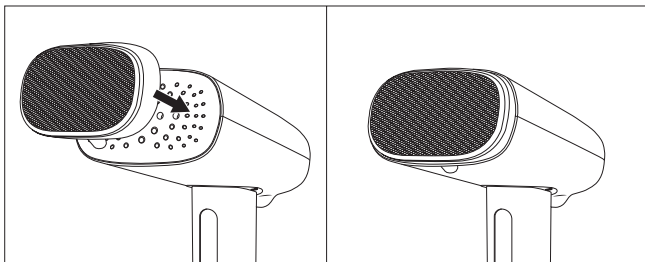

Тканевая насадка одновременно отпаривает и чистит вещи. С ней вы бережней очистите ткань, не причиняя ей вреда.

Ворсовая щетка отпаривает шерстяные и меховые вещи, не заглаживая ворс.

Важно. Перед тем, как поменять насадку, выключите устройство и дождитесь пока оно остынет.

4. Нажмите кнопку на корпусе, чтобы включить устройство. Через 45 секунд отпариватель нагреется и будет готов к работе.

Для удобства в устройстве предусмотрена система индикации. При предварительном нагреве, индикатор мигает красным, по окончании кнопка на устройстве загорится зеленым.

Индикатор вновь может загореться красным в случае, если в резервуаре осталось мало воды. В таком случае выключите устройство и наполните емкость.

Важно. В устройстве предусмотрен тепловой предохранитель, который защитит отпариватель от перегрева. Если температура превысит норму, устройство автоматически выключится. В таком случае отключите устройство от сети и подождите, пока оно остынет. Только после этого вы можете вновь приступить к работе.

5. Используйте отпариватель для одежды и мебели. Устройство подходит для паровой глажки ковров, штор, постельного белья, подушек, дивана, детских игрушек.

Важно. Не выпускайте пар на людей и животных, деревянную мебель и бытовую технику.

Повесьте одежду на вешалку при вертикальном отпаривании. Одной рукой держите отпариватель, а другой натягивайте край одежды, чтобы она стала гладкой. Перемещайте рабочую поверхность отпаривателя сверху вниз. Если вы не используете тканевую насадку, не подносите отпариватель слишком близко.

Также вы можете использовать гладильную доску для медленного глажения.

Важно. Удостоверьтесь, что ткань подходит для процедуры. Для этого посмотрите информацию на этикетке.

6. Выключите устройство и отключите его от сети. Храните отпариватель в чистом и сухом месте.

НАПОЛНЕНИЕ И УСТАНОВКА РЕЗЕРВУАРА ДЛЯ ВОДЫ

Важно. Перед тем, как снимать резервуар, убедитесь, что устройство отключено от сети.

1. Поверните резервуар против часовой стрелки до положения **1** и потяните резервуар на себя.

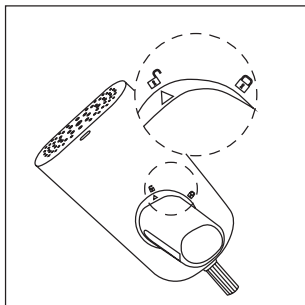

2. Откройте крышку резервуара и залейте воду до отметки «MAX».

Рекомендуем использовать чистую воду без добавления моющих средств и других жидкостей.

Важно. Плотно закройте крышку, чтобы не допустить протекания воды.

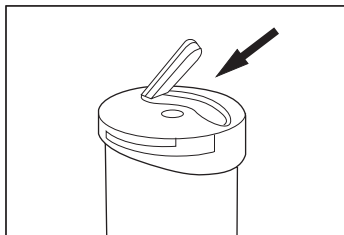

3. Приложите резервуар к устройству и прокрутите до щелчка в положение .

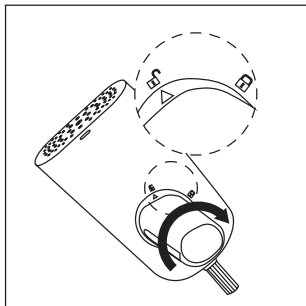

ЧИСТКА ОТПАРИВАТЕЛЯ

Важно. Перед чисткой выключите устройство и выньте вилку из розетки. Дождитесь пока отпариватель остынет в течении часа и только после этого приступайте к очистке.

1. Снимите резервуар для воды и вылейте остатки воды.
2. Высушите резервуар полотенцем.
3. Убедитесь, что выход пара чистый. Для очистки используйте чистое полотенце, смоченное в воде и уксусе в соотношении 1:1.

ГАРАНТИЙНЫЕ ОБЯЗАТЕЛЬСТВА И УСЛОВИЯ РЕАЛИЗАЦИИ

Срок службы устройства, составляет **5 лет** при соблюдении требований транспортирования, хранения и эксплуатации, изложенных в настоящем РЭ.

Изготовитель предоставляет гарантию на **срок 12 месяцев**, считая от даты продажи изделия через розничную торговую сеть.

Гарантия распространяется на повреждения, возникшие по вине изготовителя, т. е. дефекты материалов или ошибки при заводской сборке.

Гарантия не распространяется на повреждения, возникшие из-за неправильной эксплуатации устройства или использования не по назначению.

Внимание! Разборка устройства или любые попытки внесения конструкционных изменений, выходящие за пределы его нормальной эксплуатации или ухода, влекут за собой потерю гарантии!

– В случае обнаружения неправильной работы устройства, необходимо доставить его вместе с заполненным продавцом гарантийным талоном в сервисный центр импортера.

– Условием принятия гарантии является соответствие даты изготовления, указанной на продукте, дате, указанной на гарантийном талоне. Настоящие гарантийные условия не исключают, не ограничивают и не приостанавливают прав покупателя, вытекающих из несоответствия товара условиям договора.

– В течение гарантийного срока эксплуатации пользователь имеет право на бесплатный ремонт по предъявлении гарантийного талона. Последующие в течение гарантийного срока ремонты выполняются бесплатно и данные о ремонте записываются в гарантийном талоне.

– Без предъявления гарантийного талона на изделие или при отсутствии на талоне штампа магазина и даты продажи претензии к качеству изделия не принимаются и гарантийный ремонт не производится.

– Изделие до подачи в торговый зал или к месту выдачи покупки должно пройти предпродажную подготовку, которая включает: распаковку товара, осмотр товара, проверку комплектности, качества изделия, наличия необходимой информации о товаре и его изготовителе.

– По требованию покупателя он должен быть ознакомлен с устройством и действием товара, который должен демонстрироваться в собранном, технически исправном состоянии.

– Специальные условия реализации изделия не установлены.

По вопросам гарантийного обслуживания и ремонта товара TM Windigo просьба обращаться по адресу: Россия, 620010, г. Екатеринбург, ул. Черняховского, 86/12.

Тел.: +7(343) 278-67-00, 8-800-234-1000.

KZ

Осы пайдалану жөніндегі Нұсқаулық тұрмыстық үтіктеуге арналған электр аспаптарының конструкциясы мен сипаттамалары туралы мәліметтерді қамтиды: бұмен пісіргіштер, модельдер: LO-01 (бұдан әрі мәтін бойынша - «бұмен пісіргіш» немесе «бұйымды», «аспапты», «құрылғыны»), сондай-ақ дұрыс және қауіпсіз пайдалану (мақсаты бойынша пайдалану, техникалық қызмет көрсету, ағымдағы жөндеу, сақтау, тасымалдау, кәдеге жарату) үшін қажетті мәліметтерді қамтиды. Дайындаушы кәсіпорын осы пайдалану жөніндегі нұсқамада жазылған талаптарды сақтамағаны үшін Туындаған ақаулар мен зақымданулар үшін кепілдік жауапкершілікте болмайды.



Тұрмыстық үтіктеуге арналған электр аспаптары: бұмен пісіргіштер, модельдер: LO-01 кеден одағының техникалық регламенттерінің талаптарына, 2014/30/EU, 2014/35/EU директиваларына сәйкес дайындаушы кәсіпорынның конструкторлық құжаттамасы бойынша дайындалады.

Өнімді дайындаушы кәсіпорынның номенклатуралық каталогтарына сәйкес белгілеу.

Өндірушінің және дайындаушы уәкілеттік берген тұлғаның деректемелері:

Дайындаушының атауы: Ningbo North Latitude Electric Co., LTD.

Өндірушінің мекен-жайы: Fuhai South Industrial Zone, Cixi, Ningbo, Zhejiang, China (Қытай),
e-mail: 2006303@qq.com

Дайындаушы уәкілеттік берген тұлғаның атауы: ООО "Пилат".

Өкілдің заңды мекенжайы: 620085, РФ, Свердловская область, г. Екатеринбург, ул. 8 Марта, 212-4.

Телефон: +7 (343) 379-03-85.

e-mail: pilattrade@gmail.com.

ӨНІМНІҢ СИПАТТАМАСЫ

Мақсаты

Бумен пісіргіш қамтамасыз етілген және тұрмыстық пайдалануға арналған. Ол матадан жасалған бұйымдарды ыстық бу ағынымен тегістеуге арналған. Дайындаушы Компания бұйымды мақсатсыз пайдалануға байланысты Салдарлар үшін жауапты болмайды. Өнімді қолданар алдында осы нұсқаулықты толығымен оқып шығыңыз. Пайдалану жөніндегі басшылықтың нұсқауларын сақтамау салдарынан туындаған зақымдарға немесе ақауларға кепілдік қолданылмайды. Осы нұсқаулықты құрылғының жанында сақтаңыз және оны келесі пайдаланушыларға жіберіңіз.

СИПАТТАМАЛАРЫ

- Су ыдысының көлемі: 110 ml.
- Бу беру: 18 g/min.
- Бу температурасы: 160°C.
- Бу қысымы: 1.5 Bar.
- Қыздыру уақыты: 45 sec.
- Сымның ұзындығы: 1.8 m.
- Қуат: 800 W.
- Қорғау дәрежесі: IP20.
- Қорғаныс класы: I.
- Кернеу: 220–240 V (~).

ЖИНАҚТАУ

- Бумен пісіргіш.
- Қылшық щетка.
- Мата саптамасы.
- Пайдалану жөніндегі Нұсқаулық.
- Орау.

ӨНІМНІҢ СЫРТҚЫ ТҮРІ

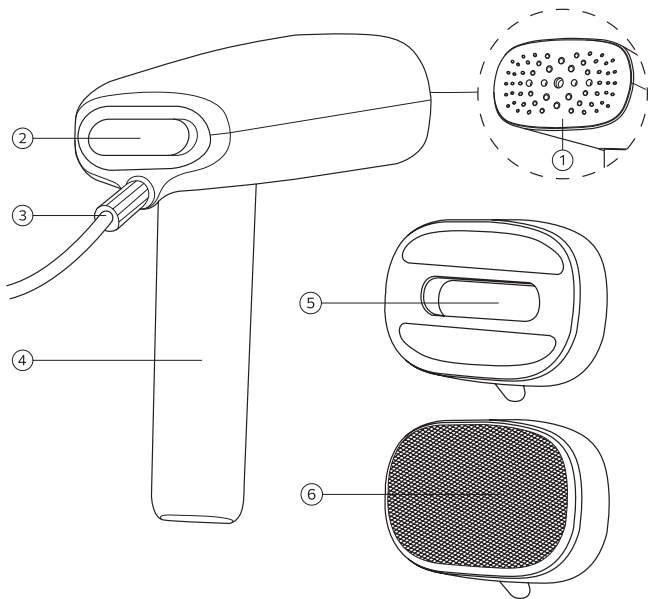

1. Бу үтік.
2. Бу беру түймесі/қуат индикаторы.
3. Ү типті сым.

4. Құрылғының тұтқасы/су ыдысы.
5. Мата саптамасы.
6. Қылшық щетка.

Назар аударыңыз! Өндіруші тауардың сыртқы түрін және жиынтығын ескертусіз өзгерту құқығын өзіне қалдырады.

ЖАЛПЫ МӘЛІМЕТТЕР

Таңбалау

Бұйымды таңбалау дайындаушы кәсіпорынның конструкторлық құжаттамасына сәйкес орындалған және қаптамаға салынған. Өнімнің таңбалауы мыналарды қамтиды:

- дайындаушы кәсіпорынның атауы;
- дайындалған елдің атауы;
- обозначение и модель изделия;
- дайындалған күні (шығарылған айы мен жылы);
- ЕАС сәйкестік белгісі;
- қуат кернеуі;
- қорғау класы және IP дәрежесі.

Пайдалану шарттары

Жұмыс температурасы: +10°C +45°C.

Салыстырмалы ылғалдылық: 10–80%.

Сақтау температурасы: +5°C +70°C.

Сақтау кезіндегі салыстырмалы ылғалдылық: 10–80%.

Сақтау

– Бұйымды сақтау температурасы 5°C төмен емес, салыстырмалы ылғалдылығы 80% аспайтын жабық құрғақ жылытылатын үй-жайларда жеке қаптамада жүзеге асырылады. Үй-жайлардың ауасында бұйым материалдарына зиянды әсер ететін қышқыл және басқа булар болмауы тиіс. Сақтау мерзімі 2 жыл.

– Зауыттық таңбалау тексеруге қол жетімді болуы керек.

Тасымалдау және сақтау

– Буып-түйілген бұйымдарды тасымалдау көліктің осы түрлерінде қолданылатын жүктерді тасымалдау ережелеріне сәйкес көліктің барлық түрлерімен жүргізілуі мүмкін. Тасымалдау тік күйде болуы керек.

– Тасымалдау кезінде өнім арнайы жабдықпен – тығыздағыштармен, тіректермен, белдіктермен мықтап бекітілуі керек. Тасымалдау қораптағы манипуляциялық белгілер негізінде жүзеге асырылуы керек.

Техникалық қызмет көрсету және жөндеу

– Жұмыс аяқталғаннан кейін құрылғыны өшіріп, оны электр желісінен ажыратыңыз.

– Құрылғының сыртқы бөліктерін тазарту үшін жұмсақ және дымқыл шүберекті қолданыңыз, содан кейін құрылғыны құрғақ шүберекпен сүртіңіз. Дақтарды кетіру үшін металл губкаларды, жанғыш сұйықтықтарды немесе химиялық заттарды және абразивті заттарды пайдаланбаңыз.

– Құрылғы типті желілік қуат сыммен жабдықталған: Y.

– Қуат сым зақымдалған кезде:

- X типті, оны арнайы сыммен немесе өндірушіден немесе оның агентінен алынған жинақпен ауыстыру керек;

- Y типті, қауіпті болдырмау үшін оны өндіруші немесе оның агенті немесе ұқсас білікті адам ауыстыруы керек;

- Z типті, қуат сыммен ауыстыруға болмайды. Егер сым зақымдалған болса, онда құрылғыны пайдаланудан шығару керек.

– Бұйым жұмысында кез келген ақаулар туындаған жағдайда мамандандырылған сервистік орталыққа жүгіну қажет.

– Кепілдік қызмет көрсету тек бұйымға кепілдік талонын көрсеткенде ғана жүргізіледі.

Кәдеге жарату туралы мәліметтер

– Пайдаланылған электрлік және электронды тұрмыстық техниканы тұрмыстық қоқыс сияқты қоқыс жәшіктеріне тастауға болмайды. Осындай түрдегі қалдықтарды іріктеу, жинау және дұрыс кәдеге жарату қоршаған ортаның құнды ресурстарын қорғайды.

– Пайдаланушы пайдаланылған жабдықты оны тегін қабылдайтын мамандандырылған жинау пунктіне жеткізу үшін жауапты болады.

ПАЙДАЛАНУ ЖӨНІНДЕГІ НҰСҚАУЛАР

Қауіпсіздік талаптары

Бұйымдар ТР ТС 004/2011 «Төмен вольтты жабдықтардың қауіпсіздігі туралы», ТР ТС 020/2011 «Техникалық құралдардың электромагниттік үйлесімділігі», ТР ЕАЭС 037/2016 «Электротехника және радиоэлектроника бұйымдарында қауіпті заттарды қолдануды шектеу туралы» талаптарына сәйкес келеді.

Өмір мен денсаулыққа қауіпті жағдайлардың пайда болуын, сондай-ақ құрылғының мерзімінен бұрын істен шығуын немесе өрт қаупін болдырмау үшін төменде көрсетілген шарттарды қатаң сақтау қажет.

- Құрылғыны осы нұсқаулықта көрсетілгендей тек мақсатына сай пайдаланыңыз. Құрылғыны дұрыс пайдаланбау оның бұзылуына, пайдаланушыға немесе оның мүлкіне зиян келтіруі мүмкін.
- Бұрын аспапты электр желісіне тексеріңіз, сәйкес келеді ме, кернеу, аталған аспабында, кернеу в электр сіздің үйіңізде.
- Ешбір жағдайда ақаулы немесе зақымдалған желілік сымы бар өнімді пайдаланбаңыз.
- Егер зақымдану белгілері пайда болса, мысалы, қыздырғыштың иісі болса, өнімді дереу желіден ажыратып, импорттаушы компанияның қызмет көрсету орталығына хабарласыңыз.
- Егер өнімнің желілік сымы зақымдалған болса, оны импорттаушы компанияның уәкілетті қызмет көрсету орталығында жөндеу қажет.
- Қадағалаңыз бұйым және желілік шнұр жоқ болған жақын ыстық бетін.
- Электр сымының қысылмағанына және өткір жиектерге тартылмағанына көз жеткізіңіз.
- Құрылғыны қуат көзіне қосу және өшіру тек құрғақ қолмен жасалады.
- Ешбір жағдайда өнімді өзіңіз ашпаңыз және жөндеуге тырыспаңыз, бұл өмір мен денсаулық үшін қауіпті болуы мүмкін. Осы Нұсқаулықта сипатталмаған өнімге ешқандай өзгерістер енгізбеңіз. Өнімде өткізгіш бөліктер бар. Кез-келген жөндеуді түпнұсқа қосалқы бөлшектер мен керек-жарақтарды қолдана отырып, импорттаушы компанияның уәкілетті қызмет көрсету орталықтары ғана орындауы керек.
- Өнімді қуат көзінен толық және сенімді ажырату үшін алдымен оны «қосу/өшіру» батырмасымен өшіріңіз. Осыдан кейін ғана желілік розеткадан желілік штепсельді алыңыз.
- Ешқашан электр сымын іліп қоймаңыз. Сіз оған сүрініп немесе зақым келтіруі мүмкін.
- Жаңбыр, аяз және тікелей күн сәулесі сияқты ауа-райы факторларының әсеріне жол бермеңіз.
- Өнімді және оның желілік сымын, келтеқұбырларын суға түсірмеңіз.
- Өнімді ағынды судың астында жууға болмайды.
- Өнімді тазаламас бұрын оны желіден өшіріңіз. Өнімді әрдайым дымқыл, бірақ дымқыл шүберекпен сүртіңіз және өнімге үнемі су шашырауына жол бермеңіз.
- Тек өндірушінің түпнұсқалық қызмет көрсету құралдарын пайдаланыңыз.
- Құрылғы сыртқы таймермен немесе бөлек қашықтан басқарылатын жүйемен жұмыс істеуге арналмаған.

- Құрылғы сыртқы таймермен немесе бөлек қашықтан басқарылатын жүйемен жұмыс істеуге арналмаған.
- Балалардың өніммен ойнауына жол бермеңіз.
- Өнімді балалардың қолы жетпейтін жерде сақтаңыз.
- Егер олар өнімнің жанында болса, әрқашан балаларға қамқорлық жасаңыз.
- Сегіз жастан асқан балалар өнімді қауіпсіз пайдалану ережелерімен таныс болған жағдайда ғана өз бетінше пайдалана алады. Балалар өнімді дұрыс пайдаланбау нәтижесінде қандай қауіп туындауы мүмкін екенін білуі және түсінуі керек.
- Балаларды қоса алғанда, физикалық, сенсорлық немесе психикалық ауытқулары бар, құрылғымен жұмыс істеу тәжірибесі мен білімі жоқ адамдарға оны тек жауапты адамның бақылауымен немесе басшылығымен пайдалануға рұқсат етіледі.

Ескертпе: пайдалану жөніндегі басшылық осы аспапты пайдалану процесінде туындауы мүмкін барлық ықтимал штаттан тыс жағдайларды көздей алмайды. Пайдаланушы бұйыммен жұмыс істеу кезінде қауіпсіздік техникасының сақталуын өз бетінше бақылауы тиіс.

ПАЙДАЛАНУ

Бірінші рет қолданған кезде суды жылытудан, су тамшыларынан немесе жұмыс бетіндегі ақ бөлшектерден аздап Шу шығуы мүмкін.

1. Контейнерге су құйып, резервуарды орнатыңыз.

2. Бумен пісіргішті желіге қосыңыз.

Маңызды. Қуаты жоғары басқа электр құрылғыларымен ортақ қуат көзін пайдаланбаңыз.

3. Жиынтықта саптамаларды қолданыңыз. Оларды бу үтігінің орнына қойыңыз.

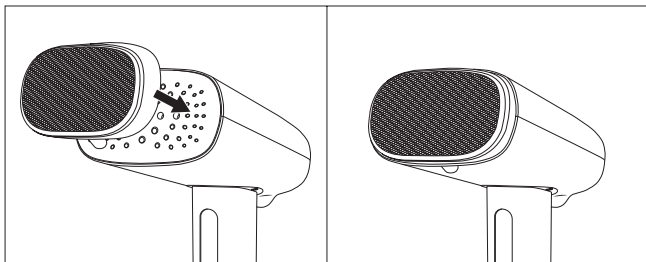

Шүберек саптама заттарды бір уақытта бумен пісіреді және тазартады. Онымен сіз матаны зиян келтірместен Мұқият тазалайсыз.

Түкті щетка жүн мен жүннен жасалған заттарды түкті тегістемей бумен пісіреді.

Маңызды. Саптаманы ауыстырмас бұрын, құрылғыны өшіріп, суығанша күтіңіз.

4. Құрылғыны қосу үшін корпустағы түймені басыңыз. 45 сек кейін бумен пісіргіш қызды және жұмыс істеуге дайын болады.

Ыңғайлы болу үшін құрылғыда индикация жүйесі бар. Алдын ала қыздыру кезінде индикатор қызыл болып жыпылықтайды, соңында құрылғыдағы түйме жасыл болып жанады. Егер резервуарда су аз болса, шам қайтадан қызыл болып жануы мүмкін. Бұл жағдайда құрылғыны өшіріп, контейнерді толтырыңыз.

Маңызды. Құрылғыда бумен пісіргішті қызып кетуден қорғайтын жылу сақтандырғышы бар. Егер температура нормадан асып кетсе, құрылғы автоматты түрде өшеді. Бұл жағдайда құрылғыны ажыратыңыз және оның суығанын күтіңіз. Осыдан кейін ғана сіз қайтадан жұмысқа кірісе аласыз.

5. Киім мен жиһаз үшін бумен пісіргішті пайдаланыңыз. Құрылғы кілемдерді, перделерді, төсек-орындарды, жастықтарды, дивандарды, балалар ойыншықтарын бумен үтіктеуге жарайды.

Маңызды. Адамдар мен жануарларға, ағаш жиһаздарға және тұрмыстық техникаға бу шығармаңыз.

Киімді тік бумен пісіру кезінде ілгішке іліп қойыңыз. Бір қолыңызбен бумен пісіргішті ұстаңыз, ал екінші қолыңызбен киімнің шетін тегіс етіп тартыңыз. Бумен пісіргіштің жұмыс бетін жоғарыдан төмен қарай жылжытыңыз. Егер сіз мата саптамасын пайдаланбасаңыз, бумен пісіргішті тым жақын ұстамаңыз. Сондай-ақ, баяу үтіктеу үшін үтіктеу тақтасын пайдалануға болады.

Маңызды. Матаның процедураға сәйкес келетініне көз жеткізіңіз. Ол үшін жапсырмадағы ақпаратты қараңыз.

6. Құрылғыны өшіріп, оны ажыратыңыз. Бумен пісіргішті таза және құрғақ жерде сақтаңыз.

СУ ҰЙЫСЫН ТОЛТЫРУ ЖӘНЕ ОРНАТУ

Маңызды. Резервуарды алып тастамас бұрын, құрылғының ажыратылғанына көз жеткізіңіз.

1. Резервуарды сағат тіліне қарсы бұраңыз  және резервуарды өзіңізге қарай тартыңыз.

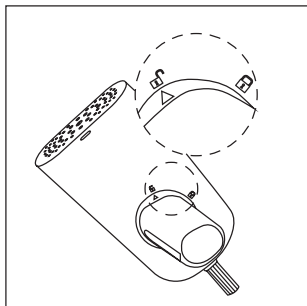

2. Резервуардың қақпағын ашып, «MAX» белгісіне дейін су құйыңыз. Жуғыш заттар мен басқа сұйықтықтарды қоспай таза суды пайдалануды ұсынамыз.

Маңызды. Судың ағып кетуіне жол бермеу үшін қақпақты мықтап жабыңыз.

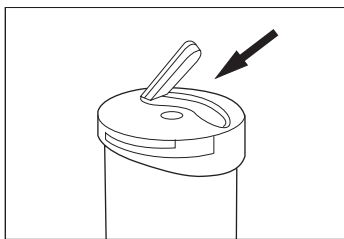

3. Резервуарды құрылғыға бекітіп, шерту күйіне жылжыңыз  .

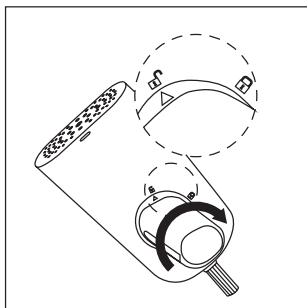

БУМЕН ПІСІРГІШТІ ТАЗАЛАУ

Маңызды. Тазалау алдында құрылғыны өшіріп, штепсельді розеткадан алыңыз. Бумен пісіргіш бір сағат бойы суығанша күтіңіз, содан кейін ғана тазалауды бастаңыз.

1. Су ыдысын алып тастап, қалған суды төгіп тастаңыз.
2. Резервуарды сүлгімен құрғатыңыз.
3. Будың шығысы таза екеніне көз жеткізіңіз. Тазалау үшін 1:1 қатынасында су мен сірке суына малынған таза сүлгіні пайдаланыңыз.

КЕПІЛДІК МІНДЕТТЕМЕЛЕР ЖӘНЕ ІСКЕ АСЫРУ ШАРТТАРЫ

Құрылғының қызмет ету мерзімі осы пайдалану нұсқаулығында баяндалған тасымалдау, сақтау және пайдалану талаптарын сақтаған кезде **5 жылды** құрайды.

Өндіруші бөлшек сауда желісі арқылы өнімді сату күнінен бастап **12 ай** мерзімге кепілдік береді.

Кепілдік өндірушінің кінәсінен туындаған зақымдарға, яғни материалдардың ақауларына немесе зауыттық құрастыру кезіндегі қателіктерге қолданылады.

Кепілдік құрылғыны дұрыс пайдаланбау немесе дұрыс пайдаланбау салдарынан туындаған зақымдарға қолданылмайды.

Назар аударыңыз! Конструкциялық өзгерістер енгізудің немесе құрылғыны қалыпты пайдалану немесе күтіп-баптау шегінен шығатын оны бөлшектеудің кез келген әрекеттері кепілдіктің жоғалуына әкеп соғады!

– Құрылғының дұрыс жұмыс істемеуі анықталған жағдайда, оны сатушы толтырған кепілдік талонымен бірге импорттаушының қызмет көрсету орталығына жеткізу қажет.

– Кепілдікті қабылдау шарты өнімде көрсетілген дайындау күнінің кепілдік талонында көрсетілген күнге сәйкестігі болып табылады. Осы кепілдік шарттар сатып алушының тауардың шарт талаптарына сәйкес келмеуінен туындайтын құқықтарын жоққа шығармайды, шектемейді және тоқтата тұрмайды.

– Пайдаланудың кепілдік мерзімі ішінде пайдаланушы кепілдік талонын ұсыну бойынша тегін жөндеуге құқылы. Кепілдік мерзімі ішінде кейінгі жөндеулер тегін орындалады және жөндеу туралы деректер кепілдік талонға жазылады.

– Бұйымға кепілдік талоны көрсетілмей немесе талонда дүкен мөртабаны мен сату күні болмаған кезде бұйымның сапасына наразылық қабылданбайды және кепілдік жөндеу жүргізілмейді.

– Өнім сауда залына немесе сатып алу орнына жіберілгенге дейін сату алдындағы дайындықтан өтуі керек, оған мыналар кіреді: тауарларды ашу, тауарларды тексеру, өнімнің толықтығын, сапасын тексеру, өнім мен оны өндіруші туралы қажетті ақпараттың болуы.

– Сатып алушының талабы бойынша ол жиналған, техникалық жарамды күйде көрсетілетін тауардың құрылғысымен және әрекетімен таныстырылуы тиіс.

– Өнімді сатудың арнайы шарттары белгіленбеген.

TM Windigo тауарына кепілдікті қызмет көрсету және жөндеу мәселелері бойынша мына мекен-жайға хабарласуларыңызды сұраймыз: Ресей, 620010, Екатеринбург қаласы, Черняховский көшесі, 86/12.

Тел.: +7(343) 278-67-00, 8-800-234-1000.

BY

Сапраўднае кіраўніцтва па эксплуатацыі (далей – КЭ) змяшчае звесткі аб канструкцыі і характарыстыках электрапрыбораў для прасавання бытавых: отпариватели, мадэлі: LO-01 (далей па тэксце – «отпариватель» або «выраб», «прыбор», «прылада»), а таксама звесткі неабходныя для правільнай і бяспечнай эксплуатацыі (выкарыстанню па прызначэнні, тэхнічнага абслугоўвання, бягучага ремонту, захоўвання, транспартавання, ўтылізацыі). Прадпрыемства вытворца не нясе гарантыйнай адказнасці за непаладкі і пашкоджанні, якія адбыліся з-за невыканання патрабаванняў, выкладзеных у сучаснасці КЭ.



Электрапрыборы для прасавання бытавыя: отпариватели, мадэлі: LO-01 вырабляюцца па канструктарскай дакументацыі прадпрыемства вытворцы ў адпаведнасці з патрабаваннямі тэхнічных рэгламентаў Мыйтнага саюза, дырэктывамі 2014/30/ EU, 2014/35/EU.

Абзначэнне прадукцыі ў адпаведнасці з наменклатурнымі каталогамі прадпрыемства вытворцы.

Рэзідзіты вытворцы і ўпаўнаважанага вытворца асобы:

Найменне вытворцы: Ningbo North Latitude Electric Co., LTD.

Адрас вытворцы: Fuhai South Industrial Zone, Cixi, Ningbo, Zhejiang, China (Кітай), e-mail: 2006303@qq.com.

Найменне ўпаўнаважанага вытворца асобы: ООО «Пилат».

Юрыдычны адрас прадстаўніка: 620085, РФ, Свердловская область, г. Екатеринбург, ул. 8 Марта, 212-4.

Тэлефон: +7 (343) 379-03-85.

e-mail: pilattrade@gmail.com.

АПІСАННЕ ВЫРАБЫ

Прызначэнне

Отпариватель прадугледжаны і распрацаваны для бытавога выкарыстання. Ён прызначаны для разгладжвання вырабаў з тканіны з дапамогай патоку гарачага пара. Любое іншае выкарыстанне будзе разглядацца як выкарыстанне не па прызначэнні. Кампанія-вытворца не нясе адказнасці за наступствы, звязаныя з выкарыстаннем вырабы не па прызначэнні. Перад выкарыстаннем вырабы цалкам прачытайце дадзенае кіраўніцтва па эксплуатацыі. На пашкоджанні або дэфекты, якія ўзніклі з прычыны невыканання указанняў Кіраўніцтва па эксплуатацыі, гарантыя не распаўсюджваецца. Захоўвайце дадзенае кіраўніцтва па эксплуатацыі побач з прыладай і перадача яго наступным карыстальнікам.

ХАРАКТАРЫСТЫКІ

- Аб'ём ёмістасці для вады: 110 ml.
- Падача пара: 18 g/min.
- Тэмпература пара: 160°C.
- Ціск пара: 1, 5 Bar.
- Час нагрэву: 45 сек.
- Даўжыня шнура: 1,8 m.
- Магутнасць: 800 W.
- Ступень абароны: IP20.
- Клас абароны: I.
- Напруга: 220–240 V (~).

КАМПЛЕКТАЦЫЯ

- Отпариватель.
- Ворсовая щотка.
- Тканкавая асадка.
- Кіраўніцтва па эксплуатацыі.
- Упакоўка.

ЗНЕСНІ ВИГЛЯД ВИРАБЫ

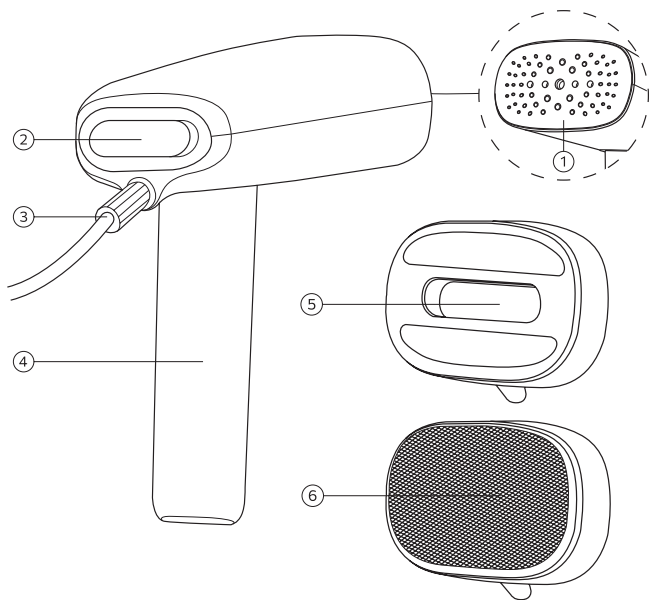

1. Паровой утюжок.
2. Кнопка падачы пары/Індыкатар харчавання.
3. Шнур тыпу Y.
4. Ручка прылады/рэзервуар для вады.
5. Тканкавая асадка.
6. Ворсавая шчотка.

Увага! Вытворца пакідае за сабой права змяняць знешні выгляд і камплектацыю тавару без папярэджання.

АГУЛЬНЫЯ ЗВЕСТКІ

Маркіроўка

Маркіроўка вырабы выканана ў адпаведнасці з канструктарскай дакументацыяй прадпрыемства-вытворцы і нанесеная на ўпакоўку. Маркіроўка вырабы ўтрымлівае:

- найменне прадпрыемства-вытворцы;
- найменне краіны-вырабу;
- абазначэнне і мадэль вырабы;
- дата вырабу (месяц і год выпуску);
- знак адпаведнасці ЕАС;
- напружанне сілкавання;
- клас абароны і ступень IP.

Умовы эксплуатацыі

Працоўная тэмпература: ад +10°C да +45°C.

Адносная вільготнасць: 10–80 %.

Тэмпература захоўвання: ад +5°C да +70°C.

Адносная вільготнасць пры захоўванні: 10–80%.

Захоўванне

- Захоўванне вырабы ажыццяўляецца ў індывідуальнай ўпакоўцы ў закрытых сухіх ацяпляльных памяшканнях пры тэмпературы не ніжэй 5°C, адноснай вільготнасці не больш 80%. Паветра памяшканняў не павінен змяшчаць кіслотныя і іншыя пары, шкодна дзейнічаючы на матэрыялы вырабаў. Тэрмін захоўвання 2 гады.
- Завадская маркіроўка павінна быць даступная для агляду.

Транспартаванне

- Транспартаванне упакаваных вырабаў можа вырабляцца усімі відамі транспарту, у адпаведнасці з правіламі перавозкі грузаў, якія дзейнічаюць на гэтых відах транспарту. Перавозіць неабходна ў вертыкальным становішчы.
- Падчас транспарціроўкі выраб павінна быць надзейна замацавана спецыяльным абсталяваннем-пракладкамі, апорамі, папружкамі. Перавозку варта ажыццяўляць зыходзячы з маніпуляцыйных знакаў на скрынцы.

Тэхнічнае абслугоўванне і рамонт

- Пасля заканчэння працы выключыце прыбор і адключыце яго ад электрасеткі.
- Для чысткі вонкавых частак прылады выкарыстоўвайце мяккую і вільготную тканіну, а затым працярыце прылада сухой тканінай. Не карыстайцеся металічнымі губкамі, запальваецца вадкасцямі або хімікатамі для выдалення плям і абразіўнымі сродкамі.
- Прылада забяспечана сеткавым шнуром харчавання тыпу: Y.
- Пры пашкоджанні шнура сілкавання:
 - тыпу X, яго варта замяніць адмысловым шнуром або камплектам, што атрымліваюцца ў вытворцы або яго агента;
 - тыпу Y, каб пазбегнуць небяспекі яго павінен замяніць вытворца або яго агент, або аналагічнае кваліфікаванае асоба;
 - тыпу Z, шнур сілкавання замене не падлягае. Калі шнур пашкоджаны, то прыбор варта зняць з эксплуатацыі.
- Пры ўзнікненні любых няспраўнасцяў у працы вырабы неабходна звярнуцца ў спецыялізаваны сервісны цэнтр.
- Гарантыйнае абслугоўванне вырабляецца толькі па прад'яўленні гарантыйнага талона на выраб.

Звесткі аб утылізацыі

– Выкарыстанае электрычнае і электроннае бытавое абсталяванне нельга выкідаць у смеццёвыя скрыні, як бытавое смецце. Селекцыя, збор і неабходная утылізацыя адходаў такога тыпу засцерагае каштоўныя рэсурсы навакольнага асяроддзя.

– Карыстальнікі нясе адказнасць за дастаўку выкарыстанага абсталявання ў спецыялізаваны пункт збору, дзе яго прымуць бясплатна.

УКАЗАННІ ПА ЭКСПЛУАТАЦЫІ

Патрабаванні бяспекі

Вырабы адпавядаюць патрабаванням ТР ТС 004/2011 «Аб бяспецы нізкавольнага абсталявання», ТР ТС 020/2011 «Электрамагнітная сумяшчальнасць тэхнічных сродкаў», ТР ЕАЭС 037/2016 «Аб абмежаванні прымянення небяспечных рэчываў у вырабах электратэхнікі і радыёэлектронікі».

У пазбяганне ўзнікнення сітуацый, небяспечных для жыцця і здароўя, а таксама заўчаснага выхаду прылады з ладу або небяспекі ўзгарання, неабходна строга выконваць пералічаныя ніжэй умовы.

- Выкарыстоўвайце прыладу толькі па яго прамым прызначэнні, як выкладзена ў дадзеным кіраўніцтве. Няправільнае абыходжанне з прыборам можа прывесці да яго паломкі, прычынна шкіды карыстальніку або яго маёмасці.
- Перш чым падключыць прыбор да электрасеткі, праверце, ці адпавядае напружанне, паказанае на прыборы, напрузе ў электрасеткі ў вашым доме.
- Ні ў якім разе не эксплуатауйце выраб з дэфектамі або з пашкоджаным сеткавым шнуром.
- У выпадку з'яўлення прыкмет пашкоджання, напрыклад, паху гарэлага, неадкладна адключыце выраб ад сеткі і звярніцеся ў цэнтр сэрвіснага абслугоўвання кампаніі імпарцёра.
- Пры пашкоджанні сеткавага шнура вырабы яго неабходна адрамантаваць ў аўтарызаваным цэнтры сэрвіснага абслугоўвання кампаніі імпарцёра.
- Сачыце за тым, каб выраб і сеткавы шнур не знаходзіліся паблізу гарачых паверхняў.
- Сачыце за тым, каб сеткавы шнур ня быў заціснуты і не цёрся аб вострыя аб'екты.
- Падключэнне і адключэнне прылады да крыніцы харчавання вырабляецца толькі сухімі рукамі.
- Ні ў якім разе не адкрывайце і не спрабуйце рамантаваць выраб самастойна, гэта можа быць небяспечна для жыцця і здароўя. Не ўносіце ніякіх зменаў у выраб, якія не апісваюцца ў дадзеным кіраўніцтве па эксплуатацыі. У вырабе маюцца токаправодныя дэталі. Любы рамонт павінен выконвацца выключна аўтарызаванымі цэнтрамі сэрвіснага абслугоўвання кампаніі імпарцёра з выкарыстаннем арыгінальных запасных частак і прылад.
- Для поўнага і надзейнага адключэння вырабы ад сеткі электрасілкавання спачатку выключыце яе пры дапамозе кнопкі «Вкл./Выкл.». Толькі пасля гэтага вымайце сеткавай штэкер з сеткавай разетки.
- Ніколі не пакідайце звясаюць сеткавы шнур. Вы можаце спатыкнуцца аб яго ці пашкодзіць яго.
- Не дапускайце ўздзеяння на выраб такіх пагодных фактараў, як дождж, мороз і прамыя сонечныя прамяні.
- Не апускайце выраб і яе сеткавы шнур, патрубкі ў ваду.
- Не змяшчайце выраб пад бруёй вады.
- Перад ачысткай вырабы выключыце яго з сеткі. Заўсёды працірайце выраб вільготнай, але не мокрай тканінай і не дапускайце пастаяннага траплення на выраб пырскаў вады.

- Прыбор не прызначаны для працы з вонкавым таймерам або асобна дыстанцыйна кіраванай сістэмай.
- Выкарыстоўвайце толькі арыгінальныя сродкі для абслугоўвання ад кампаніі-вытворцы.
- Прыбор не прызначаны для працы з вонкавым таймерам або асобна дыстанцыйна кіраванай сістэмай.
- Не дапускайце, каб дзеці гулялі з вырабам.
- Захоўвайце выраб у месцах, недаступных дзецям.
- Заўсёды прыглядайце за дзецьмі, калі яны знаходзяцца побач з вырабам.
- Дзеці старэйшыя за восем гадоў могуць самастойна выкарыстоўваць выраб, толькі калі яны азнаёмыя з правіламі бяспечнага абыходжання з ім. Дзеці павінны ведаць і разумець, якая небяспека можа паўстаць у выніку няправільнага абыходжання з вырабам.
- Асобам уключаючы дзяцей, з фізічнымі, сэнсарнымі або псіхічнымі парушэннямі, з адсутнасцю вопыту і ведаў у звароце з прыладай, дазволена эксплуатаваць яго выключна пад кантролем або кіраўніцтвам адказнай асобы.

Заўвага: кіраўніцтва па эксплуатацыі не можа прадугледзець усе магчымыя няштатныя сітуацыі, якія могуць паўстаць у працэсе эксплуатацыі дадзенага прыбора. Карыстальнік павінен самастойна сачыць за выкананнем тэхнікі бяспекі пры працы з вырабам.

ЭКСПЛУАТАЦЫЯ

Пры першым выкарыстанні магчыма з'яўленне невялікага шуму ад нагрэву вады, вылучэнне кропель вады ці белых часціц на працоўнай паверхні.

1. Наліце ваду ў ёмістасць і ўсталюйце рэзервуар.

2. Падключыце отпариватель да сеткі.

Важна. Не выкарыстоўвайце агульны крыніца харчавання з іншымі электрапрыборамі з большай магутнасцю.

3. Выкарыстоўвайце асадкі ў камплекце. Усталюйце іх на месца паравога прасавання.

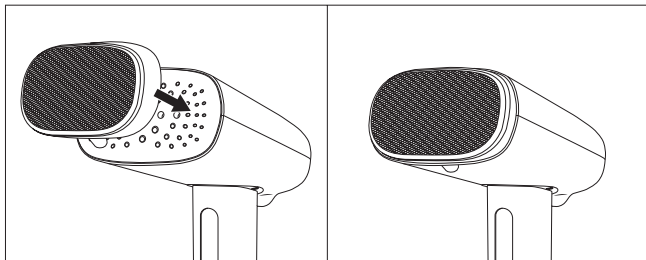

Тканкавая насадка адначасова отпаривает і і чысціць рэчы. З ёй вы беражліва ачысціце тканіна, не прычыняючы ёй шкоды.

Ворсовая щотка отпаривает ваўняныя і футравыя рэчы, не загладжваючы ворс.

Важна. Перад тым, як памяняць асадку, выключыце прылада і пачакайце, пакуль яна астыне.

4. Націсніце кнопку на корпусе, каб уключыць прыладу. Праз 45 сек отпариватель нагрэецца і будзе гатовы да працы.

Для выгоды ў прыладзе прадугледжана сістэма індывідуальнасці. Пры папярэднім нагрэве, індывідуальнасць міргае чырвоным, пасля заканчэння кнопка на прыладзе загарыцца зялёным. Індывідуальнасць можа загарэцца чырвоным у выпадку, калі ў рэзервуары засталася мала вады. У такім выпадку выключыце прыладу і напоўніце ёмістасць.

Важна. У прыладзе прадугледжаны цеплавая засцерагалік, які абароніць отпариватель ад перагрэву. Калі тэмпература перавысіць норму, прылада аўтаматычна выключыцца. У такім выпадку адключыце прыладу ад сеткі і пачакайце, пакуль яна астыне. Толькі пасля гэтага вы зможаце зноў прыступіць да працы.

5. Выкарыстоўвайце отпариватель для адзення і мэблі. Прылада падыходзіць для паравога прасавання дываноў, штор, пасцельнай бялізны, падушак, каналаў, дзіцячых цацак.

Важна. Не выпускайце пар на людзей і жывёл, драўляную мэблю і бытавую тэхніку.

Павесьце вопратку на вешалку пры вертыкальным адпарванні. Адною рукою трымаеце отпариватель, а другі нацягвайце край адзення, каб яна стала гладкай. Перамяшчайце працоўную паверхню отпаривателя зверху ўніз. Калі вы не выкарыстоўваеце тканкавую асадку, ня падносьце отпариватель занадта блізка.

Таксама вы можаце выкарыстоўваць прасавальную дошку для павольнага прасавання.

Важна. Пераканайцеся, што тканіна падыходзіць для працэдур. Для гэтага Паглядзіце інфармацыю на этыкетцы.

6. Выключыце прылада і адключыце яго ад сеткі. Захоўваеце отпариватель ў чыстым і сухім месцы.

НАПАЎНЕННЕ І ЎСТАНОЎКА РЭЗЕРВУАРА ДЛЯ ВАДЫ

Важна. Перш чым здымаць рэзервуар, пераканайцеся, што прылада адключана ад сеткі.

1. Павярніце рэзервуар супраць гадзінны стрэлкі да становішча **I** і пацягніце рэзервуар на сябе.

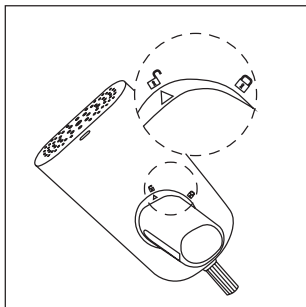

2. Адкрыце вэчка рэзервуара і заліце ваду да адзнакі «МАХ».

Рэкамендуем выкарыстоўваць чыстую ваду без дадання мыйных сродкаў і іншых вадкасцяў.

Важна. Шчыльна зачыніце вэчка, каб не дапусціць праходжання вады.

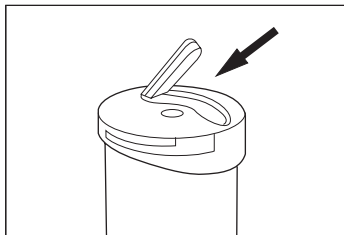

3. Прыкладзеце рэзервуар да прылады і пракруціць да пстрычкі ў становішча  .

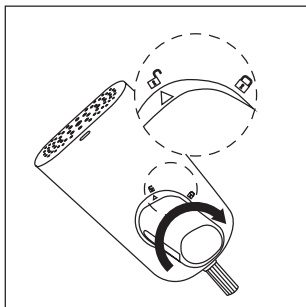

ЧЫСТКА ОТПАРИВАТЕЛЯ

Важна. Перад чысткай выключыце прылада і выміце вілку з разеткі. Дачакайцеся пакуль отпариватель астыне на працягу гадзіны і толькі пасля гэтага прыступайце да ачыстцы.

1. Зніміце рэзервуар для вады і выліце рэшткі вады.
2. Высушыце рэзервуар ручніком.
3. Пераканайцеся, што выхад пара чысты. Для ачысткі выкарыстоўвайце чысты ручнік, змочанае ў вадзе і воцаце ў суадносінах 1:1.

ГАРАНТЫЙНЫЯ АБАВЯЗАЦЕЛЬСТВЫ І ЎМОВЫ РЭАЛІЗАЦЫІ

Тэрмін службы прылады, складае **5 гадоў** пры захаванні патрабаванняў транспартавання, захоўвання і эксплуатацыі, выкладзеных у гэтым КЭ.

Вытворца прадастаўляе гарантыю на тэрмін **12 месяцаў**, лічачы ад даты продажу вырабы праз рознічную гандлевую сетку.

Гарантыя распаўсюджваецца на пашкоджанні, якія ўзніклі па віне вытворцы, г. зн. дэфекты матэрыялаў або памылкі пры заводской зборцы.

Гарантыя не распаўсюджваецца на пашкоджанні, якія ўзніклі з-за няправільнай эксплуатацыі прылады або выкарыстання не па прызначэнні.

Увага! Любыя спробы ўнясення канструкцыйных змяненняў або разборка прылады, якія выходзяць за межы яго нармальнай эксплуатацыі або сыходу, цягнуць за сабой страту гарантыі!

– У выпадку выяўлення няправільнай працы прылады, неабходна даставіць яго разам з запойненым прадаўцом гарантыйным талонам ў сэрвісны цэнтр імпарцера.

– Умовай прыняцця гарантыі з'яўляецца адпаведнасць даты вырабу, названай на прадукце, даце, названай на гарантыйным талоне. Сапраўдныя гарантыйныя ўмовы не выключаюць, не абмяжоўваюць і ня прыпыняюць правоў пакупніка, якія вынікаюць з неадпаведнасці тавару умовам дагавора.

– На працягу гарантыйнага тэрміну эксплуатацыі карыстальнік мае права на бясплатны рамонт па прад'яўленні гарантыйнага талона. Наступныя на працягу гарантыйнага тэрміну рамонтны выконваюцца бясплатна і дадзеныя аб рамонце запісваюцца ў гарантыйным талоне.

– Без прад'яўлення гарантыйнага талона на выраб або пры адсутнасці на талоне штампа крэмы і даты продажу прэтэнзіі да якасці вырабы не прымаюцца і гарантыйны рамонт не вырабляецца.

– Выраб да падачы ў гандлевую залу або да месца выдачы куплі павінен прайсці перадпродажную падрыхтоўку, якая ўключае: распакаванне тавару, агляд тавару, праверку камплектнасці, якасці вырабы, наяўнасці неабходнай інфармацыі аб тавары і яго вытворцу.

– Па патрабаванні пакупніка ён павінен быць азнаемлены з прыладай і дзеяннем тавару, які павінен дэманстравацца ў сабраным, тэхнічна спраўным стане.

– Спецыяльныя ўмовы рэалізацыі вырабы не ўстаноўлены.

Па пытаннях гарантыйнага абслугоўвання і рамонту тавару TM Windigo просьба звяртацца па адрасе: Расія, 620010, горад Екацерынбург, вуліца Чарныхоўскага, 86/12.

Тэл.: +7(343) 278-67-00, 8-800-234-1000.