

ГАРАНТИЙНЫЙ ТАЛОН



Гарантийный срок: 12 месяцев.

Наименование товара: _____

Модель: _____

Дата продажи: _____

Продавец: _____

Подпись продавца: _____

Печать
фирмы-
продавца

Изделие получил в исправном состоянии.

С условиями гарантии ознакомлен и согласен _____

(подпись покупателя)



Руководство по эксплуатации Пайдалану жөніндегі Нұсқаулық Кіраўніцтва па эксплуатацыі

Приборы электрические бытовые
для очистки поверхностей
с использованием жидкостей или пара

Сұйықтықтарды немесе буды пайдаланып
беттерді тазалауға арналған тұрмыстық
электр аспаптары

Прыборы электричныя бытавыя
для ачысткі паверхняў з выкарыстаннем
вадкасцяў або пара



Модели: WSM-01.

Моделі: WSM-01.

Мадэль: WSM-01.

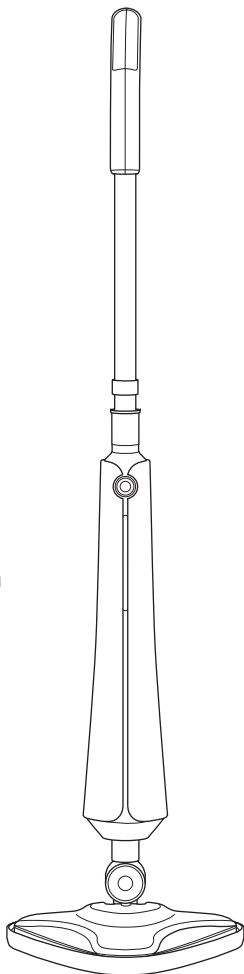

Настоящее руководство по эксплуатации (далее – РЭ) содержит сведения о конструкции и характеристиках приборов электрических бытовых для очистки поверхностей с использованием жидкостей или пара, модели: WSM-01 (далее по тексту – «паровая швабра» или, «изделие»), «прибор», «устройство»), а также сведения необходимые для правильной и безопасной эксплуатации (использованию по назначению, технического обслуживания, текущего ремонта, хранения, транспортирования, утилизации). Предприятие-изготовитель не несет гарантийной ответственности за неполадки и повреждения, происшедшие из-за несоблюдения требований, изложенных в настоящем РЭ.

Приборы электрические бытовые для очистки поверхностей с использованием жидкостей или пара, модели: WSM-01 изготавливаются по конструкторской документации предприятия изготовителя в соответствии с требованиями технических регламентов Таможенного союза, Директивами 2014/30/EU, 2014/35/EU.

Обозначение продукции в соответствии с номенклатурными каталогами предприятия изготовителя.

Реквизиты производителя и уполномоченного изготовителем лица:

Наименование изготовителя: Ningbo North Latitude Electric Co., LTD.

Адрес изготовителя:

Fuhai South Industrial Zone, Cixi, Ningbo, Zhejiang, China (Китай), e-mail: 2006303@qq.com.

Наименование уполномоченного изготовителем лица: ООО «Пилат».

Юридический адрес представителя: 620085, РФ, Свердловская область, г. Екатеринбург, ул. 8 Марта, 212-4.

Телефон: +7 (343) 379-03-85.

e-mail: pilattrade@gmail.com.



ОПИСАНИЕ ИЗДЕЛИЯ

Назначение

Паровая швабра предусмотрена и разработан для бытового использования. Она предназначена для очистки поверхностей с использованием пара. Любое иное использование будет рассматриваться как использование не по назначению. Компания-изготовитель не несет ответственности за последствия, связанные с использованием изделия не по назначению. Перед использованием изделия полностью прочтите данное руководство по эксплуатации. На повреждения или дефекты, возникшие вследствие несоблюдения указаний руководства по эксплуатации, гарантия не распространяется. Храните данное руководство по эксплуатации рядом с устройством и передавайте его последующим пользователям.

ХАРАКТЕРИСТИКИ

- Мощность: 1300 Вт.
- Объем резервуара: 350 мл.
- Время нагрева: 25 сек.
- Поток пара: 23 г/мин.
- Давление пара: 1 бар.
- Непрерывная подача пара: до 15 мин.
- Длина сетевого шнура питания: 4 м.
- Световой индикатор работы.
- Степень защиты: IPX4.
- Класс защиты: I.
- Напряжение: 220–240 В (~).

КОМПЛЕКТАЦИЯ

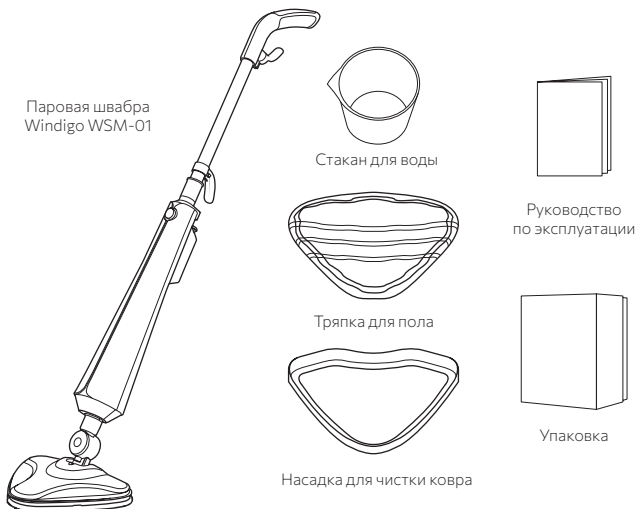

ВНЕШНИЙ ВИД ИЗДЕЛИЯ

1. Рукоятка.
2. Держатель кабеля питания.
3. Металлическая трубка.
4. Переключатель питания.
5. Сетевой шнур питания.
6. Резервуар для воды.
7. Световой индикатор.
8. Насадка для пола.

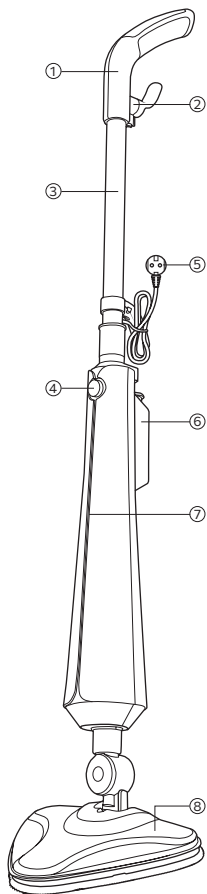

Внимание! Производитель оставляет за собой право изменять внешний вид и комплектацию товара без предупреждения.

ОБЩИЕ СВЕДЕНИЯ

Маркировка

Маркировка изделия выполнена в соответствии с конструкторской документацией-предприятия-изготовителя и нанесена на упаковку. Маркировка изделия содержит:

- наименование предприятия-изготовителя;
- наименование страны-изготовления;
- обозначение и модель изделия;
- дата изготовления (месяц и год выпуска);
- знак соответствия ЕАС;
- напряжение питания;
- класс защиты и степень IP.

Условия эксплуатации

Рабочая температура: от +10°C до +45°C.

Относительная влажность: 10–80%.

Температура хранения: от +5°C до +70°C .

Относительная влажность при хранении: 10–80%.

Хранение

– Хранение изделия осуществляется в индивидуальной упаковке в закрытых сухих отапливаемых помещениях при температуре не ниже 5°C, относительной влажности не более 80%. Воздух помещений не должен содержать кислотные и другие пары, вредно действующие на материалы изделий. Срок хранения 2 года.

– Заводская маркировка должна быть доступна для осмотра.

Транспортирование

– Транспортирование упакованных изделий может производиться всеми видами транспорта, в соответствии с правилами перевозки грузов, действующими на этих видах транспорта. Перевозить необходимо в вертикальном положении.

– Во время транспортировки изделие должно быть надежно закреплено специальным оборудованием — прокладками, опорами, ремешками. Перевозку следует осуществлять исходя из манипуляционных знаков на коробке.

Техническое обслуживание и ремонт

– После окончания работы выключите прибор и отключите его от электросети.

– Для чистки внешних частей устройства используйте мягкую и влажную ткань, а затем протрите устройство сухой тканью. Не пользуйтесь металлическими губками, воспламеняющимися жидкостями или химикатами для удаления пятен и абразивными средствами.

– Устройство снабжено сетевым шнуром питания типа: Y.

– При повреждении шнура питания:

- типа X, его следует заменить специальным шнуром или комплектом, получаемым у изготовителя или его агента;
- типа Y, во избежание опасности его должен заменить изготовитель или его агент, или аналогичное квалифицированное лицо;
- типа Z, шнур питания замене не подлежит. Если шнур поврежден, то прибор следует снять с эксплуатации.

– При возникновении любых неисправностей в работе изделия необходимо обратиться в специализированный сервисный центр.

– Гарантийное обслуживание производится только по предъявлении гарантийного талона на изделие.

Сведения об утилизации

– Использованное электрическое и электронное бытовое оборудование нельзя выбрасывать в мусорные ящики, как бытовой мусор. Селекция, сбор и надлежащая утилизация отходов такого типа оберегает ценные ресурсы окружающей среды.

– Пользователь несет ответственность за доставку использованного оборудования в специализированный пункт сбора, где его примут бесплатно.

УКАЗАНИЯ ПО ЭКСПЛУАТАЦИИ

Требования безопасности

Изделия соответствуют требованиям ТР ТС 004/2011 «О безопасности низковольтного оборудования», ТР ТС 020/2011 «Электромагнитная совместимость технических средств», ТР ЕАЭС 037/2016 «Об ограничении применения опасных веществ в изделиях электротехники и радиоэлектроники».

Во избежание возникновения ситуаций, опасных для жизни и здоровья, а также преждевременного выхода устройства из строя или опасности возгорания, необходимо строго соблюдать перечисленные ниже условия.

- Используйте устройство только по его прямому назначению, как изложено в данном руководстве. Неправильное обращение с прибором может привести к его поломке, причинению вреда пользователю или его имуществу.
- Прежде чем подключить прибор к электросети, проверьте, соответствует ли напряжение, указанное на приборе, напряжению в электросети в вашем доме.
- Ни в коем случае не эксплуатируйте изделие с дефектами или с поврежденным сетевым шнуром.
- В случае появления признаков повреждения, например, запаха горелого, немедленно отключите изделие от сети и обратитесь в центр сервисного обслуживания компании импортера.
- При повреждении сетевого шнура изделия его необходимо отремонтировать в авторизованном центре сервисного обслуживания компании импортера.
- Следите за тем, чтобы изделие и сетевой шнур не находились вблизи горячих поверхностей.
- Следите за тем, чтобы сетевой шнур не был зажат и не терся об острые кромки.
- Подключение и отключение устройства к источнику питания производите только сухими руками.
- Ни в коем случае не открывайте и не пытайтесь ремонтировать изделие самостоятельно, это может быть опасно для жизни и здоровья. Не вносите никаких изменений в изделие. Любой ремонт должен выполняться исключительно авторизованными центрами сервисного обслуживания компании импортера с использованием оригинальных запасных частей и принадлежностей.
- Для полного и надежного отключения изделия от сети электропитания сначала выключите его при помощи кнопки «Вкл./Выкл.». Только после этого вынимайте сетевой штекер из сетевой розетки.
- Никогда не оставляйте свисающим сетевой шнур. Вы можете споткнуться об него или повредить его.
- Не допускайте воздействия на изделие таких погодных факторов, как дождь, мороз и прямые солнечные лучи.
- Не опускайте изделие и его сетевой шнур, патрубки в воду.
- Не мойте изделие под струей воды.

- Перед очисткой изделия выключите его из сети. Всегда протирайте изделие влажной, но не мокрой тканью и не допускайте постоянного попадания на изделие брызг воды.
- Перед первым отпариванием изделия ознакомьтесь с рекомендациями по уходу за ним от производителя.
- Насадки во время работы устройства могут сильно нагреваться. Не касайтесь горячих поверхностей и не направляйте струю пара на людей и животных.
- Используйте только оригинальные средства для обслуживания от компании-изготовителя.
- Не допускайте, чтобы дети играли с изделием.
- Храните изделие в недоступном для детей месте.
- Всегда присматривайте за детьми, если они находятся рядом с изделием.

Примечание: данное руководство по эксплуатации не может предусмотреть все возможные нештатные ситуации, которые могут возникнуть в процессе эксплуатации данного прибора. Пользователь должен самостоятельно следить за соблюдением техники безопасности при работе с изделием.

ПОДГОТОВКА К РАБОТЕ И ИСПОЛЬЗОВАНИЕ

Сборка устройства

1. Установите металлическую трубку с рукояткой в корпус устройства до щелчка. Для отсоединения – нажмите на фиксатор и потяните трубку вверх.

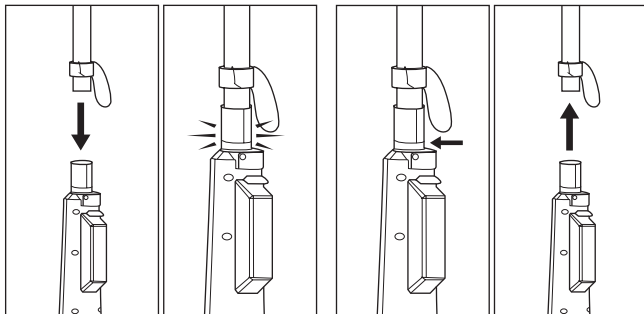

Установка

Извлечение

2. Соедините насадку для пола с нижней частью парогенератора до щелчка. Для снятия – нажмите на фиксатор и потяните насадку.

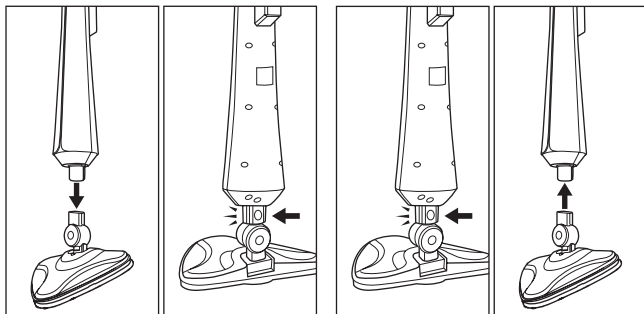

Установка

Снятие

3. Закрепите тряпку для пола на липучке в нижней части основной насадки.

Примечание: не используйте насадку для пола без тряпки.

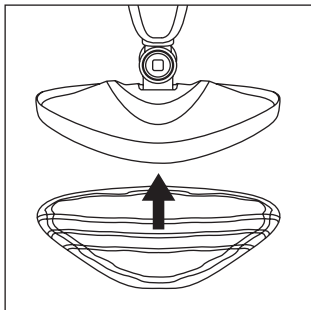

4. Для ковровых покрытий используйте насадку для чистки ковров. Зафиксируйте ее поверх тряпки.

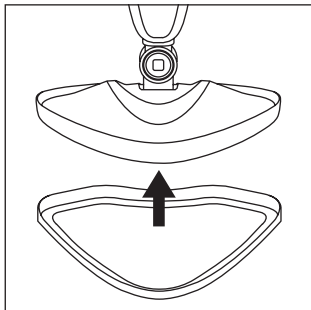

ЭКСПЛУАТАЦИЯ УСТРОЙСТВА

Световая индикация работы

Горит красный индикатор	Идет предварительный нагрев воды
Горит синий индикатор	Устройство готово к работе

Уборка пола

1. Откройте резервуар, залейте 350 мл очищенной воды, используя стакан, закройте резервуар.

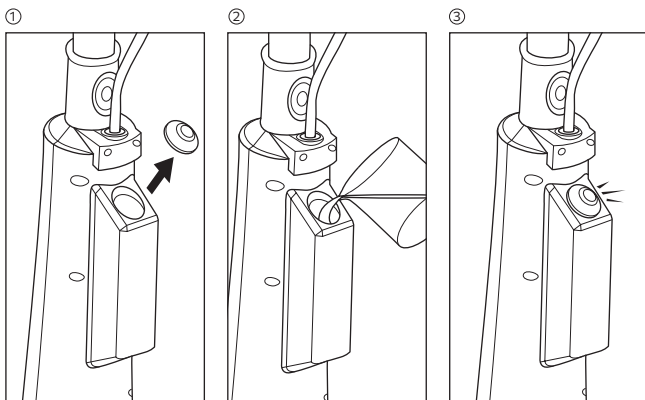

2. Подключите устройство к электросети с заземлением и напряжением 220–240 В (~) и переведите переключатель питания в положение «I» для включения устройства. Дождитесь нагрева воды.

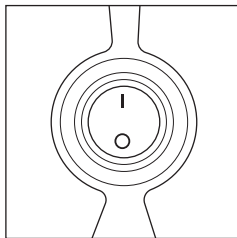
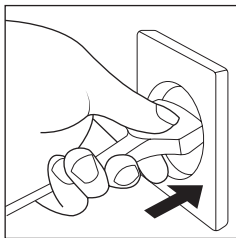

3. После нагрева, загорится синий индикатор работы и начнется подача пара.

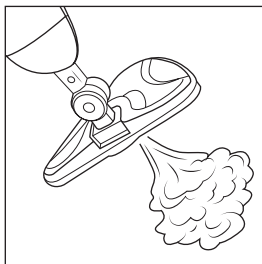

4. Мойте пол вращательно-поступательными движениями. Периодически снимайте и споласкивайте тряпку, предварительно отключив устройство от сети. Будьте осторожны, тряпка может быть горячей.

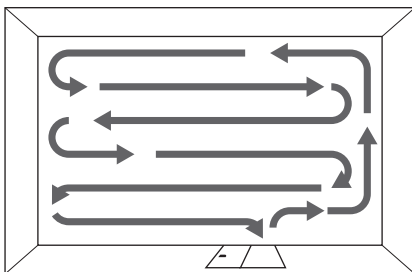

5. После окончания уборки переведите переключатель питания в положение «0» и отключите прибор от электросети.

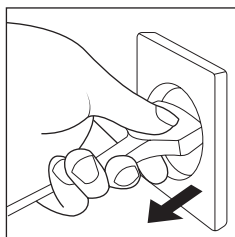
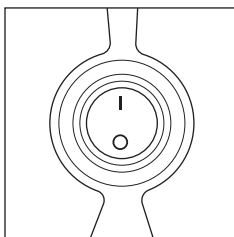





ЧИСТКА И УХОД

Уход за насадками

Вымойте загрязненные щетки и насадки с мылом и чистящим средством, затем просушите.

Уход за тряпками для пола и отпаривания

	Стирайте изделие вручную или в стиральной машине при температуре не выше 40 °С.
	Не отбеливайте изделие.
	Машинная сушка запрещена, сушите салфетки при температуре не выше 50 °С.
	Глажка изделий запрещена.
	Не подвергайте изделие химической чистке.

Удаление налета

Для эффективной работы устройства необходимо регулярно удалять известковый налет. Частота удаления налета зависит от уровня жесткости воды и от частоты использования прибора (примерно каждый 25-30 цикл).

1. Приготовьте раствор из 1/3 белого уксуса и 2/3 воды, затем залейте его в резервуар для воды.
2. Зафиксируйте прибор в вертикальном положении. Подставьте под изделие емкость для сбора жидкости. Убедитесь, что устройство не касается пола или других предметов.
3. Включите изделие и дайте ему проработать полный цикл, пока жидкость в резервуаре не закончится. Следите, чтобы выходящий пар не попал на пол, или иные поверхности, которые может повредить уксусный раствор.
4. Для достижения наилучшего результата повторяйте процедуру удаления накипи, до тех пор, пока видимый налет полностью не исчезнет, а уровень образования пара не восстановится.
5. После окончания процедуры ополосните резервуар чистой водой.

Внимание! Каждый раз после удаления накипи проводите пробный тест работы прибора на небольшом участке поверхности, чтобы убедиться, что внутри прибора не осталось накипи и раствора.

ГАРАНТИЙНЫЕ ОБЯЗАТЕЛЬСТВА И УСЛОВИЯ РЕАЛИЗАЦИИ

Срок службы устройства, составляет **5 лет** при соблюдении требований транспортирования, хранения и эксплуатации, изложенных в настоящем РЭ.

Изготовитель предоставляет гарантию на **срок 12 месяцев**, считая от даты продажи изделия через розничную торговую сеть.

Гарантия распространяется на повреждения, возникшие по вине изготовителя, т. е. дефекты материалов или ошибки при заводской сборке.

Гарантия не распространяется на повреждения, возникшие из-за неправильной эксплуатации устройства или использования не по назначению.

Внимание! Разборка устройства или любые попытки внесения конструкционных изменений, выходящие за пределы его нормальной эксплуатации или ухода, влекут за собой потерю гарантии!

– В случае обнаружения неправильной работы устройства, необходимо доставить его вместе с заполненным продавцом гарантийным талоном в сервисный центр импортера.

– Условием принятия гарантии является соответствие даты изготовления, указанной на продукте, дате, указанной на гарантийном талоне. Настоящие гарантийные условия не исключают, не ограничивают и не приостанавливают прав покупателя, вытекающих из несоответствия товара условиям договора.

– В течение гарантийного срока эксплуатации пользователь имеет право на бесплатный ремонт по предъявлении гарантийного талона. Последующие в течение гарантийного срока ремонты выполняются бесплатно и данные о ремонте записываются в гарантийном талоне.

– Без предъявления гарантийного талона на изделие или при отсутствии на талоне штампа магазина и даты продажи претензии к качеству изделия не принимаются и гарантийный ремонт не производится.

– Изделие до подачи в торговый зал или к месту выдачи покупки должно пройти предпродажную подготовку, которая включает: распаковку товара, осмотр товара, проверку комплектности, качества изделия, наличия необходимой информации о товаре и его изготовителе.

– По требованию покупателя он должен быть ознакомлен с устройством и действием товара, который должен демонстрироваться в собранном, технически исправном состоянии.

– Специальные условия реализации изделия не установлены.

По вопросам гарантийного обслуживания и ремонта товара TM Windigo просьба обращаться по адресу: Россия, 620010, г. Екатеринбург, ул. Черняховского, 86/12.

Тел.: +7(343) 278-67-00, 8-800-234-1000.

Осы пайдалану жөніндегі нұсқаулықта сұйықтықтарды немесе бұды пайдалана отырып беттерді тазалауға арналған тұрмыстық электр аспаптарының конструкциясы мен сипаттамалары туралы мәліметтер, WSM-01 (бұдан әрі мәтін бойынша – «бу сүрткіш» немесе «бұйым», «аспап», «құрылғы») модельдері қамтылады, сондай-ақ дұрыс және қауіпсіз пайдалану (мақсаты бойынша пайдалану, техникалық қызмет көрсету, ағымдағы жөндеу, сақтау, тасымалдау, кәдеге жарату) үшін қажетті мәліметтерді қамтиды. Дайындаушы кәсіпорын осы пайдалану жөніндегі нұсқамада жазылған талаптарды сақтамағаны үшін Туындаған ақаулар мен зақымданулар үшін кепілдік жауапкершілікте болмайды.

Сұйықтықтарды немесе бұды пайдаланып беттерді тазалауға арналған тұрмыстық электр аспаптары, модельдер: WSM-01 кеден одағының техникалық регламенттерінің талаптарына, 2014/30/EU, 2014/35/EU директиваларына сәйкес дайындаушы кәсіпорынның конструкторлық құжаттамасы бойынша дайындалады.

Өнімді дайындаушы кәсіпорынның номенклатуралық каталогтарына сәйкес белгілеу.

Өндірушінің және дайындаушы уәкілеттік берген тұлғаның деректемелері:

Дайындаушының атауы: Ningbo North Latitude Electric Co., LTD.

Өндірушінің мекен-жайы: Fuhai South Industrial Zone, Cixi, Ningbo, Zhejiang, China (Қытай), e-mail: 2006303@qq.com

Дайындаушы уәкілеттік берген тұлғаның атауы: ООО "Пилат".

Өкілдің заңды мекенжайы: 620085, РФ, Свердловская область, г. Екатеринбург, ул. 8 Марта, 212-4.

Телефон: +7 (343) 379-03-85.

e-mail: pilattrade@gmail.com.



ӨНІМНІҢ СИПАТТАМАСЫ

Мақсаты

Бу сұрткіш қамтамасыз етілген және тұрмыстық пайдалануға арналған. Ол беттерді бу арқылы тазартуға арналған. Дайындаушы Компания бұйымды мақсатсыз пайдалануға байланысты Салдарлар үшін жауапты болмайды. Өнімді қолданар алдында осы нұсқаулықты толығымен оқып шығыңыз. Пайдалану жөніндегі басшылықтың нұсқауларын сақтамау салдарынан туындаған зақымдарға немесе ақауларға кепілдік қолданылмайды. Осы нұсқаулықты құрылғының жанында сақтаңыз және оны келесі пайдаланушыларға жіберіңіз.

СИПАТТАМАЛАРЫ

- Қуаты: 1300 Вт.
- Резервуардың көлемі: 350 мл.
- Қыздыру уақыты: 25 екінші.
- Бу ағыны: 23 г/мин.
- Бу қысымы: 1 бар.
- Үздіксіз бу беру: 15 минутқа дейін.
- Желілік қуат сымының ұзындығы: 4 м.
- Жұмыс индикаторы.
- Қорғау дәрежесі: IPX4.
- Қорғаныс класы: I.
- Кернеу: 220–240 В (~).

ЖИНАҚТАУ

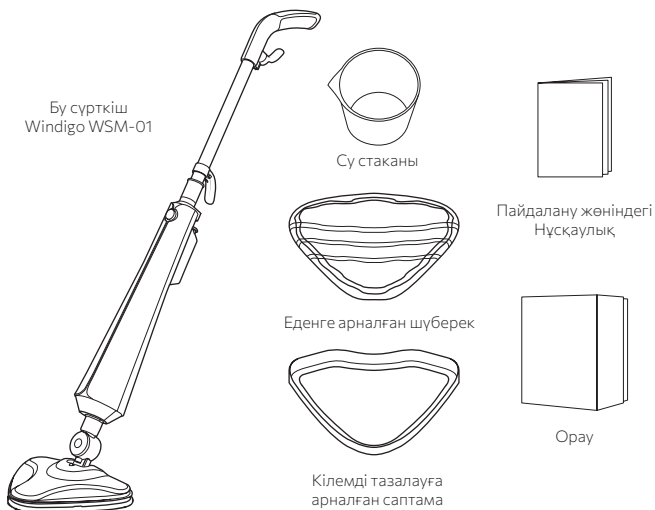

ӨНІМНІҢ СЫРТҚЫ ТҮРІ

1. Тұтқа.
2. Қуат кабелінің ұстағышы.
3. Металл түтік.
4. Қуат қосқышы.
5. Желілік қуат сымы.
6. Су ыдысы.
7. Жарық индикаторы.
8. Еденге арналған саптама.

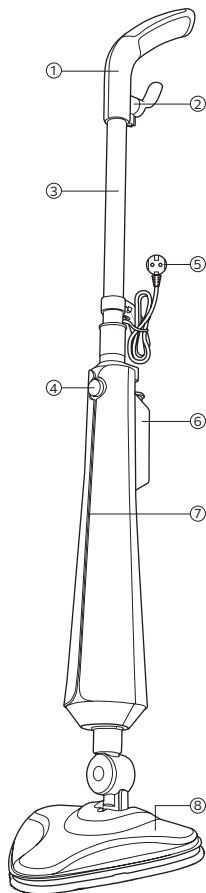

Назар аударыңыз! Өндіруші тауардың сыртқы түрін және жиынтығын ескертусіз өзгерту құқығын өзіне қалдырады.

ЖАЛПЫ МӘЛІМЕТТЕР

Таңбалау

Бұйымды таңбалау дайындаушы кәсіпорынның конструкторлық құжаттамасына сәйкес орындалған және қаптамаға салынған. Өнімнің таңбалануы мыналарды қамтиды:

- дайындаушы кәсіпорынның атауы;
- дайындалған елдің атауы;
- обозначение и модель изделия;
- дайындалған күні (шығарылған айы мен жылы);
- ЕАС сәйкестік белгісі;
- қуат кернеуі;
- қорғау класы және IP дәрежесі.

Пайдалану шарттары

Жұмыс температурасы: +10°C +45°C.

Салыстырмалы ылғалдылық: 10–80%.

Сақтау температурасы: +5°C +70°C.

Сақтау кезіндегі салыстырмалы ылғалдылық: 10–80%.

Сақтау

– Бұйымды сақтау температурасы 5°C төмен емес, салыстырмалы ылғалдылығы 80% аспайтын жабық құрғақ жылытылатын үй-жайларда жеке қаптамада жүзеге асырылады. Үй-жайлардың ауасында бұйым материалдарына зиянды әсер ететін қышқыл және басқа булар болмауы тиіс. Сақтау мерзімі 2 жыл.

– Зауыттық таңбалау тексеруге қол жетімді болуы керек.

Тасымалдау және сақтау

– Буып-түйілген бұйымдарды тасымалдау көліктің осы түрлерінде қолданылатын жүктерді тасымалдау ережелеріне сәйкес көліктің барлық түрлерімен жүргізілуі мүмкін. Тасымалдау тік күйде болуы керек.

– Тасымалдау кезінде өнім арнайы жабдықпен – тығыздағыштармен, тіректермен, белдіктермен мықтап бекітілуі керек. Тасымалдау қораптағы манипуляциялық белгілер негізінде жүзеге асырылуы керек.

Техникалық қызмет көрсету және жөндеу

– Жұмыс аяқталғаннан кейін құрылғыны өшіріп, оны электр желісінен ажыратыңыз.

– Құрылғының сыртқы бөліктерін тазарту үшін жұмсақ және дымқыл шүберекті қолданыңыз, содан кейін құрылғыны құрғақ шүберекпен сүртіңіз. Дақтарды кетіру үшін металл губкаларды, жанғыш сұйықтықтарды немесе химиялық заттарды және абразивті заттарды пайдаланбаңыз.

– Құрылғы типті желілік қуат сымымен жабдықталған: Y.

– Қуат сымы зақымдалған кезде:

- X типті, оны арнайы сыммен немесе өндірушіден немесе оның агентінен алынған жинақпен ауыстыру керек;

- Y типті, қауіпті болдырмау үшін оны өндіруші немесе оның агенті немесе ұқсас білікті адам ауыстыруы керек;

- Z типті, қуат сымын ауыстыруға болмайды. Егер сым зақымдалған болса, онда құрылғыны пайдаланудан шығару керек.

– Бұйым жұмысында кез келген ақаулар туындаған жағдайда мамандандырылған сервистік орталыққа жүгіну қажет.

– Кепілдік қызмет көрсету тек бұйымға кепілдік талонын көрсеткенде ғана жүргізіледі.

Кәдеге жарату туралы мәліметтер

– Пайдаланылған электрлік және электронды тұрмыстық техниканы тұрмыстық қоқыс сияқты қоқыс жәшіктеріне тастауға болмайды. Осындай түрдегі қалдықтарды іріктеу, жинау және дұрыс кәдеге жарату қоршаған ортаның құнды ресурстарын қорғайды.

– Пайдаланушы пайдаланылған жабдықты оны тегін қабылдайтын мамандандырылған жинау пунктіне жеткізу үшін жауапты болады.

ПАЙДАЛАНУ ЖӨНІНДЕГІ НҰСҚАУЛАР

Қауіпсіздік талаптары

Бұйымдар ТР ТС 004/2011 «Төмен вольтты жабдықтардың қауіпсіздігі туралы», ТР ТС 020/2011 «Техникалық құралдардың электромагниттік үйлесімділігі», ТР ЕАЭС 037/2016 «Электротехника және радиоэлектроника бұйымдарында қауіпті заттарды қолдануды шектеу туралы» талаптарына сәйкес келеді.

Өмір мен денсаулыққа қауіпті жағдайлардың пайда болуын, сондай-ақ құрылғының мерзімінен бұрын істен шығуын немесе өрт қаупін болдырмау үшін төменде көрсетілген шарттарды қатаң сақтау қажет.

- Құрылғыны осы нұсқаулықта көрсетілгендей тек мақсатына сай пайдаланыңыз. Құрылғыны дұрыс пайдаланбау оның бұзылуына, пайдаланушыға немесе оның мүлкіне зиян келтіруі мүмкін.
- Бұрын аспапты электр желісіне тексеріңіз, сәйкес келеді ме, кернеу, аталған аспабында, кернеу в электр сіздің үйіңізде.
- Ешбір жағдайда ақаулы немесе зақымдалған желілік сымы бар өнімді пайдаланбаңыз.
- Егер зақымдану белгілері пайда болса, мысалы, қыздырғыштың иісі болса, өнімді дереу желіден ажыратып, импорттаушы компанияның қызмет көрсету орталығына хабарласыңыз.
- Егер өнімнің желілік сымы зақымдалған болса, оны импорттаушы компанияның уәкілетті қызмет көрсету орталығында жөндеу қажет.
- Қадағалаңыз бұйым және желілік шнұр жоқ болған жақын ыстық бетін.
- Электр сымының қысылмағанына және өткір жиектерге тартылмағанына көз жеткізіңіз.
- Құрылғыны қуат көзіне қосу және өшіру тек құрғақ қолмен жасалады.
- Ешбір жағдайда өнімді өзіңіз ашпаңыз және жөндеуге тырыспаңыз, бұл өмір мен денсаулық үшін қауіпті болуы мүмкін. Осы Нұсқаулықта сипатталмаған өнімге ешқандай өзгерістер енгізбеңіз. Өнімде өткізгіш бөліктер бар. Кез-келген жөндеуді түпнұсқа қосалқы бөлшектер мен керек-жарақтарды қолдана отырып, импорттаушы компанияның уәкілетті қызмет көрсету орталықтары ғана орындауы керек.
- Өнімді қуат көзінен толық және сенімді ажырату үшін алдымен оны «қосу/өшіру» батырмасымен өшіріңіз. Осыдан кейін ғана желілік розеткадан желілік штепсельді алыңыз.
- Ешқашан электр сымын іліп қоймаңыз. Сіз оған сүрініп немесе зақым келтіруі мүмкін.
- Жаңбыр, аяз және тікелей күн сәулесі сияқты ауа-райы факторларының әсеріне жол бермеңіз.
- Өнімді және оның желілік сымын, келтеқұбырларын суға түсірмеңіз.
- Өнімді ағынды судың астында жууға болмайды.
- Өнімді бірінші рет бумен пісірмес бұрын, оны өндірушіден күту бойынша ұсыныстармен танысыңыз.
- Құрылғы жұмыс істеп тұрған кезде саптамалар қатты қызып кетуі мүмкін. Ыстық беттерге қол тигізбеңіз және бу ағынын адамдар мен жануарларға бағыттамаңыз.

- Тек өндірушінің түпнұсқалық қызмет көрсету құралдарын пайдаланыңыз.
- Балалардың өніммен ойнауына жол бермеңіз.
- Өнімді балалардың қолы жетпейтін жерде сақтаңыз.
- Егер олар өнімнің жанында болса, әрқашан балаларға қамқорлық жасаңыз.

Ескертпе: пайдалану жөніндегі басшылық осы аспапты пайдалану процесінде туындауы мүмкін барлық ықтимал штаттан тыс жағдайларды көздей алмайды. Пайдаланушы бұйыммен жұмыс істеу кезінде қауіпсіздік техникасының сақталуын өз бетінше бақылауы тиіс.

ЖҰМЫСҚА ДАЙЫНДЫҚ ЖӘНЕ ПАЙДАЛАНУ

Құрылғыны құрастыру

1. Тұтқасы бар металл түтікті құрылғының корпусына шертілгенше орнатыңыз. Ажырату үшін-құлыпты басып, түтікті жоғары қарай тартыңыз.

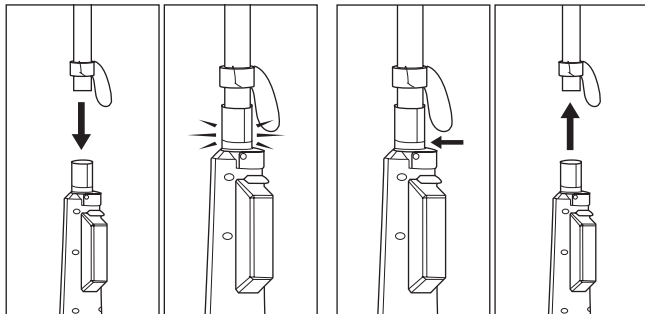

Орнату

Шығару

2. Еденге арналған саптаманы бу генераторының түбіне шертілгенше қосыңыз. Алу үшін-бекіткішті басып, саптаманы тартыңыз.

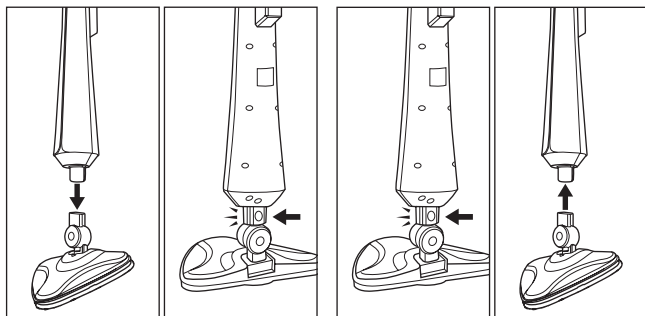

Орнату

Алу

3. Еденге арналған шүберекті негізгі саптаманың төменгі жағындағы Velcro-ға бекітіңіз.

Ескерту: шүберексіз еден қондырмасын пайдаланбаңыз.

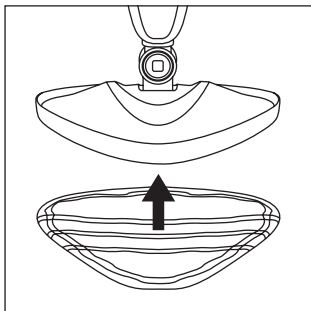

4. Кілем төсеніштері үшін кілем тазалағыш саптаманы пайдаланыңыз. Оны шүберектің үстіне бекітіңіз.

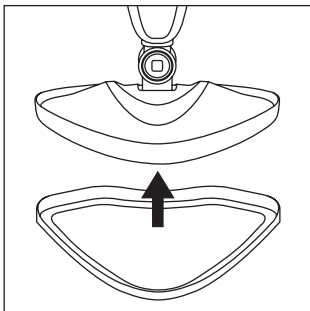

ҚҰРЫЛҒЫНЫ ПАЙДАЛАНУ

Жарық индикаторы

Қызыл шам жанып тұр	Суды алдын ала қыздыру жүріп жатыр
Көк шам жанып тұр	Құрылғы жұмыс істеуге дайын

Еденді тазалау

1. Резерварды ашыңыз, стаканды пайдаланып 350 мл тазартылған су құйыңыз, резерварды жабыңыз.

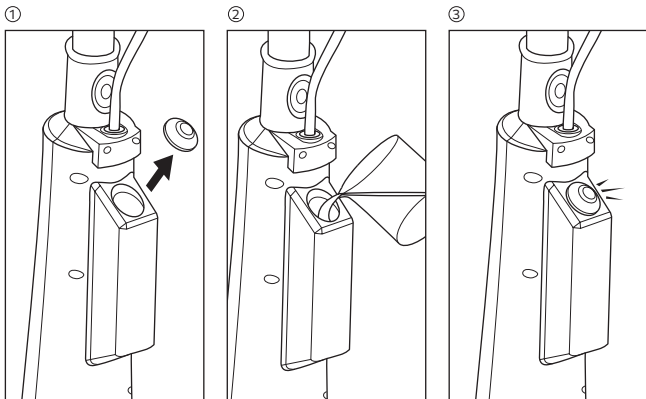

2. Құрылғыны жерге тұйықталған және кернеуі 220–240 В (~) электр желісіне қосыңыз және құрылғыны қосу үшін қуат қосқышын «I» күйіне қойыңыз. Судың қызуын күтіңіз.

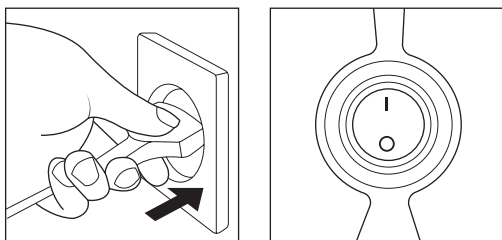





ТАЗАЛАУ ЖӘНЕ КҮТІМ

Еденге және бұға арналған шүберектерге күтім жасау

Ласталған щеткалар мен қондырмаларды сабынмен және тазалағышпен жуыңыз, содан кейін құрғатыңыз.

Уход за тряпками для пола и отпаривания

	Өнімді қолмен немесе кір жуғыш машинада 40 °С жоғары емес температурада жуыңыз.
	Өнімді ағартпаңыз.
	Машинада кептіруге тыйым салынады, майлықтарды 50 °С-тан аспайтын температурада кептіріңіз.
	Бұйымдарды үтіктеуге тыйым салынады.
	Өнімді құрғақ тазаламаңыз.

Бляшканы жою

Құрылғының тиімді жұмыс істеуі үшін әктасты үнемі алып тастау керек. Бляшканы кетіру жиілігі судың қаттылық деңгейіне және құрылғыны пайдалану жиілігіне байланысты (шамамен әрбір 25-30 цикл).

- 1/3 ақ сірке суы мен 2/3 су ерітіндісін дайындаңыз, содан кейін оны су ыдысына құйыңыз.
2. Ұрылғыны тік күйде бекітіңіз. Сұйықтықты жинауға арналған ыдысты өнімнің астына қойыңыз. Құрылғы еденге немесе басқа заттарға тиеп кетпейтініне көз жеткізіңіз.
3. Өнімді қосыңыз және резервуардағы сұйықтық таусылғанша оны толық циклмен жұмыс жасаңыз. Шығатын будың еденге немесе сірке суы ерітіндісіне зақым келтіруі мүмкін басқа беттерге түспеуін қадағалаңыз.
4. Жақсы нәтижеге қол жеткізу үшін қақтан тазарту процедурасын көрінетін тақта толығымен жойылғанша және бу деңгейі қалпына келгенше қайталаңыз.
5. Процедура аяқталғаннан кейін резервуарды таза сумен шайыңыз.
6. Назар аударыңыз! Масштабты алып тастағаннан кейін, құрылғының ішінде ешқандай қақ пен ерітінді қалмағанына көз жеткізу үшін құрылғының жұмысының сынақ сынағын бетінің кішкене бөлігінде өткізіңіз.

Назар аударыңыз! Әр жолы, қақты алып тастағаннан кейін, құрылғының ішінде қақ пен ерітінді қалмағанына көз жеткізу үшін құрылғының беттің кішкене бөлігіндегі жұмысын тексеріңіз.

КЕПІЛДІК МІНДЕТТЕМЕЛЕР ЖӘНЕ ІСКЕ АСЫРУ ШАРТТАРЫ

Құрылғының қызмет ету мерзімі осы пайдалану нұсқаулығында баяндалған тасымалдау, сақтау және пайдалану талаптарын сақтаған кезде **5 жылды** құрайды.

Өндіруші бөлшек сауда желісі арқылы өнімді сату күнінен бастап **12 ай** мерзімге кепілдік береді.

Кепілдік өндірушінің кінәсінен туындаған зақымдарға, яғни материалдардың ақауларына немесе зауыттық құрастыру кезіндегі қателіктерге қолданылады.

Кепілдік құрылғыны дұрыс пайдаланбау немесе дұрыс пайдаланбау салдарынан туындаған зақымдарға қолданылмайды.

Назар аударыңыз! Конструкциялық өзгерістер енгізудің немесе құрылғыны қалыпты пайдалану немесе күтіп-баптау шегінен шығатын оны бөлшектеудің кез келген әрекеттері кепілдіктің жоғалуына әкеп соғады!

– Құрылғының дұрыс жұмыс істемеуі анықталған жағдайда, оны сатушы толтырған кепілдік талонымен бірге импорттаушының қызмет көрсету орталығына жеткізу қажет.

– Кепілдікті қабылдау шарты өнімде көрсетілген дайындау күнінің кепілдік талонында көрсетілген күнге сәйкестігі болып табылады. Осы кепілдік шарттар сатып алушының тауардың шарт талаптарына сәйкес келмеуінен туындайтын құқықтарын жоққа шығармайды, шектемейді және тоқтата тұрмайды.

– Пайдаланудың кепілдік мерзімі ішінде пайдаланушы кепілдік талонын ұсыну бойынша тегін жөндеуге құқылы. Кепілдік мерзімі ішінде кейінгі жөндеулер тегін орындалады және жөндеу туралы деректер кепілдік талонға жазылады.

– Бұйымға кепілдік талоны көрсетілмей немесе талонда дүкен мөртабаны мен сату күні болмаған кезде бұйымның сапасына наразылық қабылданбайды және кепілдік жөндеу жүргізілмейді.

– Өнім сауда залына немесе сатып алу орнына жіберілгенге дейін сату алдындағы дайындықтан өтуі керек, оған мыналар кіреді: тауарларды ашу, тауарларды тексеру, өнімнің толықтығын, сапасын тексеру, өнім мен оны өндіруші туралы қажетті ақпараттың болуы.

– Сатып алушының талабы бойынша ол жиналған, техникалық жарамды күйде көрсетілетін тауардың құрылғысымен және әрекетімен таныстырылуы тиіс.

– Өнімді сатудың арнайы шарттары белгіленбеген.

TM Windigo тауарына кепілдікті қызмет көрсету және жөндеу мәселелері бойынша мына мекен-жайға хабарласуларыңызды сұраймыз: Ресей, 620010, Екатеринбург қаласы, Черняховский көшесі, 86/12.

Тел.: +7(343) 278-67-00, 8-800-234-1000.

Сапраўднае кіраўніцтва па эксплуатацыі змяшчае звесткі аб канструкцыі і характарыстыках прыбораў электрычных бытавых для ачысткі паверхняў з выкарыстаннем вадкасцяў або пара, мадэлі: WSM-01 (далей па тэксце - «паравая швабра» або, «выраб», «прыбор», «прылада»), а таксама звесткі неабходныя для правільнай і бяспечнай эксплуатацыі (выкарыстанню па прызначэнні, тэхнічнага абслугоўвання, бягучага рамонту, захоўвання, транспартавання, ўтылізацыі). Прадпрыемства вытворца не нясе гарантыйнай адказнасці за непаладкі і пашкоджанні, якія адбыліся з-за невыканання патрабаванняў, выкладзеных у сучаснасці КЭ.

Прыборы электрычныя бытавыя для ачысткі паверхняў з выкарыстаннем вадкасцяў або пара, мадэлі: WSM-01 вырабляюцца па канструктарскай дакументацыі прадпрыемства вытворцы ў адпаведнасці з патрабаваннямі тэхнічных рэгламентаў Мытнага саюза, дырэктывамі 2014/30/ EU, 2014/35/EU.

Абзначэнне прадукцыі ў адпаведнасці з наменклатурнымі каталогамі прадпрыемства вытворцы.

Рэквізіты вытворцы і ўпаўнаважанага вытворцам асобы:

Найменне вытворцы: Ningbo North Latitude Electric Co., LTD.

Адрас вытворцы: Fuhai South Industrial Zone, Cixi, Ningbo, Zhejiang, China (Кітай), e-mail: 2006303@qq.com.

Найменне ўпаўнаважанага вытворцам асобы: ООО «Пилат».

Юрыдычны адрас прадстаўніка: 620085, РФ, Свердловская область, г. Екатеринбург, ул. 8 Марта, 212-4.

Тэлефон: +7 (343) 379-03-85.

e-mail: pilattrade@gmail.com.



АПІСАННЕ ВЫРАБЫ

Прызначэнне

Паравая швабра прадугледжана і распрацавана для бытавога выкарыстання. Яна прызначана для ачысткі паверхняў з выкарыстаннем пара. Любое іншае выкарыстанне будзе разглядацца як выкарыстанне не па прызначэнні. Кампанія-вытворца не нясе адказнасці за наступствы, звязаныя з выкарыстаннем вырабы не па прызначэнні. Перад выкарыстаннем вырабы цалкам прачытайце дадзенае кіраўніцтва па эксплуатацыі. На пашкоджанні або дэфекты, якія ўзніклі з прычыны невыканання указанняў Кіраўніцтва па эксплуатацыі, гарантыя не распаўсюджваецца. Захоўвайце дадзенае кіраўніцтва па эксплуатацыі побач з прыладай і перадача яго наступным карыстальнікам.

ХАРАКТАРЫСТЫКІ

- Магутнасць: 1300 Вт.
- Аб'ём рэзервуара: 350 мл.
- Час нагрэву: 25 сек.
- Патак пара: 23 г/мін.
- Ціск пара: 1 бар.
- Бесперапынная падача пара: да 15 мін.
- Даўжыня сеткавага шнура сілкавання: 4 м.
- Светлавы індикатар працы.
- Ступень абароны: IPX4.
- Клас абароны: I.
- Напруга: 220–240 В (~).

КАМПЛЕКТАЦЫЯ



ЗНЕСНІ ВИГЛЯД ВИРАБИ

1. Ручка.
2. Тримальник кабеля харчування.
3. Металічна трубка.
4. Перамыкач харчування.
5. Сеткавы шнур харчування.
6. Рэзервуар для вады.
7. Светлавы індикатар.
8. Асадка для падлогі.

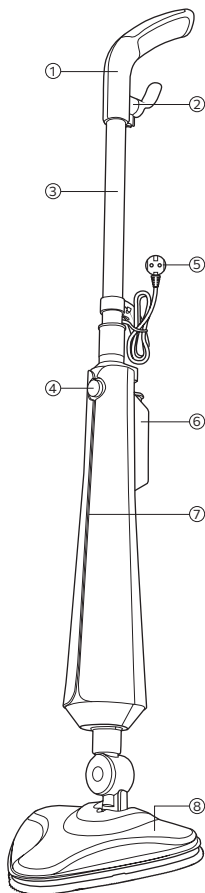

Увага! Вытворца пакідае за сабой права змяняць знешні выгляд і камплектацыю тавару без папярэджання.

АГУЛЬНЫЯ ЗВЕСТКІ

Маркіроўка

Маркіроўка вырабы выканана ў адпаведнасці з канструктарскай дакументацыяй прадпрыемства-вытворцы і нанесеная на ўпакоўку. Маркіроўка вырабы ўтрымлівае:

- найменне прадпрыемства-вытворцы;
- найменне краіны-вырабу;
- абазначэнне і мадэль вырабы;
- дата вырабу (месяц і год выпуску);
- знак адпаведнасці ЕАС;
- напружанне сілкавання;
- клас абароны і ступень IP.

Умовы эксплуатацыі

Працоўная тэмпература: ад +10°C да +45°C.

Адносная вільготнасць: 10–80 %.

Тэмпература захоўвання: ад +5°C да +70°C.

Адносная вільготнасць пры захоўванні: 10–80%.

Захоўванне

- Захоўванне вырабы ажыццяўляецца ў індывідуальнай ўпакоўцы ў закрытых сухіх ацяпляльных памяшканнях пры тэмпературы не ніжэй 5°C, адноснай вільготнасці не больш 80%. Паветра памяшканняў не павінен змяшчаць кіслотныя і іншыя пары, шкодна дзейнічаючы на матэрыялы вырабаў. Тэрмін захоўвання 2 гады.
- Завадская маркіроўка павінна быць даступная для агляду.

Транспартаванне

- Транспартаванне упакаваных вырабаў можа вырабляцца усімі відамі транспарту, у адпаведнасці з правіламі перавозкі грузаў, якія дзейнічаюць на гэтых відах транспарту. Перавозіць неабходна ў вертыкальным становішчы.
- Падчас транспарціроўкі выраб павінна быць надзейна замацавана спецыяльным абсталюваннем-пракладкамі, апорамі, папружкамі. Перавозку варты ажыццяўляць зыходзячы з маніпуляцыйных знакаў на скрынцы.

Тэхнічнае абслугоўванне і рамонт

- Пасля заканчэння працы выключыце прыбор і адключыце яго ад электрасеткі.
- Для чысткі вонкавых частак прылады выкарыстоўвайце мяккую і вільготную тканіну, а затым працярыце прылада сухой тканінай. Не карыстайцеся металічнымі губкамі, запальваецца вадкасцямі або хімікатамі для выдалення плям і абразіўнымі сродкамі.
- Прылада забяспечана сеткавым шнуром харчавання тыпу: Y.
- Пры пашкоджанні шнура сілкавання:
 - тыпу X, яго варты замяніць адмысловым шнуром або камплектам, што атрымліваюцца ў вытворцы або яго агента;
 - тыпу Y, каб пазбегнуць небяспекі яго павінен замяніць вытворца або яго агент, або аналагічнае кваліфікаванае асоба;
 - тыпу Z, шнур сілкавання замене не падлягае. Калі шнур пашкоджаны, то прыбор варты зняць з эксплуатацыі.
- Пры ўзнікненні любых няспраўнасцяў у працы вырабы неабходна звярнуцца ў спецыялізаваны сэрвісны цэнтр.
- Гарантыйнае абслугоўванне вырабляецца толькі па прад'яўленні гарантыйнага талона на выраб.

Звесткі аб утылізацыі

– Выкарыстанае электрычнае і электроннае бытавое абсталяванне нельга выкідаць у смеццёвыя скрыні, як бытавое смецце. Селекцыя, збор і неабходная утылізацыя адходаў такога тыпу засцерагае каштоўныя рэсурсы навакольнага асяроддзя.

– Карыстальнікі нясе адказнасць за дастаўку выкарыстанага абсталявання ў спецыялізаваны пункт збору, дзе яго прымуць бясплатна.

УКАЗАННІ ПА ЭКСПЛУАТАЦЫІ

Патрабаванні бяспекі

Вырабы адпавядаюць патрабаванням ТР ТС 004/2011 «Аб бяспецы нізкавольтнага абсталявання», ТР ТС 020/2011 «Электрамагнітная сумяшчальнасць тэхнічных сродкаў», ТР ЕАЭС 037/2016 «Аб абмежаванні прымянення небяспечных рэчываў у вырабах электратэхнікі і радыёэлектронікі».

У пазбяганне ўзнікнення сітуацый, небяспечных для жыцця і здароўя, а таксама заўчаснага выхаду прылады з ладу або небяспекі ўзгарання, неабходна строга выконваць пералічаныя ніжэй умовы.

- Выкарыстоўвайце прыладу толькі па яго прамым прызначэнні, як выкладзена ў дадзеным кіраўніцтве. Няправільнае абыходжанне з прыборам можа прывесці да яго паломкі, прычынна шкіды карыстальніку або яго маёмасці.
- Перш чым падключыць прыбор да электрасеткі, праверце, ці адпавядае напружанне, паказанае на прыборы, напрузе ў электрасеткі ў вашым доме.
- Ні ў якім разе не эксплуатауйце выраб з дэфектамі або з пашкоджаным сеткавым шнуром.
- У выпадку з'яўлення прыкмет пашкоджання, напрыклад, паху гарэлага, неадкладна адключыце выраб ад сеткі і звярніцеся ў цэнтр сэрвіснага абслугоўвання кампаніі імпарцёра.
- Пры пашкоджанні сеткавага шнура вырабы яго неабходна адрамантаваць ў аўтарызаваным цэнтры сэрвіснага абслугоўвання кампаніі імпарцёра.
- Сачыце за тым, каб выраб і сеткавы шнур не знаходзіліся паблізу гарачых паверхняў.
- Сачыце за тым, каб сеткавы шнур ня быў заціснуты і не цёрся аб вострыя аб'екты.
- Падключэнне і адключэнне прылады да крыніцы харчавання вырабляецца толькі сухімі рукамі.
- Ні ў якім разе не адкрывайце і не спрабуйце рамантаваць выраб самастойна, гэта можа быць небяспечна для жыцця і здароўя. Не ўносіце ніякіх зменаў у выраб, якія не апісваюцца ў дадзеным кіраўніцтве па эксплуатацыі. У вырабе маюцца токаправодныя дэталі. Любы рамонт павінен выконвацца выключна аўтарызаванымі цэнтрамі сэрвіснага абслугоўвання кампаніі імпарцёра з выкарыстаннем арыгінальных запасных частак і прылад.
- Для поўнага і надзейнага адключэння вырабы ад сеткі электрасілкавання спачатку выключыце яе пры дапамозе кнопкі «Вкл./Выкл.». Толькі пасля гэтага вымайце сеткавай штэкер з сеткавай разетки.
- Ніколі не пакідайце звясаюць сеткавы шнур. Вы можаце спатыкнуцца аб яго ці пашкодзіць яго.
- Не дапускайце ўздзеяння на выраб такіх пагодных фактараў, як дождж, мороз і прамыя сонечныя прамяні.
- Не апускайце выраб і яе сеткавы шнур, патрубкі ў ваду.
- Не змяшчайце выраб пад бруёй вады.
- Перад першым отпариваннем вырабы азнаёмцеся з рэкамендацыямі па догляду за ім ад вытворцы.

- Асадкі падчас працы прылады могуць моцна награвецца. Не дакранайцеся гарачых паверхняў і не накіроўвайце брую пара на людзей і жывёл.
- Выкарыстоўвайце толькі арыгінальныя сродкі для абслугоўвання ад кампаніі-вытворцы.
- Не дапускайце, каб дзеці гулялі з вырабам.
- Захоўвайце выраб у месцах, недаступных дзецям.
- Заўсёды прыглядайце за дзецьмі, калі яны знаходзяцца побач з вырабам.

Заўвага: кіраўніцтва па эксплуатацыі не можа прадугледзець усе магчымыя няштатныя сітуацыі, якія могуць паўстаць у працэсе эксплуатацыі дадзенага прыбора. Карыстальнік павінен самастойна сачыць за выкананнем тэхнікі бяспекі пры працы з вырабам.

ПАДРЫХОТЎКА ДА ПРАЦЫ І ВЫКАРЫСТАННЕ

Зборка прылады

1. Усталюйце металічную трубку з дзяржальняй у корпус прылады да пстрычкі. Для адлучэння – націсніце на фіксатар і пацягніце трубку ўверх.

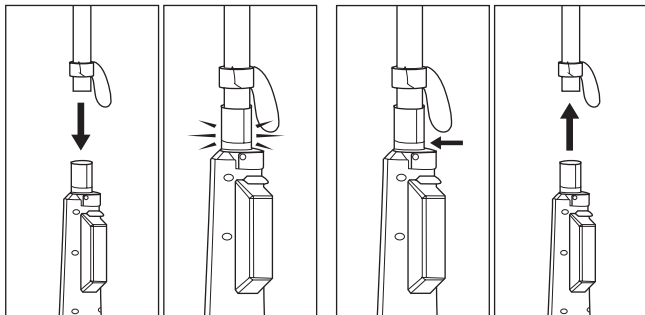

Устаноўка

Здабыванне

2. Злучыце асадку для падлогі з ніжняй часткай парагенератара да пстрычкі. Для зняцця – націсніце на фіксатар і пацягніце асадку.

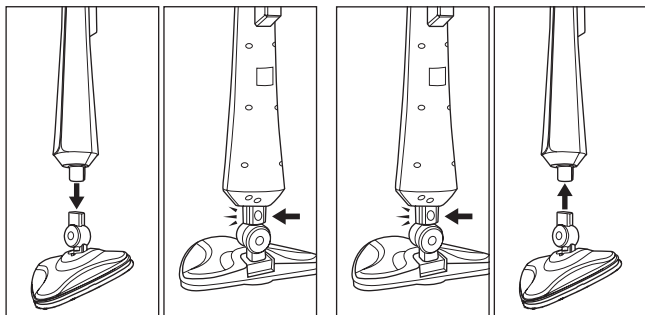

Устаноўка

Зняцце

3. Замацує ануцу для падлогі на ліпучкі у ніжняй часткі асноўнай асадкі.

Заўвага: не выкарыстоўвайце асадку для падлогі без ануцы.

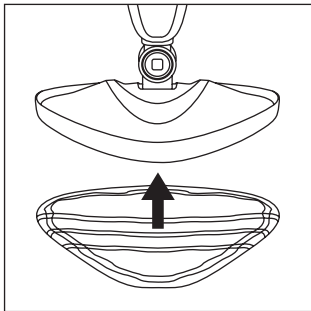

4. Для дывановых пакрыццяў выкарыстоўвайце асадку для чысткі дываноў. Зафіксуйце яе па-над ануцы.

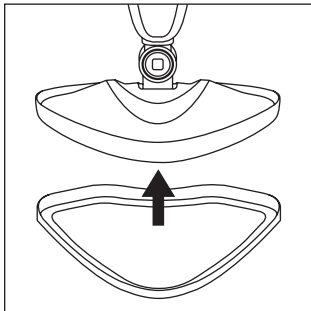

ЭКСПЛУАТАЦЫЯ ПРЫЛАДЫ

Светлая індывацыя

Гарыць чырвоны індыкатар	Ідзе папярэдні нагрэў вады
Гарыць сіні індыкатар	Прылада гатова да працы

Ўборка падлогі

1. Адкрыўце рэзервуар, заліце 350 мл вычышчанай вады, выкарыстоўваючы шклянку, зачыніце рэзервуар.

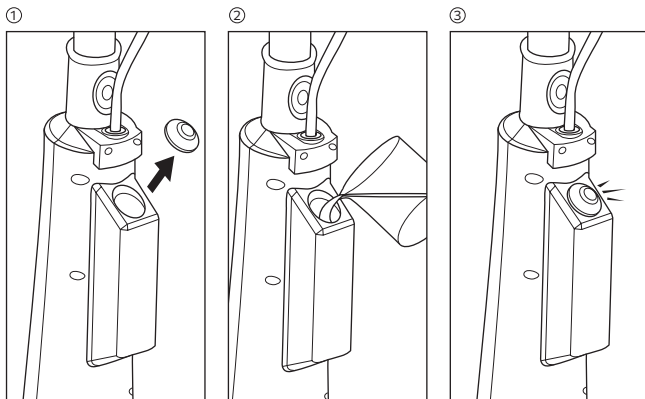

2. Падключыце прыладу да электрасеткі з заземленнем і напругай 220–240 В (~) і перавядзіце перамыкач харчавання ў становішча «I» для ўключэння прылады. Дачакайцеся нагрэву вады.

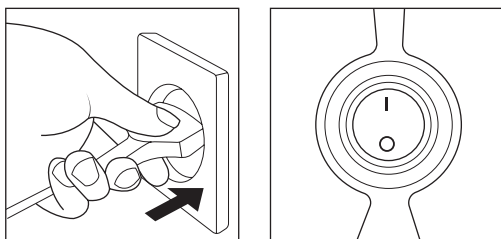





ЧЫСТКА І СЫХОД

Сыход за асадкамі

Вымойце забруджаныя шчоткі і асадкі з мылам і які чысціць сродкам, затым прасушыце.

Уход за тряпкамі для пола и отпаривания

	Сцірайце выраб ўручную або ў пральнай машыне пры тэмпературы не вышэй 40 °С.
	Ня адбельваць выраб.
	Машынная сушка забароненая, сушыце сурвэткаі пры тэмпературы не вышэй за 50 °С.
	Прасаванне вырабаў забароненая.
	Не падвяргаць выраб хімічнай чыстцы.

Выдаленне налёту

Для эфектыўнай працы прылады неабходна рэгулярна выдаляць вапнавы налёт. Частата выдалення налёту залежыць ад узроўню калянасці вады і ад частаты выкарыстання прыбора (прыкладна кожны 25-30 цыкл).

1. Прыгатуйце раствор з 1/3 белага воцату і 2/3 вады, затым заліце яго ў рэзервуар для вады.
2. Зафіксуйце прыбор у вертыкальным становішчы. Падстаўце пад выраб ёмістасць для збору вадкасці. Пераканаіцеся, што прылада не тычыцца полу або іншых прадметаў.
3. Уключыце выраб і дайце яму прапрацаваць поўны цыкл, пакуль вадкасць у рэзервуары не скончыцца. Сачыце, каб які выходзіць пар не трапляў на падлогу, ці іншыя паверхні, якія можа пашкодзіць воцатны раствор.
4. Для дасягнення найлепшага выніку паўтарыце працэдуру выдалення шумавіння, да таго часу, пакуль бачны налёт цалкам не знікне, а ўзровень адукацыі пара не адновіцца.
5. Пасля заканчэння працэдуры апаласніце рэзервуар чыстай вадой.

Увага! Кожны раз, пасля выдалення шумавіння, правярайце працу прыбора на невялікім участку паверхні, каб пераканацца, што ўнутры прылады не засталася шумавіння і раствора.

ГАРАНТЫЙНЫЯ АБАВЯЗАЦЕЛЬСТВЫ І ЎМОВЫ РЭАЛІЗАЦЫІ

Тэрмін службы прылады, складае **5 гадоў** пры захаванні патрабаванняў транспартавання, захоўвання і эксплуатацыі, выкладзеных у гэтым КЭ.

Вытворца прадастаўляе гарантыю на тэрмін **12 месяцаў**, лічычы ад даты продажу вырабы праз рознічную гандлевую сетку.

Гарантыя распаўсюджваецца на пашкоджанні, якія ўзніклі па віне вытворцы, г. зн. дэфекты матэрыялаў або памылкі пры заводскай зборцы.

Гарантыя не распаўсюджваецца на пашкоджанні, якія ўзніклі з-за няправільнай эксплуатацыі прылады або выкарыстання не па прызначэнні.

Увага! Любыя спробы ўнясення канструкцыйных змяненняў або разборка прылады, якія выходзяць за межы яго нармальнай эксплуатацыі або сыходу, цягнуць за сабой страту гарантыі!

– У выпадку выяўлення няправільнай працы прылады, неабходна даставіць яго разам з запой-
неным прадаўцом гарантыйным талонам ў сэрвісны цэнтр імпарцера.

– Умовай прыняцця гарантыі з'яўляецца адпаведнасць даты вырабу, названай на прадукце, даце, названай на гарантыйным талоне. Сапраўдныя гарантыйныя ўмовы не выключаюць, не абмяжоўваюць і ня прыпыняюць правоў пакупніка, якія вынікаюць з неадпаведнасці тавару умовам дагавора.

– На працягу гарантыйнага тэрміну эксплуатацыі карыстальнік мае права на бясплатны
рамонт па прад'яўленні гарантыйнага талона. Наступныя на працягу гарантыйнага тэрміну
рамонтны выконваюцца бясплатна і дадзеныя аб рамонце запісваюцца ў гарантыйным талоне.

– Без прад'яўлення гарантыйнага талона на выраб або пры адсутнасці на талоне штампа
крамы і даты продажу прэтэнзіі да якасці вырабы не прымаюцца і гарантыйны ремонт
не вырабляецца.

– Выраб да падачы ў гандлевую залу або да месца выдачы куплі павінен прайсці перадпро-
дажную падрыхтоўку, якая ўключае: распакаванне тавару, агляд тавару, праверку кам-
плектнасці, якасці вырабы, наяўнасці неабходнай інфармацыі аб тавары і яго вытворцу.

– Па патрабаванні пакупніка ён павінен быць азнаемлены з прыладай і дзеяннем тавару, які
павінен дэманстравацца ў сабраным, тэхнічна спраўным стане.

– Спецыяльныя ўмовы рэалізацыі вырабы не ўстаноўлены.

Па пытаннях гарантыйнага абслугоўвання і ремонту тавару ТМ Windigo просьба звяртацца
па адрасе: Расія, 620010, горад Екацерынбург, вуліца Чарныхоўскага, 86/12.

Тэл.: +7(343) 278-67-00, 8-800-234-1000.