



ИНСТРУКЦИЯ ПО СБОРКЕ И ЭКСПЛУАТАЦИИ ТРАНСФОРМИРУЕМОГО СТОЛА АТЛАНТ

Спасибо, что выбрали продукцию нашей компании!

Прежде чем приступить к сборке стола – осмотрите его на предмет видимых повреждений. В случае выявления каких-либо недостатков их необходимо сфотографировать и направить подробную информацию продавцу, включая фото этикеток и состояния упаковки. Стяжная полка может отличаться по цвету от цвета столешницы, так как располагается внутри стола.

Проверьте комплектность – стол упакован в две коробки: коробка со столешницей и коробка с опорами и фурнитурой.

Правила эксплуатации столов Атлант.

1. При перемещении стола обязательно поднимайте его над поверхностью, во избежание повреждения стола и напольного покрытия. Также при перемещении стола обязательно предварительно вынимайте вставку, во избежание её падения.

2. Периодически проверяйте плотность резьбовых соединений и подтягивайте их при необходимости.

3. Максимальная нагрузка на стол 30 кг. В силу особенностей конструкции в безцарговых столах допускается провисание средней части столешницы в пределах 10 мм. Данное провисание не является дефектом.

4. Нельзя прикручивать мясорубки и другие подобные предметы, которые могут привести к повреждению столешницы. На поверхность стола не следует ставить горячие предметы (температурой выше 80 градусов Цельсия).

5. Во избежание появления царапин на поверхности столешницы, рекомендуется использовать подставки под посуду и приборы.

6. Запрещается отчищать засохшие пятна на столешнице острыми предметами, абразивными материалами и губками с металлическим покрытием.

7. Не допускайте прямого попадания воды, водяного пара на торцы столешницы (особое внимание уделяется зоне стыка плоскости столешницы с кромкой). Любые пролитые жидкости необходимо сразу насухо вытереть, в том числе проверив нижнюю поверхность и внутренности стола на предмет затекания влаги.

8. Столы должны храниться и эксплуатироваться в сухих и теплых помещениях, имеющих отопление и вентиляцию, с относительной влажностью от 45 до 70% и температурой в пределах от +10 до +40 градусов Цельсия

9. Мебель должна быть защищена от прямого попадания солнечных лучей, не должна размещаться вблизи отопительных приборов, сырых и холодных стен.

10. В мебели имеющей крепление болтами, винтами, шурупами при ослаблении соединений необходимо периодически подвертывать (подтягивать) их.

11. Мебель, транспортировавшаяся в условиях отрицательных температур, при вносе в помещение следует немедленно протереть чистой, сухой и мягкой тканью, как снаружи, так и внутри, во избежание повреждения мебели конденсатом.

Изготовитель гарантирует соответствие мебели требованиям ГОСТ 16371-93.

Гарантийный срок эксплуатации 12 месяцев.

Срок службы 5 лет.

При нарушении данных рекомендаций, компания-производитель не несет ответственности за целостность, сохранение внешнего вида и продление срока службы столов.

ИНСТРУКЦИЯ ПО СБОРКЕ

1) Вставьте уголки в направляющие:

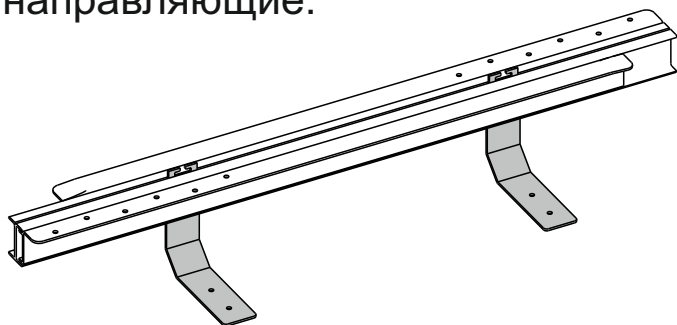

2) Пассатижами отогните язычки на уголках в разные стороны, чтобы зафиксировать уголки.

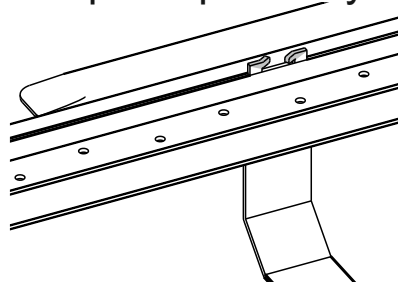

3) Прикрутите направляющие к столешнице саморезами:

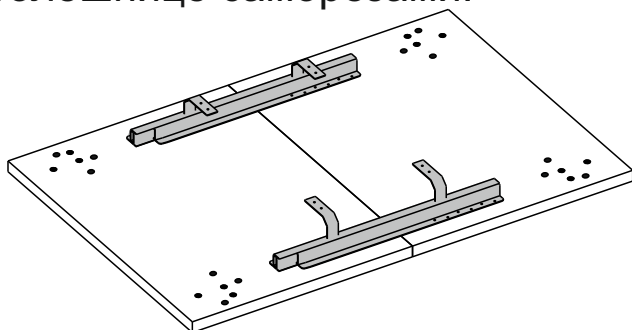

4) Прикрутите опоры к столешнице винтами с шайбами (возможны разные варианты опор):

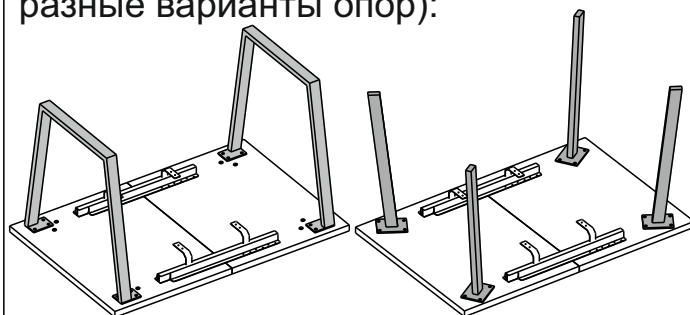

5) Переверните стол, поставьте его на опоры, и раздвиньте:

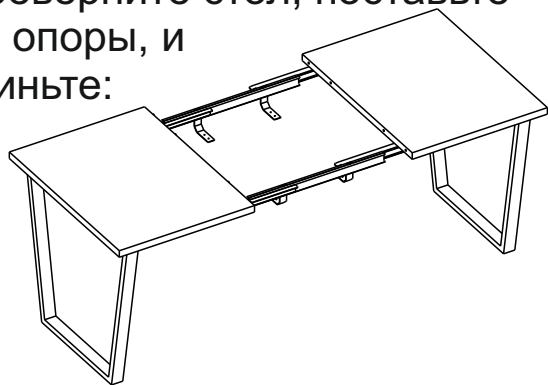

6) Положите на уголки Стяжную и прикрутите её снизу саморезами:

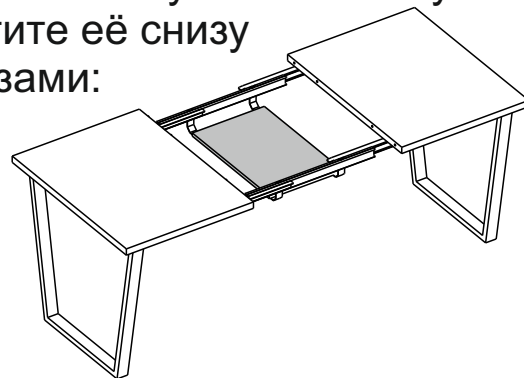

7) Прикрутите 4 пластиковые шайбы к вставке саморезами:

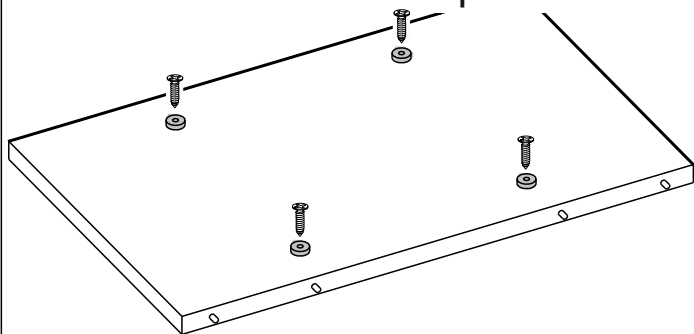

8) Вложите вставку на стяжную посередине шайбами вниз, так чтобы вставка не могла двигаться вправо-влево.



При не совпадении отверстий на опорах или направляющих с отверстиями на столешнице, сначала совместить одну часть опоры или направляющей с отверстиями, закрепить, не протягивая. Далее совместить вторую часть опоры или направляющей с отверстиями и протянуть все крепления.