

## Спецификация расхода комплектующих фурнитуры

№	Наименование	Размер	Кол-во
1	Винт-конфирмат	7x50	24
2	Саморез	3x13	24
3	Заглушка для винта		28
4	Ключ 6-ти гран.		1
5	Опора-наконечник		12
6	Саморез	3,5x16	36
7	Уголок пластик.	30x30	18
8	Винт-конфирмат	7x70	4
9			

## Мебель для кухни Угловая скамья «Валенсия»

### Паспорт и инструкция по сборке

### Порядок эксплуатации и ухода за мебелью

Мебель должна храниться и эксплуатироваться в крытых отапливаемых помещениях при температуре не ниже +2 С и относительной влажности воздуха от 45% до 70%. Поверхность изделий следует предохранять от воздействия различных растворителей, кислот, щелочей и механических повреждений, а также не следует ставить на поверхность влажные, горячие предметы без теплоизоляционных прокладок. При попадании на поверхность изделия влаги - вытирать насухо. Поверхность изделия можно освежать, используя специальные средства по уходу за мебелью

Помните, что сохранность и долговечность мебели зависит не только от её конструкции и качества материалов, но и от правильной эксплуатации и ухода.

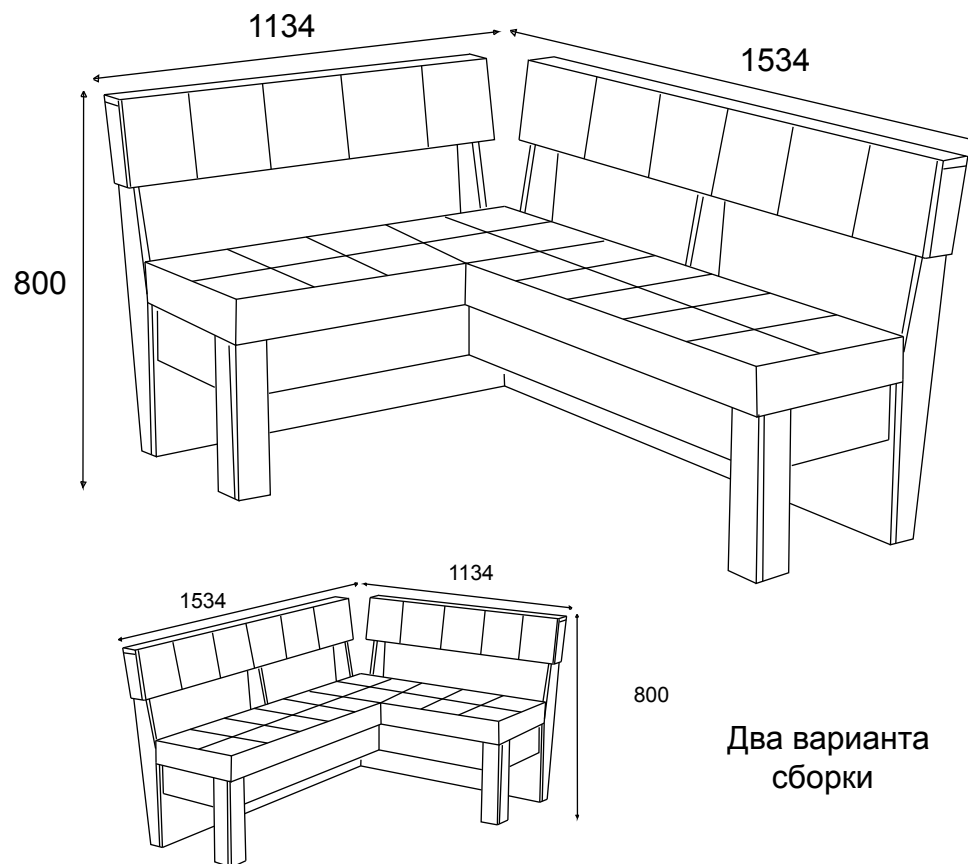

Габаритные размеры 1135x1534x800  
Гарантийный срок 24 мес.  
2019 г.

## Порядок сборки

### 1. Общие положения

- 1.1 Сборку изделия необходимо производить согласно схеме, представленной на рисунке.
- 1.2 Изделия следует собирать на ровном полу, покрытый тканью или бумагой, лицевыми кромками вниз. Для работы необходимо иметь молоток, деревянный брусок, обернутый тканью, отвертки (плоскую и крестовую), уголок 90-градусов, рулетку.

### 2. Сборка скамьи

- 2.1 В зависимости от выбранного варианта сборки скрутите винтом-конфирматом 7x50 задние стенки 1 и 2.
- 2.2 Скрутите винтом-конфирматом 7x50 боковые стенки 7 и 8.
- 2.3 Прикрутите к задним стенкам 1, 2 царги 4, 5, 6.
- 2.4 Прикрутите винтом-конфирматом 7x70 боковые стенки 8 через отверстия в царгах 5, 6 к царгам 4.
- 2.5 К собранному каркасу прикрутите винтом-конфирматом 7x50 боковые стенки 3.
- 2.6 Гвоздем 1.6x25 прибейте опоры-наконечники.
- 2.7 Саморезами 3.5x16 прикрутите уголок пластиковый к царгам 2, 4, и 5 (рис. №1), а затем к ним сидение 9.
- 2.8 Саморезами 3.5x16 прикрутите уголок металлический к боковым стенкам 3, а к ним спинки 10, 11.
- 2.9 Установите заглушки для винтов-конфирматов.



Рис № 1



Рис № 2

Таблица № 1

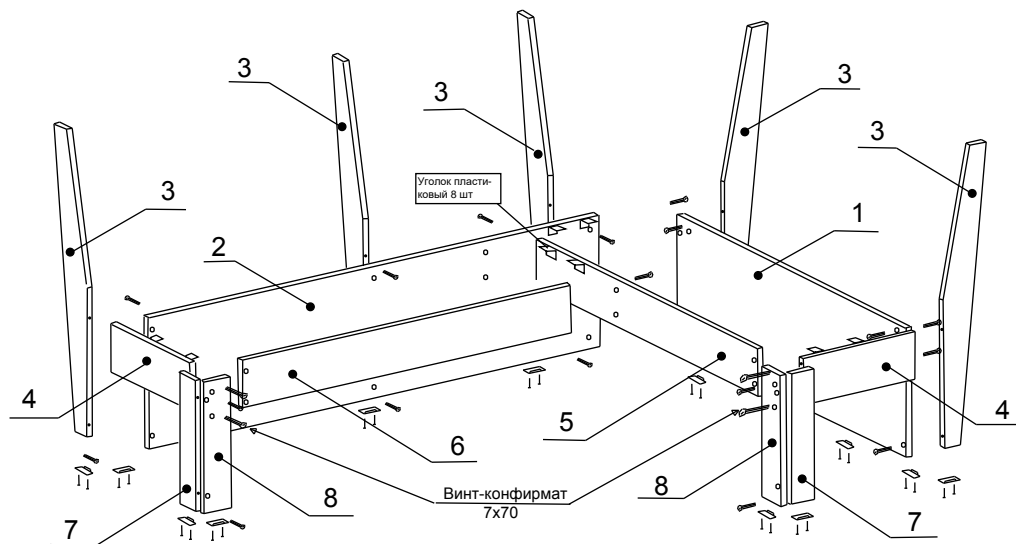
Спецификация по деталям

№	Наименование	Размер	Кол-во
1	Стенка задняя	1000x352	1
2	Стенка задняя	1384x352	1
3	Стенка боковая	800x134	5
4	Царга	342x128	2
5	Царга	968x128	1
6	Царга	1010x128	1
7	Стенка боковая	352x70	2
8	Стенка боковая	352x80	2
9	Сидение	1000x400	2
10	Спинка большая	1400x200	1
11	Спинка малая	1000x200	1

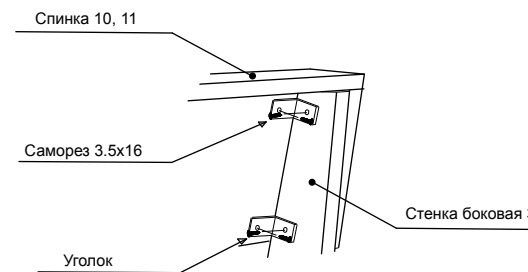
### Гарантийные обязательства

Предприятие-изготовитель гарантирует соответствие изделия требованиям ГОСТ 16371-93 при соблюдении условий транспортировки, хранения, сборки, эксплуатации. Гарантийный срок эксплуатации мебели: Бытовой - 24 месяца. Срок исчисляется со дня продажи. Гарантия не распространяется на мебель имеющую механические повреждения (царапины, риски, сколы и др.) возникающие при транспортировке, в процессе неправильной сборки и эксплуатации, а также имеющие утолщение от влаги (разбухание), возникающие от неправильного ухода. Предприятие-изготовитель оставляет за собой право на изменение конструкции изделия на влияющие на общие функциональные особенности.