

4. СВИДЕТЕЛЬСТВО О ПРИЕМКЕ.

Тумба для обуви **ТО-23** соответствует требованиям ГОСТ 16371-2014 и признана годной для эксплуатации.

Комплектовщик _____

ОТК _____

Дата _____

ВНИМАНИЕ!:

Предприятие-изготовитель оставляет за собой право проводить конструктивные изменения, связанные с внедрением новых материалов и технологий, направленных на повышение качества и долговечности изделий.

5. КОМПЛЕКТНОСТЬ ПОСТАВКИ.

| № дет. | Наименование | Размеры | Кол-во |
|--------|----------------------|------------|--------|
| 1 | Боковая стенка | 1150 x 220 | 2 |
| 2 | Полка | 567 x 218 | 1 |
| 3 | Цоколь | 567 x 70 | 3 |
| 4 | Монтажная планка | 567 x 70 | 1 |
| 5 | Дверь | 340 x 562 | 3 |
| 6 | Перегородки обувницы | 550 x 135 | 6 |
| 7 | Дно обувницы | 550 x 87 | 3 |

Фурнитура, метизы

| Наименование | Ед.измер. | Кол-во |
|------------------------------|-----------|--------|
| Стяжка винтовая | шт. | 12 |
| Заглушка для винтовой стяжки | шт. | 12 |
| Ключ для винтовой стяжки | шт. | 1 |
| Кронштейн для обувницы | компл. | 3 |
| Магнитная защелка | компл. | 6 |
| Наконечники | шт. | 4 |
| Ручка | шт. | 3 |
| Шуруп 3x10 | шт. | 13 |
| Шуруп 3x12 (полукруглый) | шт. | 13 |
| Шуруп 3x20 | шт. | 19 |
| Шуруп 4x16 | шт. | 19 |
| Винт М4x20 | шт. | 6 |
| Гвозди | шт. | 9 |
| Дюбель 8x40 | шт. | 1 |

Винтовая
стяжка
с заглушкой



Ключ для
винтовой
стяжки



Наконечник



Кронштейн для
обувницы



Тумба для обуви ТО-23 (1150 x 600 x 220) ПАСПОРТ

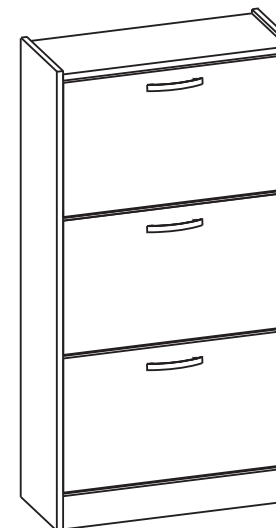

1. ТРАНСПОРТИРОВКА, ХРАНЕНИЕ ЭКСПЛУАТАЦИЯ И УХОД ЗА МЕБЕЛЬЮ.

Изделие допускается транспортировать в упаковке предприятия-изготовителя любым видом транспорта при условии надежной защиты от механических повреждений и влаги (атмосферных осадков и т.д.)

Не допускается воздействие влаги. Изделие должно храниться и эксплуатироваться в сухих и теплых помещениях. Не рекомендуется устанавливать изделие около источников тепла.

Удаление пыли с поверхности изделия следует производить мягкой тканью с использованием специальных составов по уходу за мебелью.

2. ГАРАНТИИ ИЗГОТОВИТЕЛЯ

Предприятие-изготовитель гарантирует соответствие **Тумбы для обуви ТО-23** требованиям **ГОСТ 16371-2014 и ТО-27575562-01-2019** при соблюдении правил транспортировки, хранения и эксплуатации.

Гарантийный срок эксплуатации 24 месяца с момента приобретения. Срок службы изделия 5 лет.

Предприятие-изготовитель не несет ответственности за недостатки изделия, появившиеся в результате несоблюдения Покупателем правил эксплуатации, сборки, транспортировки и ухода за мебелью.

3.УКАЗАНИЯ ПО СБОРКЕ ТУМБЫ ТО-23.

Сборку изделия рекомендуем доверить специалисту. В случае самостоятельной сборки строго следуйте указаниям настоящей инструкции.

Предприятие-изготовитель не несет ответственность за повреждения изделия, произошедшие во время сборки.

Для сборки изделия необходим следующий инструмент: крестовая отвертка, молоток, ключ-шестигранник 4мм (входит в комплект изделия). Для крепления изделия потребуются ударная дрель и сверло с твердосплавной напайкой диаметром 8мм.

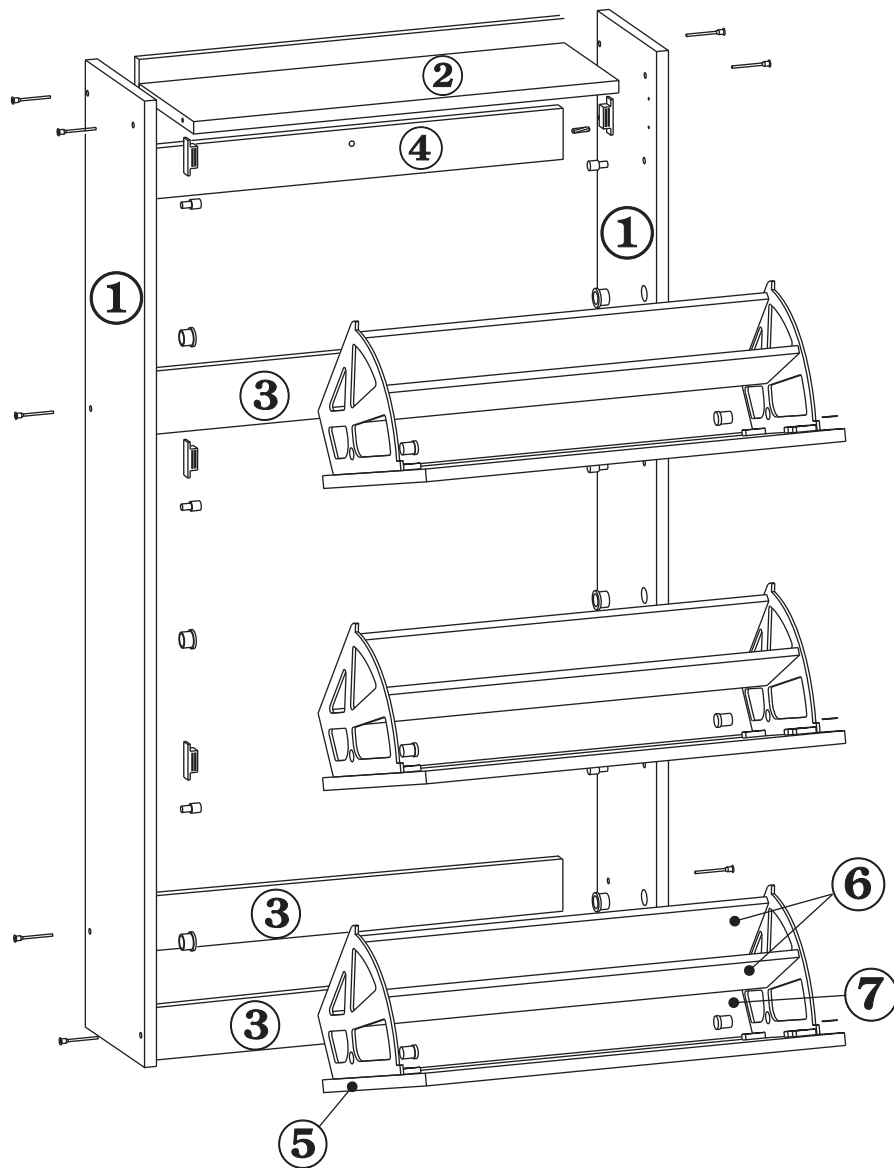

- 3.1. В отверстия на боковинах (дет.№1) вставьте втулки кронштейнов и , ограничители. Шурупами 3x12 закрепите на боковинах магнитные защелки. На нижних торцах боковин закрепите гвоздями наконечники.
- 3.2. Соедините винтовой стяжкой боковые стенки тумбы (дет.№№1) с цоколями (дет.№3), и полкой (дет.№2). Монтажную планку (дет.№4) соедините с боковинами шкантами.
- 3.3. К двери шурупами 4x16 прикрепите один из кронштейнов. Вставьте в паз на кронштейне дно обувницы и закрепите его шурупом 3x20. Присоедините второй кронштейн к двери и к днищу обувницы. Вставьте заднюю перегородку обувницы и прикрепите её к кронштейнам шурупами 3x20. Закрепите на двери шурупом 3x10 ответную часть магнитной защелки
- 3.4. Вставьте получившуюся обувницу в тумбу и закрепите её. Для этого вставьте втулки кронштейнов через отверстия в кронштейнах в муфты. Аналогично соберите остальные обувницы.
- 3.5. При помощи винтов М4х20, установите на двери ручки.
- 3.6. Входящими в комплект заглушками закройте винтовые стяжки и эксцентрики.
- 3.7. Через отверстия в задней стенке (дет.№4) закрепите тумбу к стене.

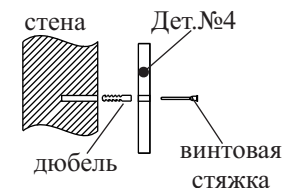

Тумба для обуви ТО-23 готова к эксплуатации.