

Руководство по сборке и эксплуатации изделия.

Сборку изделия должен производить квалифицированный сборщик.

Рекомендации по эксплуатации и обслуживанию

Качество и комплектность изделия рекомендуется проверять в магазине при покупке в распакованном виде. Сборка изделия должна проводиться в порядке, изложенном в настоящем руководстве. Удаление пыли с изделия следует проводить слегка влажной салфеткой

Во избежание деформаций деталей, изменения цвета изделия не устанавливать мебель на прямом солнечном свете

При эксплуатации изделия **ЗАПРЕЩАЕТСЯ:**

- 1) Устанавливать мебель вблизи отопительных приборов и вплотную к сырым стенам, и в помещениях с относительной влажностью более 70%
- 2) Применять химические чистящие средства для уборки мебели

Гарантии изготовителя

1- Гарантийный срок эксплуатации изделия-12 месяцев со дня продажи магазином. В период гарантийного срока изготовитель гарантирует ремонт механизмов или их замену, если потребителем не нарушены правила его эксплуатации.

2- Изготовитель оставляет за собой право вносить изменения в конструкцию изделия, не ухудшая его конструктивные и эксплуатационные характеристики.

Паспорт изделия Детская кроватка «Сева Юниор» «1600x800x1400»

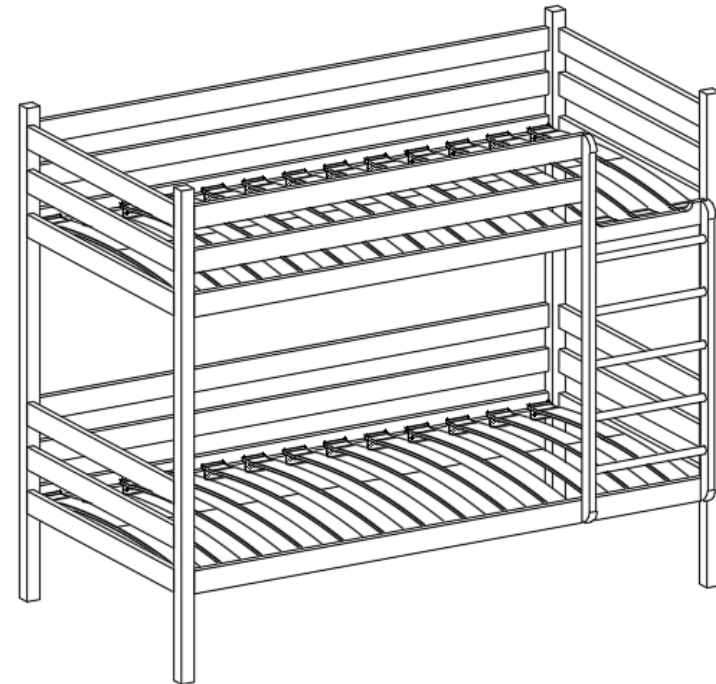

Детская кроватка «Сева Юниор»

Перечень деталей		
№	Наименование	Кол-во
1	Спинка передняя	1
2	Спинка задняя	1
3	Царга верхняя	1
4	Царга нижняя	1
5	Царга задняя	2
6	Ламель	26
7	Лестница	1
8	Борт малый	2
9	Борт большой	4

Фурнитура			
№	Наименование	Внешний вид	Кол-во
А	Конфирмат 7x70 мм		40
Б	Саморез 3,5x16 мм		52
В	Латодержатели		52
Г	Конфирмат 7x50 мм		2
Д	Ключ		1

Рис. 1

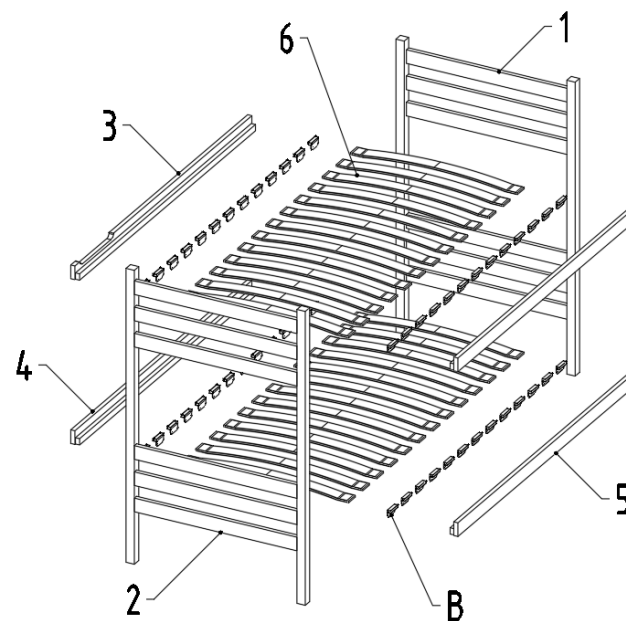

Порядок сборки

- 1- Установить ламели используя саморезы Б на продольные перекладки собранных царг (рис-1)
- 2- Соединить заднюю и переднюю спинки 1 и 2 с царгами 3,4 и 5 используя конфирматы А (рис-1)
- 3- Установить верхние и нижние бортики 9 используя конфирматы А (рис-2)
- 4- Установить лестницу 6 используя конфирматы А (рис-2)
- 5- Соединить малые бортики 8 с передней спинкой используя конфирматы А и лестницей используя конфирматы Г

Рис. 2

