

## Правила эксплуатации и инструкции по уходу за мебелью

Для поддержания надлежащего внешнего вида и долговечности мебели рекомендуется соблюдать следующие правила.

1. Мебельная продукция должна эксплуатироваться в сухих и теплых помещениях, имеющих отопление и вентиляцию, при температуре воздуха от +10°C до +40°C, относительной влажности 45-70%.
2. Устанавливать мебельную продукцию рекомендуется не менее 50-60 см от источника тепла во избежание ускоренного старения покрытия и деформации мебельных панелей.
3. Все поверхности мебельной продукции требуется оберегать от попадания влаги во избежание разбухания панелей, отклеивания кромок на торцевых поверхностях.
4. Изделия необходимо устанавливать на ровных поверхностях.
5. По мере загрязнения изделий, поверхности протирают мягкой тканью со специальными средствами, использование абразивных веществ и растворителей может привести к необратимым повреждениям поверхностей.
6. Запрещается перемещение мебели в нагруженном состоянии, для перемещения необходимо освободить от вещей и съемных деталей конструкции.
7. В процессе эксплуатации возможно ослабление крепежной фурнитуры, необходимо осуществлять «Затяжку».

### Общие технические указания по сборке

Для удобства транспортировки и во избежание повреждений, мебель поставляется в разобранном виде в индивидуальной упаковке. Покупатель может собрать ее самостоятельно, либо воспользоваться услугами квалифицированных сборщиков. Не ознакомившись с инструкцией, не приступайте к сборке.

Перед сборкой необходимо обязательно проверить комплектность каждой упаковки, согласно комплектной ведомости. Проверить наличие фурнитуры.

**Внимание: При обнаружении дефектов и не комплектности к сборке не приступать. Претензия принимается при наличии упаковки.**

При сборке не рекомендуется одновременно вынимать детали из всех упаковок, во избежание их смешивания. Для удобства сборки и предотвращения перекосов и повреждений изделия, сборку производить на ровном полу покрытом бумагой либо тканью. Соблюдайте осторожность, чтобы не повредить поверхности деталей. В сборке сложных и больших изделий желательно участие двух человек.

**Внимание: Производитель оставляет за собой право вносить незначительные изменения в конструкцию, не ухудшающие качество, внешний вид и дизайн изделия без предварительного уведомления.**

ООО «ВИП»  
Паспорт изделия  
Инструкция по сборке и эксплуатации мебели

## Прихожая Есения-1

2100x1500x360 мм.



**КЛИК  
МЕБЕЛЬ**

620010, Свердловская область,  
город Екатеринбург,  
Чернышевского улица, дом  
86, корпус 20  
тел./факс: +7(343) 2875696  
эл. почта: vip.traide@mail.ru

# КОМПЛЕКТНОСТЬ ПОСТАВКИ

## Спецификация деталей

### Уп.№1 "Шкаф"

1	Боковина	2048 x 360	2 шт.
2	Боковина	360 x 360	1 шт.
3	Связка	566 x 340	2 шт.
4	Связка	260 x 340	2 шт.
5	Створка	2040 x 310	1 шт.
6	Створка	2040 x 246	1 шт.
7	ЛДВП	595 x 345	6 шт.
8	Брус соединит.	566 мм	5 шт.

### Уп.№2 "Крышка"

9	Крышка	1500 x 360	2 шт.
10	Крышка	896 x 360	2 шт.
11	Перегородка	1296 x 360	1 шт.
12	Створка	352 x 295	2 шт.
13	Задняя планка	1296 x 168	3 шт.
14	Усиление	1296 x 264	1 шт.
15	Усиление	360 x 264	2 шт.
16	ЛДВП	627 x 194	2 шт.
17	Брус соединит.	600 мм	1 шт.

### Уп.№3 "Фурнитура"

#### Спецификация фурнитуры

##### Пакет 100x150:

1	Гвозди 2*20	50 гр.
2	Шуруп 4*16	95 гр.

##### Пакет 150x250:

3	Демпфер (амортизатор)	2 шт.
4	Евроключ	1 шт.
5	Заглушки	30 шт.
6	Шкант деревянный	7 шт.
7	Шуруп для ручек	8 шт.

##### Гофроящик (основная упаковка):

8	Еврошуруп	55 шт.
9	Крючок 3-рожковый хром	3 шт.
10	Опора 80x55x20 "Тэкс" хром	6 шт.
11	Петля 4-х ш.внутренняя	12 шт.
12	Ручка металл 128 мм хром	4 шт.
13	Штанга выдвигающая 288мм.	1 шт.

### Рис. 1 - Модуль 1

- Соедините крышки №9 боковинами №1 еврошурупами
- Соедините боковины №1 связками №3 еврошурупами

### Рис. 1 - Модуль 2

- Прикрепите боковину №2 и усиление №15 к нижней крышке №10 еврошурупами
- Прикрепите усиление №15 к верхней крышке №10 еврошурупами
- Соедините крышки №10 перегородкой №11 и усилениями №13, №14 шкантами и еврошурупами
- Соедините перегородку №11 и усиление №14 связками №4 еврошурупами

### Рис. 1 - Модуль 3

- Соедините крышку №21 и накладку №6 еврошурупами
- Прикрепите крышку №21 к задней панели №23 еврошурупами
- Установите шканты в задние панели №23, №24 и боковину №19

### Соедините модули 1 и 2 еврошурупами

- Прибейте ЛДВП №7 и №16 гвоздями (аккуратно, не нарушая диагоналей)

### Установите створки №5, №6 и №12 в модули 1 и 2

**Внимание:** Производитель рекомендует Вам производить сборку с помощью специалиста, так как неправильная сборка может привести к нежелательным последствиям. Данная инструкция даст Вам необходимую информацию и рекомендации по сборке, порядка которой просим Вас придерживаться. Перед сборкой необходимо внимательно ознакомиться с инструкцией, проверить комплектность фурнитуры и разобрать её по назначению. Заранее выбрать место установки комплекта. Вскрыть пакеты и прикрепить фурнитуру по меткам. Детали в пакетах полностью соответствуют комплектовочной ведомости на детали.

Рис. 1

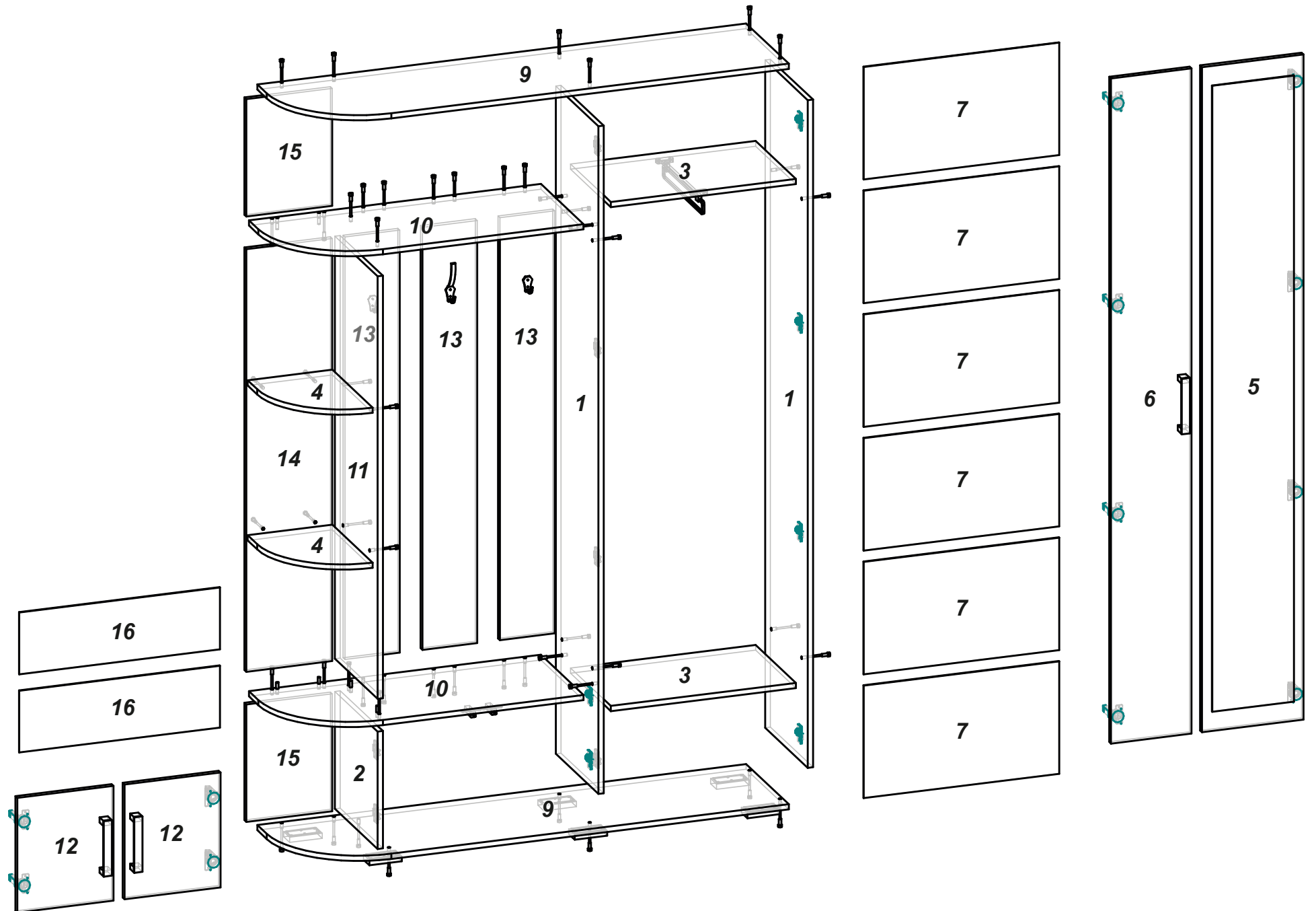

Рис. 1

