

## 5. Меры безопасности и рекомендации.

**5.1.** Рекомендуемая температура воздуха при хранении, эксплуатации: от +10 до +30 С. Не допускайте попадания на изделие горячих предметов или длительного температурного воздействия (**свыше +60 С**).

**5.2.** Рекомендуемая относительная влажность местонахождения изделия **60-70%**. Не следует поддерживать в течение продолжительного времени условия крайней влажности или сухости помещения, тем более, их периодической смены.

**5.3.** Рекомендации по уходу за мебелью из ламинированного ДСП. Старайтесь не допускать: Попадания воды на поверхности и в стыки. Механических повреждений. Пользоваться слишком активно чистящими средствами, особенно если в их состав входят достаточно сильные химикаты. Для очистки корпусной мебели используйте мягкую сухую ткань и специальные полироли.

**5.4.** Использовать изделие только по прямому назначению, не допускайте превышения нагрузки, указанных в **п.п. 2.4**.

## 1. Общие сведения о изделии.

**1.1.** Рабочий туалет «Агат» предназначен для помощи в проведении парикмахерских работ.

1.2. Поставляется в собранном виде.

## 2. Технические характеристики.

**2.1.** Рабочий туалет изготовлен из ламинированного ДСП толщиной 16 мм. Видимые части торцов деталей обработаны кромкой ПВХ 0,4. Изделие оснащено удобной столешницей, зеркалом и подставкой с полкой.

**2.2.** Срок службы изделия при соблюдении мер безопасности и рекомендаций описанные в **п.5** - 5 лет.

**2.3.** Габаритные размеры изделия в мм:

высота - 1880 мм

ширина - 630 мм

глубина - 395 мм

**2.4.** Допустимая нагрузка на столешницу не более 8 кг.

## *РАБОЧИЙ ТУАЛЕТ «АГАТ»*

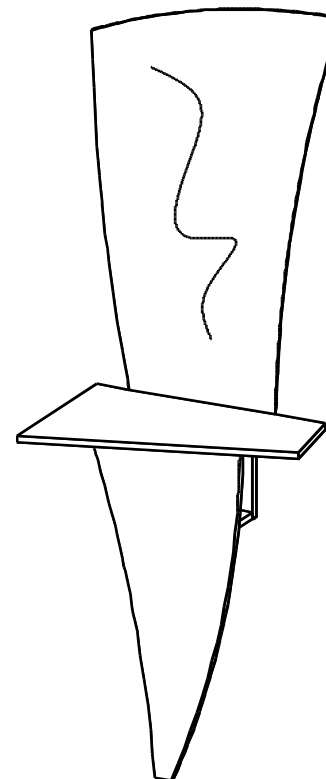

### 3. Комплектация.

#### КОРПУСНЫЕ ДЕТАЛИ.

Поз	Наименование	Кол-во	Длина мм	Ширина мм
1	Столешница	1 шт	620	395
2	Ножка-опора	1 шт	855	390
3	Задний щит	1 шт	245	230
4	Полка	1 шт	230	158
5	Зеркало	1 шт	1008	630

#### ФУРНИТУРА.

Наименование	Кол-во
Шток минификса	8 шт
Корпус минификса	8 шт
Заглушка минификса	8 шт
Подпятник пластик	1 шт
Скотч двухсторонний	1,2 м
Уголки мебельные	2 шт
Саморезы 3,5*16	6 шт
Саморезы 3,5*51	2 шт
Дюбеля 6*60	2 шт
Ключ шестигранный	1 шт

#### Схема сборки

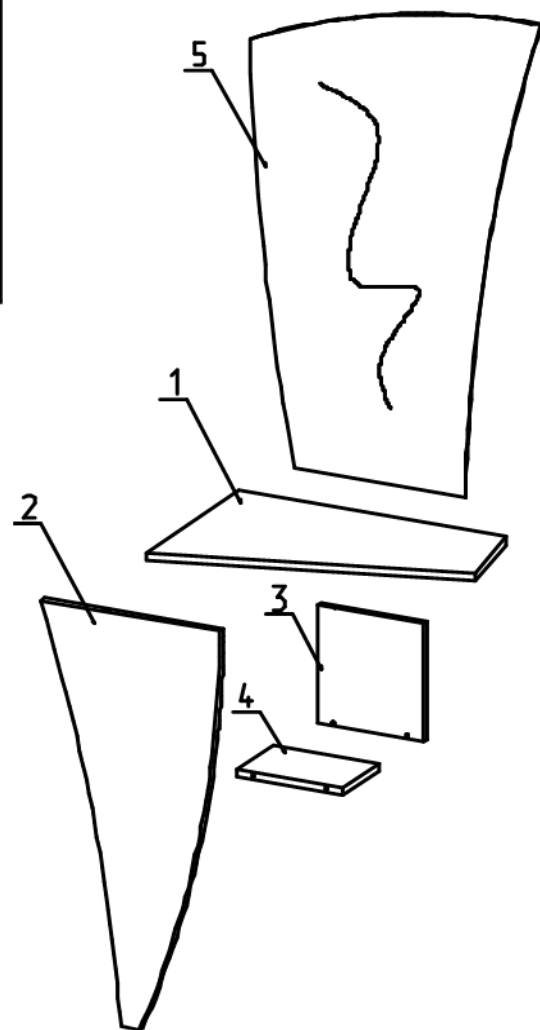

### 4. Последовательность сборки.

- 4.1. Перед началом сборки следует внимательно изучить схему и последовательность сборки изделия. При креплении деталей проверять их положение на схеме сборки и соответствие диаметров отверстий на деталях с крепежом. Соблюдать меры предосторожности.
- 4.2. В деталях № 1,2,3 в глухие отверстия  $D=5\text{мм}$  ввернуть до упора штоки минификсов.
- 4.3. В деталях № 2,3,4 в глухие отверстия  $D=15\text{мм}$  вставить корпуса минификсов таким образом, чтобы стрелки на их лицевой стороне были направлены в сторону торцевых отверстий.
- 4.4. К нижнему торцу детали №2 прикрутить пластиковый подпятник с помощью саморезов  $3,5*16$ .
- 4.5. Соединить последовательно детали № 4,3,2,1, закрутить до упора по часовой стрелке корпуса минификсов.
- 4.6. Прикрутить мебельные уголки к столешнице №1 с нижней стороны с помощью саморезов  $3,5*16$ .
- 4.7. Приставить собранные детали № 4,3,2,1 к стене и наметить на ней крепежные отверстия, отодвинуть от стены и просверлить в намеченных местах отверстия  $D=6\text{мм}$  для дюбелей. Прикрутить изделие к стене с помощью саморезов  $3,5*16$ .
- 4.8. Приклеить зеркало к стене. Инструкция прилагается.

#### Порядок приклеивания зеркал на двухсторонний скотч.

1. Нарезать скотч кусками по 5-6 сантиметров, поверхность места приклеивания зеркала и само зеркало тщательно очистить от пыли, обезжирить растворителем и дождаться полного высыхания.
2. Приклеить куски скотча к месту приклеивания зеркала, равномерно распределив их по площади места приклеивания.
3. Аккуратно приложить зеркало к месту его приклеивания (желательно предварительно скопировать карандашом контур зеркала на поверхность, к которой оно приклеивается). Только после этого умеренно-сильным нажатием руки через чистую материю равномерно прижать зеркало к месту приклеивания.