

# Рукоход-ЛАЙТ с сеткой

модель с креплением к стене

## РУКОВОДСТВО ПО ЭКСПЛУАТАЦИИ

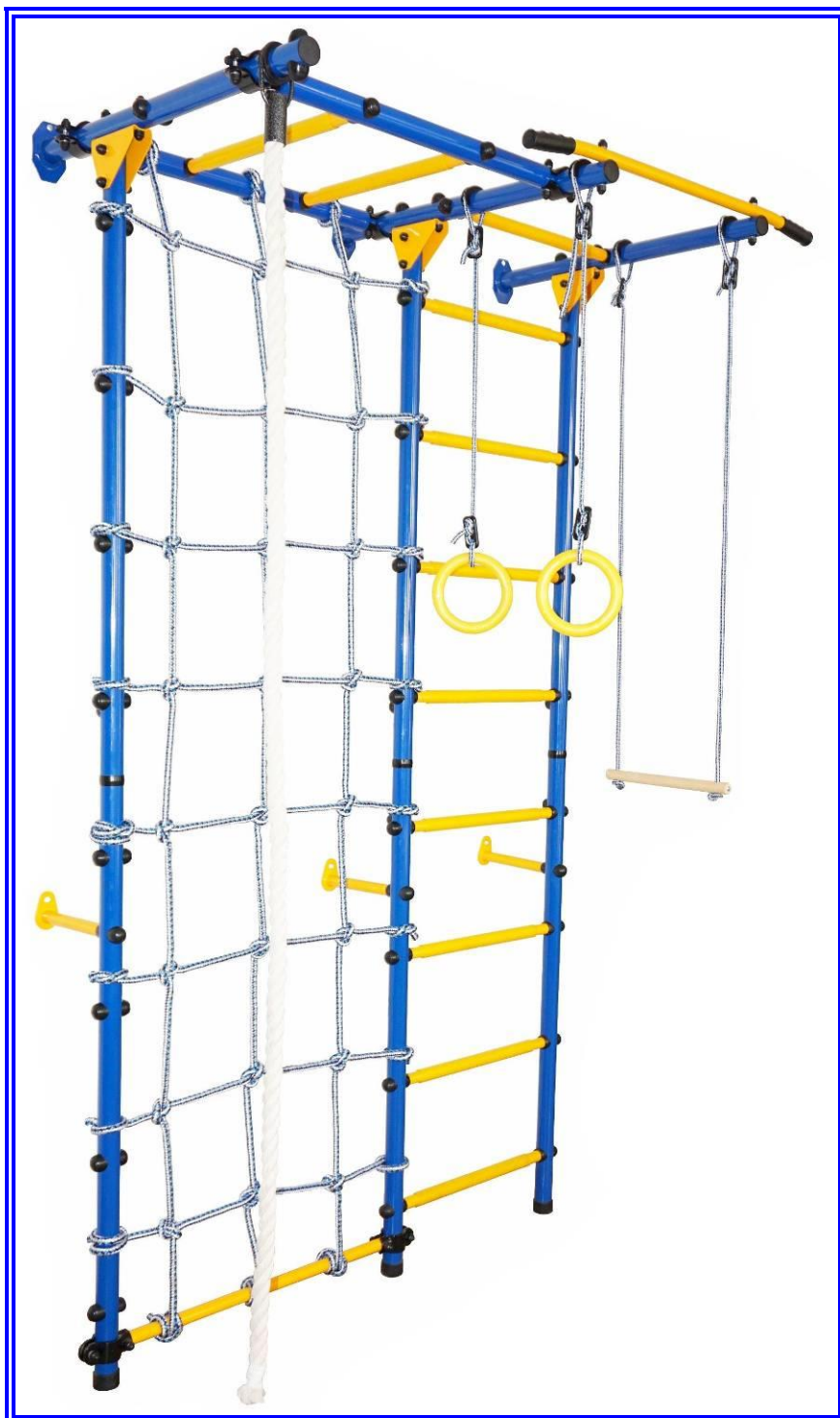

Настоящее руководство по эксплуатации предназначено для ознакомления пользователей с правилами сборки, эксплуатации и обслуживания Рукохода-Лайт с сеткой (далее по тексту — Рукоход)

## 1. НАЗНАЧЕНИЕ И ТЕХНИЧЕСКИЕ ХАРАКТЕРИСТИКИ

1.1. Рукоход предназначен для использования внутри помещений с высотой потолка не менее 2,3 м детьми старше 4-х лет. Общая нагрузка на Рукоход не должна превышать 100 кг.

1.2. Основные технические характеристики Рукохода приведены в таблице 1.

Таблица 1

Стойка-сетка		Значение
Параметр		
Габаритные размеры, м	длина, м	2250
	ширина, м	650
	высота, м	650
Вес нетто, кг, не более		12
Максимальная нагрузка, кг		100
Минимальный возраст ребенка, лет		4
Срок службы, лет (не менее)		5

## 2. КОМПЛЕКТНОСТЬ

2.1. Комплектность Рукохода приведена в таблице 2

Таблица 2

№	Наименование	Кол-во, шт.	Описание		
1	Стойка нижняя пристенная-лайт	1	Труба д. 42 мм, длиной 1,1 м, имеет 5 сквозных отверстий и 1 глухое отв.		
2	Стойка верхняя пристенная-лайт	1	Труба д. 42 мм, длиной 1,1 мм, имеет 4 сквозных отверстия, 1 глухое и обжатие на 1 конце		
3	Основание рукохода	2	Труба д.42 мм длиной 600 мм, имеет 2 сквозных отверстия и 2 втулки на концах		
4	Перекладина	2	Труба д. 25 мм с ПВХ покрытием		
5	Перекладина сетки	1	Труба д. 25 мм длиной 600 мм (желтая), имеет два сквозных отверстия на краях		
6	Верхняя консоль	1	Труба д. 42 мм длиной 750 м.		
7	Упорная пластина	1	Пластина П-образной формы		
8	Крепежный кронштейн	1	Труба д. 25 мм длиной 190 мм, с крепежной пластиной на конце		
9	Соединительная втулка	1	Труба д. 38 мм длиной 260 мм с <b>2 гайками</b>		
10	Соединительная пластина	12	40x100 мм, имеет изогнутую форму		
11	Сетка ( <b>2 ячейки</b> )	1			
КРЕПЕЖ			ПЛАСТИК		
№	Наименование	К-во	№	Наименование	К-во
12	Болт М8х30ПР	2	21	Заглушка д.42 наруж	1
13	Болт М8х40	6	22	Полусфера	28
14	Болт М8х50	8	23	Колпачок полусферы	27
15	Болт М8х55	10	24	Колпачок болта М8	34
16	Болт М8х60	7	25	Стыковочное кольцо	1
17	Гайка М8	26			
18	Шайба 8	60			
19	Дюбель 12х70	2			
20	Глухарь 8х70	2			

### 3. ИНСТРУКЦИЯ ПО СБОРКЕ И УСТАНОВКЕ

- 3.1. Сборку и установку Рукохода должны осуществлять не менее 2-х взрослых человек.
- 3.2. Не рекомендуется размещать Рукоход ближе 2-х метров от углов помещений, предметов мебели и других преград.
- 3.3. Распакуйте Рукоход и разложите комплектующие детали на ровной поверхности.
- 3.4. Убедитесь, что комплектность поставки совпадает с номенклатурой, указанной в п.2 настоящего руководства.
- 3.5. Соберите нижнюю стойку по рисунку 1, верхнюю стойку по рисунку 2:



Рисунок 1



Рисунок 2

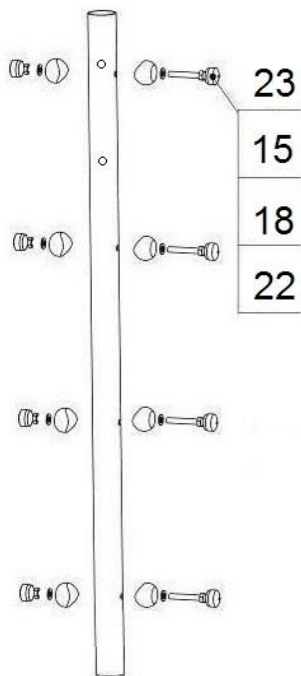

Рисунок 3

- 3.6. Соберите верхнюю и нижнюю стойки между собой по рисунку 3 и 4.

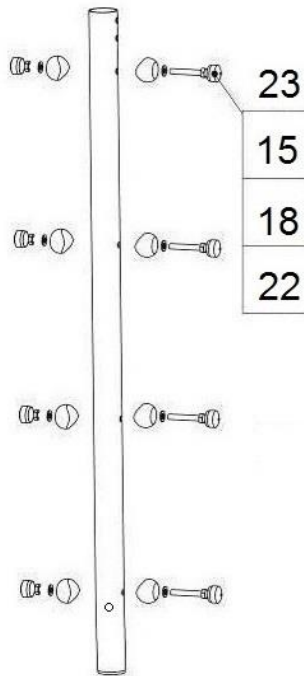

Рисунок 4

- 3.7. Соберите 1 крепежный кронштейн с собранной стойкой по рисунку 5.

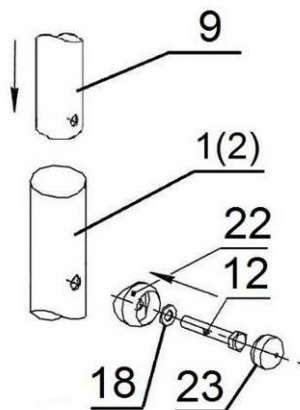

Рисунок 5

- 3.8. На нижний конец собранной стойки установите заглушку поз. 21.  
 3.9. Соберите верхнюю консоль с собранной стойкой по рисунку 6

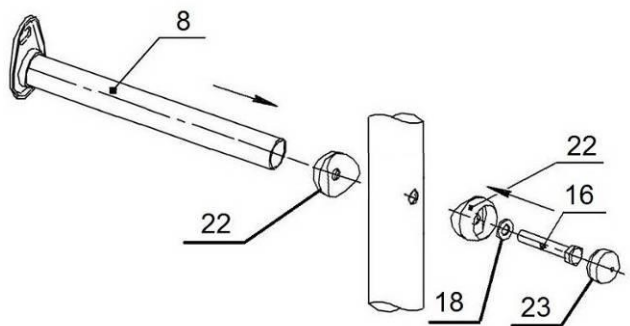

Рисунок 6

- 3.10. Соберите основания рукохода с перекладинами по рисунку 7.

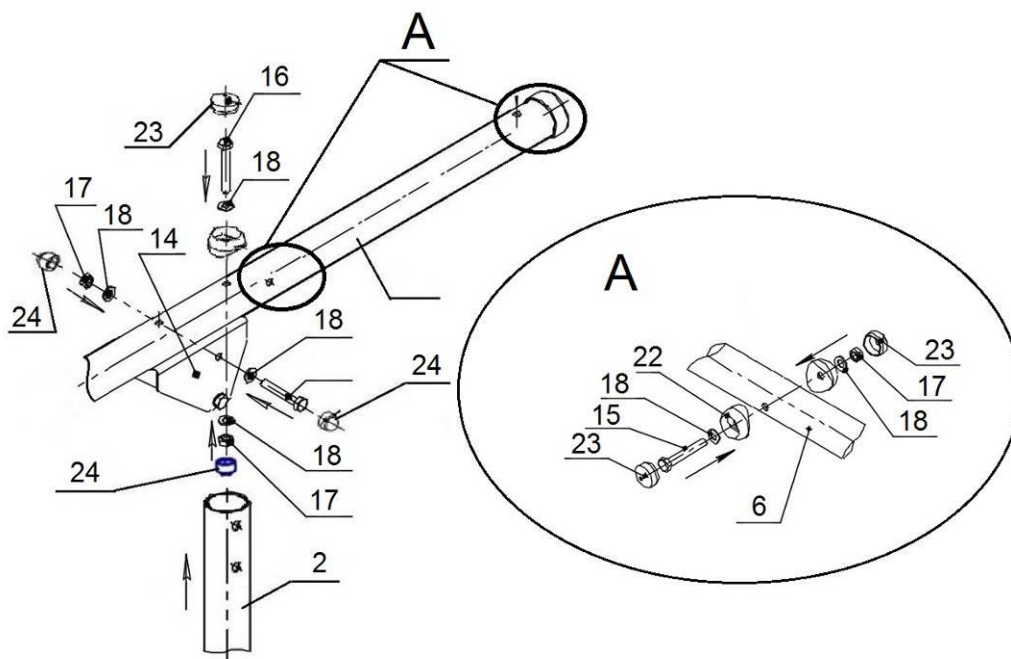

Рисунок 7

- 3.11. Соберите основания рукохода и перекладину сетки с Вашим ДСК по рисунку 8.

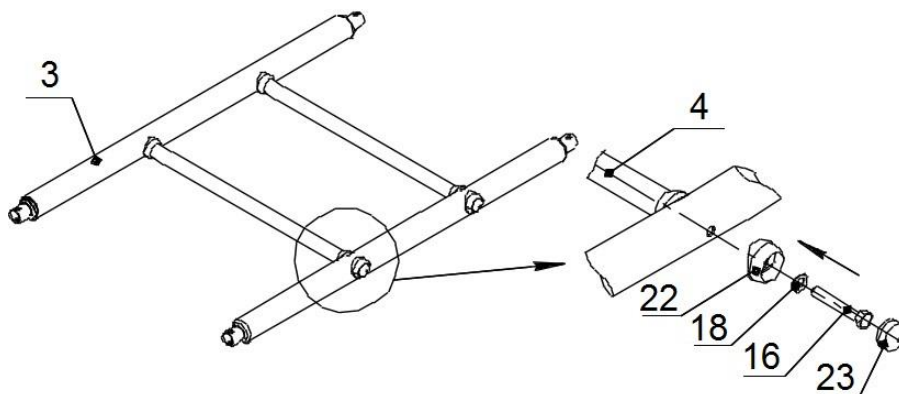

Рисунок 8

**Внимание:** при сборке соединительных пластин сначала затяните соединение с перекладинами (болт поз.14), затем проушины пластин за стойками (болт поз.13).

3.12. **Внимание:** в соответствии с требованиями безопасной эксплуатации Рукохода размер А при сборке должен быть установлен **не менее 75 мм, см. рисунок 9.**

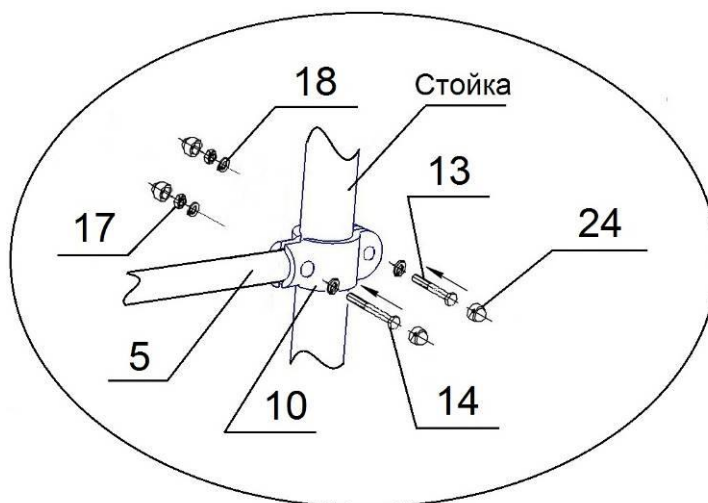
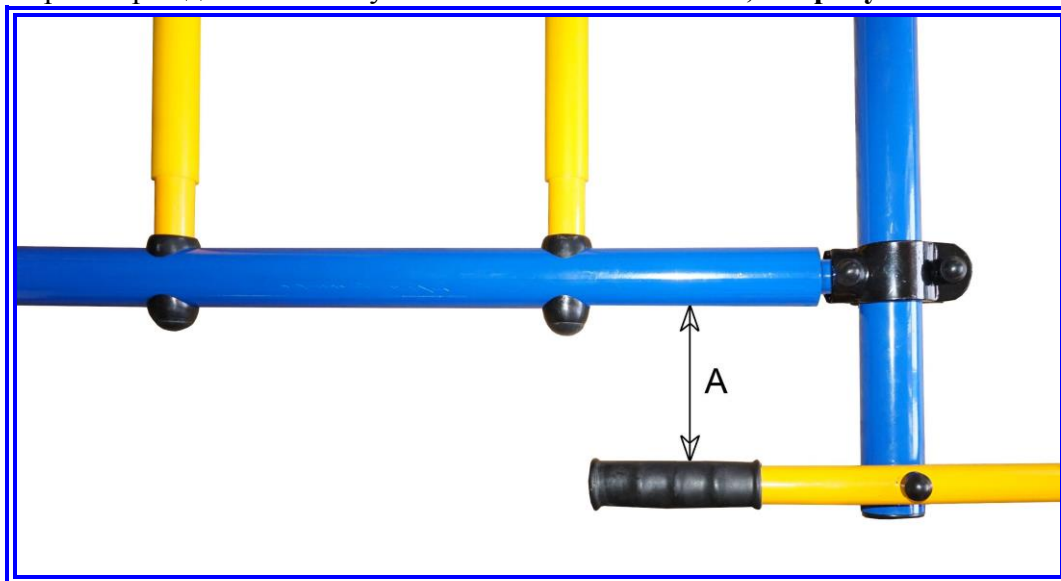

**Рисунок 9**

3.13. Приложите Рукоход к ровному участку стены и отметьте отверстия в крепежных пластинах под сверление. Просверлите отверстия д. 12 мм и закрепите Рукоход на все предусмотренные крепежные отверстия, используйте входящий в комплект крепеж (19,20).

3.14. Растяните сетку и привяжите свободные концы шнура к стойкам и перекладинам. Веревки сетки к стойкам следует привязывать так, чтобы перекладины на ДСК и собранные полусферы на стойке препятствовали сползанию веревок.

3.15. Испытайте надежность установки сетки под весом взрослого человека.

#### **4. ИНСТРУКЦИЯ ПО ЭКСПЛУАТАЦИИ И ОБСЛУЖИВАНИЮ**

4.1. Суммарная нагрузка на Рукоход не должна превышать 100 кг.

4.2. При проведении занятий на Рукоходе во избежание ушибов и травм рекомендуется применять мягкий мат с размерами 1,0x1,0x0,1 м, расположенный под сеткой.

4.3. Занятия детей на Рукоходе допускаются только под наблюдением взрослого человека.

4.4. Допускается занятие лишь 1 ребенка на Рукоходе одновременно.

**4.5. Ежедневно перед началом занятий необходимо:**

- провести осмотр конструкций Рукохода и пластиковых защитных элементов на предмет комплектности, цельности и устойчивости.

- провести проверку надежности креплений сетки. Проверка надежности узловых элементов проводится под весом взрослого человека.

4.6. Периодически, не реже 1-го раза в месяц, проверять затяжку крепежных узлов и резьбовых соединений Рукохода и крепления к стене.

4.7.